

股票代碼：1731



美吾華股份有限公司
Maywufa Company Limited

108 年度年報



刊印日期：中華民國一〇九年五月八日
查詢年報網址：<https://mops.twse.com.tw>

一、本公司發言人

姓 名：呂淑琚
職 稱：財會主管
聯 絡 電 話：02-2713-6621
電子郵件信箱：jean@maywufa.com.tw

本公司代理發言人

姓 名：高碧璘
職 稱：協理
聯 絡 電 話：02-2713-6621
電子郵件信箱：eunice@maywufa.com.tw

二、總公司、工廠之地址及電話

1. 總公司

地 址：台北市復興北路 167 號 5 樓
電 話：02-2713-6621

2. 美吾華工廠及物流中心

地 址：桃園市楊梅區獅二路 10 號及 12 號
電 話：03-464-4796

3. 台中服務中心

地 址：台中市西區臺灣大道二段 105 號 8 樓
電 話：04-2302-0968

4. 高雄服務中心

地 址：高雄市鼓山區明誠三路 687 號 8 樓
電 話：07-550-2926

三、股票過戶機構之名稱、地址、網址及電話：

名 稱：福邦證券股份有限公司股務代理部
地 址：台北市中正區忠孝西路一段 6 號 6 樓
電 話：02-2371-1658
網 址：<https://www.gfortune.com.tw>

四、最近年度財務報告簽證會計師姓名、事務所名稱、地址、網址及電話：

會計師姓名：劉永富、陳招美會計師。
事務所名稱：勤業眾信聯合會計師事務所。
地 址：11073 台北市信義區松仁路 100 號 20 樓
電 話：02-2725-9988
網 址：<https://www2.deloitte.com>

五、海外有價證券掛牌買賣之交易場所名稱及查詢該海外有價證券資訊之方式： 不適用。

六、公司網址：<https://www.maywufa.com.tw>

目 錄

	<u>頁次</u>
壹、致股東報告書.....	1
貳、公司簡介.....	10
參、公司治理報告.....	13
肆、募資情形.....	78
伍、營運概況.....	84
陸、財務概況.....	103
柒、財務狀況及財務績效之檢討分析與風險事項.....	112
捌、特別記載事項.....	118
玖、最近年度及截至年報刊印日止，如發生證券交易法第三十六條第三項第二款 所定對股東權益或證券價格有重大影響之事項.....	124
附錄一、最近年度合併財務報告暨會計師查核報告.....	126
附錄二、最近年度個體財務報告暨會計師查核報告.....	193

壹、致股東報告書

各位股東女士、先生：

本公司創立 40 多年來，美吾髮[®]品牌在白染黑染髮劑市場一直維持領導地位，卡樂芙[®]品牌亦於前年起榮登彩染第一品牌，美吾髮[®]及卡樂芙[®]雙品牌榮登雙冠王。本公司亦不斷與時俱進，不但跟隨消費族群年輕化的趨勢，開闢自營虛擬通路，亦積極開發網路原生品牌 SAHOLEA[®]擴大年輕族群及滑世代的市佔率，美吾髮[®]作為台灣百大品牌，不但要讓原愛用者更信賴，更會積極開發符合市場需求和消費者喜好的新產品，提供消費者更多元性與多管道之選擇。本公司亦建構有完整消費品通路與醫藥通路專業行銷團隊，除代理法國藥妝品名廠「Mustela[®]慕之恬廊[®]」婦幼肌膚照護產品等外，積極發展美吾華懷特安克生技集團旗下懷特新藥、安克生醫公司的自有品牌，落實「懷特安克研發、美吾華行銷」策略，包含經 TFDA 核准上市的第一個癌因性疲憊症用藥懷特血寶[®]凍晶注射劑 PG2，及安克生醫的創新醫材「安克甲狀偵[®] AmCAD-UT[®]」。

茲將 108 年度營業結果、109 年度營運計畫概要、未來公司發展策略、受到外部競爭環境、法規環境及總體經營環境之影響報告如下：

一、108 年度營業結果

(一) 108 年度營業計畫實施成果

1. 美吾髮[®]事業部

- (1) 美髮持續維持白染黑領導地位並透過植萃染髮劑高端系列延伸市佔率，彩染引領潮流，維持卡樂芙[®]在台灣彩染市場的領導品牌地位與銷售動能，並持續溝通系列使用來擴大消費族群。洗護產品方面，持續擴大受消費者喜愛的經典香氛系列，108 年推出新品大放異彩，而美吾髮鼠尾草海鹽沁香洗髮露更獲得年度美人大賞殊榮。
- (2) 上海公司因應其政策法規的多變，進行存貨控管，採保守穩健原則，專注既有暢銷產品及通路的深耕。
- (3) 孕婦與嬰幼兒肌膚保養品牌「Mustela[®]慕之恬廊[®]」針對嬰幼兒不同膚質，推出四款膚質的專屬照護產品，以及孕產婦專用的慕之孕系列，透過線上線下推廣與醫師的推薦，建立良好口碑，並再次獲得婦幼菁品大賞「人氣菁品」獎項的肯定，於低出生率中穩健發展。
- (4) 網路原生品牌 SAHOLEA[®]森歐黎漾[®]於 108 年榮獲兩大時尚美妝平台獎項-美人大賞綜合美妝賞、女人我最大賞，獲獎連連並持續受到使用者好評，深深奠定品牌在消費者心中高質感與完美效果的專業髮品形象。

2. 醫藥事業部

- (1) 持續積極完成懷特血寶[®]凍晶注射劑 PG2、速利清[®]注射劑 Cerebrolysin[®]、百賜益[®]錠劑、安克甲狀偵[®] AmCAD-UT[®]等自費產品積極執行醫療院所進藥。懷特血寶[®]凍晶注射劑 PG2 已持續超過 85% 以上的大型醫院進藥，並陸續獲得指標型醫學中心的提藥進藥同意；速利清[®]注射劑 Cerebrolysin[®] 成功獲超過十家醫學中心的進藥使用，也在基層醫療院所再新增開發數十家客戶，並加大其臨床產品的使用與採購；百賜益[®]錠劑取得在數家大型醫療院所之藥品使用

品項；同時安克甲狀偵[®] AmCAD-UT[®]已在數個大型醫學中心納入檢查輔助診斷項目之一，使用經驗個案成長顯著。

- (2) 藉由臨床對醫療品質的持續提升與注入重視，懷特血寶[®]凍晶注射劑 PG2 獲得相關醫護專業學會的認同，並列入癌因性疲憊症臨床治療指引之建議治療藥物之一。結合醫院進藥與深入強化臨床經驗，積極舉辦臨床醫護人員之醫學教育研討會，全年總計舉辦八場，超過 1,000 位臨床專業醫護人員參與。並因應病友對疾病治療教育的需求，與台灣癌症基金會共同規劃及舉辦病友講座，全年總計舉辦四場，與目標臨床醫師合作，從北到南深入推廣疾病衛教，提升產品品牌形象。全台研討會與講座顯著提升懷特血寶[®]凍晶注射劑 PG2 的產品使用，大幅增加市場中臨床上及癌友間對懷特血寶[®]凍晶注射劑 PG2 的討論度與熱度。
- (3) 積極規劃執行懷特血寶[®]注射劑 PG2 多項臨床與基礎醫學研究案，第四期臨床試驗結果已整理並投稿至醫學文獻，強化醫學實證，增進在台灣與國際市場的產品知名度，持續強化國際展業開發與本土市場成長。
- (4) 為培育癌因性疲憊症治療之種子醫師講師，從醫師端向下紮根，與「台灣癌症全人關懷基金會」及「台灣癌症安寧緩和醫學會」合作，積極舉辦講師訓練課程，成功培養數十位優秀經學會認證之講師，並參與相關學術演講教育擔任講師演講「癌因性疲憊症」的治療，擴大懷特血寶[®]注射劑 PG2 於臨床醫護人員的產品使用資訊及臨床價值。
- (5) 因應大型醫院之速利清[®]注射劑 Cerebrolysin[®]成功進藥，及中風和腦外傷等較嚴重疾病治療的新知需求，邀請國外重要級講師來台，舉辦臨床學術研討會及專家會議，深入討論分享速利清[®]注射劑 Cerebrolysin[®]於臨床病人使用型態方式及病人使用後之改善進步。
- (6) 基於大型醫院及基層醫療院所對於相關疾病治療之網絡連結，速利清[®]注射劑 Cerebrolysin[®]持續積極結合大型醫院與基層醫療之臨床經驗交流，推廣臨床醫師的成功使用經驗，擴大產品使用的廣度。

(二) 預算執行情形

依據「公開發行公司公開財務預測資訊處理原則」，108 年度未公開財務預測，故本項不適用。

(三) 財務收支及獲利能力分析

本公司 108 年度持續致力於營運之精實，如下表：

單位：新台幣仟元

項 目		年 度	108 年度	107 年度	增(減)%
財 務 收 支	營 業 收 入 淨 額		1,100,863	1,123,398	(2)
	營 業 毛 利		669,880	644,366	4
	營 業 淨 利		147,926	137,568	8
	營 業 外 收 支 淨 額		(13,096)	(26,379)	50
	稅 後 純 益		100,605	75,765	33
獲 利 能 力	資 產 報 酬 率 (%)		3.88%	3.04%	28
	股 東 權 益 報 酬 率 (%)		5.79%	4.36%	33
	純 益 率 (%)		9.14%	6.74%	36
	每 股 純 益 (元)		0.76	0.57	33

(四) 研究發展狀況

本公司部份產品為自行研發產製，研究發展情形如下：

1. 研究發展支出

單位：新台幣仟元

項 目	年 度	108 年度
營 業 收 入 (A)		1,100,863
研 發 經 費 (B)		7,694
員 工 總 人 數 (C)		230
研 發 總 人 數 (D)		6
研 發 經 費 比 例 (B/A)		0.7%
研 發 人 力 佔 總 人 力 比 例 (D/C)		2.6%

2. 研究發展成果

一〇八年度之研發成果豐碩，美吾髮[®]品牌陸續推出多色染髮劑與多功能洗沐產品，如美吾髮植優[®]護髮染髮霜系列、美吾髮植の染護髮染髮霜系列、美吾髮[®]卡樂芙[®]系列、SAHOLEA[®]森歐黎漾[®]質進化絲絨牡丹系列，及新香氛洗沐產品共 25 個品項，深受市場肯定，創造佳績。

二、109 年度營業計畫概要

(一) 經營方針

1. 美吾髮[®]事業部：

(1) 美吾髮[®]持續維持染髮劑的領導地位：在遮蓋白髮方面，創新研發推出符合消費者需求的產品，擴大領先市佔率，既有產品則鞏固顧客忠誠度，建立美吾髮[®]除安全與品質外，兼具美麗與年輕的品牌形象；在年輕彩染方面，卡樂芙[®]持續引領流行，積極與知名網紅藝人合作，輔以大眾媒體與網路行銷，維持台

灣市佔第一的品牌地位。洗護產品方面，美吾髮[®]將為消費者開發歐洲流行香型與功能性產品，持續擴大消費族群，維持雙位數成長。

- (2) 美吾髮[®]除持續與既有實體客戶合作外，透過自建官網並與電商平台合作，共創佳績。
- (3) 上海公司因應武漢肺炎疫情及法規變化，將保守穩健經營通路平台。
- (4) 孕婦與嬰幼兒護膚品牌『Mustela[®]慕之恬廊[®]』仍持續推廣“嬰幼兒不同膚質專屬照護”以及“孕媽咪全方位保養”的概念，打造 Mustela[®]慕之恬廊[®]為嬰幼兒及孕媽咪肌膚照護專家之品牌印象，透過線上線下更多元渠道來接觸孕媽咪，搭配專業性通路、消費性通路及電商通路推廣，持續創造整體業績成長。
- (5) 網路原生品牌 SAHOLEA[®]森歐黎漾[®]持續受到消費者喜愛，晉身頂級美髮品牌之列，109 年將推出更多符合消費者需求的專屬產品，並將持續優化自有官網，透過有效媒體與廣告曝光維持品牌熱度。

2. 醫藥事業部：

- (1) 機關醫院持續加強主力產品懷特血寶[®]凍晶注射劑 PG2、速利清[®]注射劑 Cerebrolysin[®]、百賜益[®]錠劑，及安克甲狀偵[®] AmCAD-UT[®]等自費品項的推廣，將積極進行醫學中心進藥與基層醫療院所的採購使用，以增加市佔率。主力產品群並將與集團相關新產品上市結合，進行市場與臨床的擴大使用與銷售，持續創造整體業績成長。
- (2) 結合政府推動「癌症早期緩和醫療」政策，強化懷特血寶[®]凍晶注射劑 PG2 在臨床上使用的廣度及深度，持續與相關醫學會舉辦「癌因性疲憊症臨床治療指引」之教育訓練，針對疲憊評估時機及臨床個案分享，增加臨床醫護人員對懷特血寶[®]凍晶注射劑 PG2 臨床使用，以協助減少癌症引起的疲憊，幫助達到癌症病人順利完成療程的治療目標。
- (3) 增進病友與家屬對「癌因性疲憊症」治療的了解與照護，與醫學會臨床專家製作「癌因性疲憊症臨床治療指引」民眾衛教動畫，鼓勵病人及家屬主動與醫護人員討論「癌因性疲憊症」的治療，並持續與臨床醫師和台灣癌症基金會合作安排「癌因性疲憊症」治療衛教講座，同步透過媒體採訪露出增加廣度，推廣癌因性疲憊症的治療帶給病友在癌症治療上的價值。
- (4) 致力與國內腫瘤照護專家將「癌因性疲憊症臨床治療指引」發表於國際期刊，強化懷特血寶[®]凍晶注射劑 PG2 在癌疲憊治療需求的關注，為國內外展業注入持續推進的動能。
- (5) 提升速利清[®]注射劑 Cerebrolysin[®]處方用量及臨床價值，透過業務端協助促成醫學中心與基層醫療院所醫療服務的照護網絡連結，給予中風及頭部外傷病人在急性期及出院後高強度的整合照護。
- (6) 積極培育更多神經內科及神經外科醫師於速利清[®]注射劑 Cerebrolysin[®]的使用，透過潛力目標醫師的深度拜訪，了解醫師臨床處方經驗及未來更多產品切入機會。並與重點醫院合作，舉辦學術演講研討會及臨床經驗分享討論會，提升醫護人員對速利清[®]注射劑 Cerebrolysin[®]的認同與使用。
- (7) 持續開發安克甲狀偵[®] AmCAD-UT[®]在大型醫院健康檢查輔助診斷項目之市場，並擴大在大型專科基層醫療院所之客戶數，藉由與學會合作之教育演講及

實例演譯，深入強化臨床人員對安克甲狀偵[®] AmCAD-UT[®]的使用經驗，並增進民眾對甲狀腺疾病及健康之認知，帶動業績的成長。

(二) 預期銷售數量及其依據

1. 美吾髮[®]事業部

- (1) 台灣市場美吾髮[®]品牌是染髮劑的第一品牌，以研發健康安心染髮產品為依歸開發新產品；近年來更致力於年輕彩染市場之積極拓展，掌握網路世代行銷手法，成效已然顯現，持續優化透過網路與消費者溝通，並發展產品線延伸，建立忠誠客戶族群，擴大彩染營收及市場佔有率。洗護市場仍有廣大空間，未來產品發展方向將朝向中高價位與功能性為主；通路亦針對主要客戶積極耕耘並且實體與虛擬通路同時並重。
- (2) 中國大陸市場因應新型冠狀病毒疫情及兩岸關係法規變化，進口品項有所調整，穩紮穩打以經營經銷銷售為主體，線上銷售為輔。
- (3) 法國藥妝品名廠 Mustela 慕之恬廊將持續發表創新研發成果推出新產品，並針對已上市的暢銷品持續溝通，依婦嬰族群購物習慣的改變，優化線上線下的經營，以有效提昇業績。
- (4) 美吾華除自營 SAHOLEA、Mustela 及美吾髮三個品牌官方購物網站外，亦與各大網絡購物中心緊密合作，共創佳績。

2. 醫藥事業部

- (1) 懷特血寶[®]凍晶注射劑 PG2 是台灣首創第一個植物新藥，臨床上用於治療「癌因性疲憊症」，經過機關醫院團隊歷年來的努力推廣，已成功進入超過八成以上的目標醫院，其中包含大型醫學中心。配合其教育行銷推廣活動，與醫護學會和病友會合作，定期舉辦臨床醫護研討會及病友會講座，搭配媒體的協助露出，相信將持續增加懷特血寶[®]凍晶注射劑 PG2 在臨床的使用。
- (2) 為了嘉惠與幫助更多的癌症病患，本公司與醫界的關鍵意見領袖 KOLs 定期舉辦 science advisory board 和 clinical advisory board 會議，設計規劃與現有市場癌症治療趨勢相應的臨床試驗，期望可以擴大懷特血寶[®]凍晶注射劑 PG2 於臨床上的應用範圍。
- (3) 本公司代理之速利清[®]注射劑 Cerebrolysin[®]，除了持續積極進入大型醫院與開發基層醫療診所客戶，亦將運用大型醫院及基層醫療院所疾病治療之網絡連結，有效結合大型醫院與基層醫療之醫師臨床經驗交流，推廣臨床成功使用經驗，擴大產品使用的廣度，產品銷售業績持續成長可期。

(三) 重要之產銷政策

1. 強化美髮新產品的開發，發展中高價位產品，進行通路產品區隔化。強化實體及虛擬通路之行銷。
2. 在蓬勃成長的台灣電子商務市場領域當中，我們持續完善美髮全品牌的電商佈局，一方面加深 B2C 的直接品牌行銷操作及會員營銷，另一方面加大與各網購通路的 B2B2C 銷售合作，藉全通路整合的「新零售」趨勢發展來維持電商領域的高速成長。

3. 代理法國婦嬰護膚品牌「Mustela[®]慕之恬廊[®]」，採醫藥專業與消費品雙路線推廣，並建立婦幼消費族群 CRM (顧客關係管理) 與品牌官網，運用網路、部落客、網紅及 FB 之加強推廣，強化知名度、忠誠度與持續擴大利潤。
4. 優化電子商務品牌產品競爭優勢，目前台灣電子商務市場仍成長快速，消費者需求也更加變化多端，加上電商市場趨勢論，獨立電商品牌對消費者吸睛度較佳。
5. 積極進行大型醫院之教育行銷推廣、並與醫護學會和病友會合作，持續加強舉辦臨床醫護人員之「癌因性疲憊症臨床治療指引」教育研討會及病友會之「癌因性疲憊症」治療衛教講座，搭配媒體的協助露出，加強宣導「癌因性疲憊症」的治療與懷特血寶[®]凍晶注射劑 PG2 之產品知名度。積極規劃執行懷特血寶[®]凍晶注射劑 PG2 之臨床與基礎醫學研究進行醫學文獻發表，增進在台灣與國際市場的藥品知名度，更強化國際展業開發與本土市場成長。
6. 配合大型醫院及基層醫療院所疾病治療之網絡連結，更擴大速利清[®]注射劑 Cerebrolysin[®]之客戶數，推廣臨床成功使用經驗交流，增進產品使用的廣度。
7. 持續開發安克甲狀偵[®] AmCAD-UT[®]在大型醫院健康檢查暨輔助診斷項目之市場，並藉由實例演譯，深入強化臨床人員對安克甲狀偵[®] AmCAD-UT[®]的使用經驗。

三、未來公司發展策略

- (一) 未來公司除了營收成長，將更重視實質獲利能力的提升。
- (二) 美吾華電子商務發展，經過這幾年的成長及演進，已經實現全品牌的電商 B2C 自有會員的行銷溝通及銷售進行，未來持續朝全網通路整合的新零售方向持續邁進，以求業務的持續高速成長及獲利。
- (三) 孕婦與嬰幼兒清潔護膚產品持續深耕消費性市場，建立婦嬰肌膚保養的第一選擇，並以專業形象區隔市場與墊高競爭門檻，深耕 KA 通路與消費者溝通。
- (四) 代理法國藥妝品名廠 Mustela[®]慕之恬廊[®]婦幼肌膚照護產品經營多年已打開品牌知名度，原廠也持續發表創新研發成果與推出新品。我們會加強利用社群網路將相關研發成果跟潛在消費者做深入淺出之溝通，強化慕之恬廊是婦幼肌膚照護專家之形象，提升客戶的品牌忠誠度。
- (五) 醫藥事業主力將著重在懷特血寶[®]凍晶注射劑 PG2、速利清[®]注射劑 Cerebrolysin[®]及高智能醫材安克甲狀偵[®]的業務銷售。積極進行大型醫院教育行銷推廣、並與醫護學會和病友會合作，積極舉辦臨床醫護人員之教育研討會及病友會之疾病治療衛教講座，搭配媒體的協助露出，加強宣導「癌因性疲憊症」的治療與懷特血寶[®]凍晶注射劑 PG2 之產品知名度。並配合大型醫院及基層醫療院所疾病治療之網絡連結，積極增加速利清[®]注射劑 Cerebrolysin[®]客戶數，推廣臨床成功使用經驗，持續擴大產品使用的廣度。
- (六) 安克甲狀偵[®] AmCAD-UT[®]是經過台大醫院、台灣大學、安克生醫三方合作成功研發之商品化產品。為全世界唯一甲狀腺超音波電腦輔助偵測 CAD 軟體，其獨創專利技術取得多國肯定，也已獲得美國 FDA、歐盟 CE Mark、TFDA 衛福部食品衛生管理署及中國 CFDA 上市許可。將持續進軍大型醫學中心與各大健檢中心，為本公司的醫藥產品帶來整體挹注動力與活力。

- (七) 與世界藥品原開發廠策略合作，將導入利基性產品，再配合公司產品線與業務優勢，深化公司核心領域如糖尿病、癌症、神經內科、神經外科、小兒科與肝膽腸胃科之行銷推廣績效。

四、受到外部競爭環境、法規環境及總體經營環境之影響

(一) 美吾髮[®]事業部

1. 外部競爭環境：

根據 Adobe Analytics 統計數據顯示，108 年美國黑色星期五單日網購金額達 74 億美元，每位消費者平均訂單價值不僅較 107 年成長 6%，更有近 40% 購物來自於智慧型手機下單，指尖商機不僅成了新消費趨勢且為產業顯學，電商已成為不可擋的潮流。台灣洗沐及染髮市場除國產品牌外，日本、韓國、歐美進口品牌也不在少數，市場各類產品充斥，彼此之替代性高。品牌為建立消費者的品牌忠誠度及因應其行動購物行為，勢必要投入更大量的經費、人力於不同類型的社交平台、媒體廣告及行銷推廣上，本公司除積極開發符合市場需求和消費者喜好的新產品，並針對特殊需求開發具功能性之商品外，亦與各大網絡購物中心緊密合作，直接營運官方購物商城提供消費者更多元性與多管道之選擇，以維持品牌知名度，並擴大市場佔有率。

2. 法規環境：

本公司除確實遵行政府相關法規外，雖然政府尚未全面要求染髮及洗沐產品生產須符合化妝品 GMP 規範，本公司已經取得相關化妝品 GMP 認證，當政府法令改變時，本公司當可捷足先登，擴大市場佔有。

3. 總體經營環境：

- (1) 武漢肺炎疫情年初開始蔓延，對全球經濟衝擊效應逐漸擴散，國際貨幣基金 (IMF) 等國際機構表示今年全球經濟成長恐因疫情受阻，從主計總處最新發布的經濟預測來看，109 年實質輸出成長率為 1.73%，較去年 11 月預測值大幅下修 0.96 個百分點。民間消費實質成長率為 1.58%，亦較上次預測值下修 0.44 個百分點。在疫情繼續，經濟放緩和各行業遇困的一片哀嚎中，唯一陰霾中的亮點「宅經濟」當道，現在網購盛行，即便不出門，也可以在家購物，有助於減緩疫情帶來的衝擊。本公司因美吾髮[®]品牌長期受到消費者信賴，建立忠誠客戶族群，除了積極開發符合市場需求和消費者喜好的新產品，亦開發有抗菌防疫產品及持續不斷的擴展線上業務，提供消費者更多元性與多管道之選擇，以維持品牌知名度，並擴大市場佔有率。網路原生電商品牌 SAHOLEA[®] 森歐黎漾[®]，積極運用電子商務新零售趨勢，發展網路高品質多角化的產品。
- (2) 近年來，消費者對於洗髮精產品的訴求已從早期的清潔頭髮功能，轉向具備特殊的功能、感覺或香味以及多樣化功能的產品上；白染黑、彩染及婦嬰肌膚照護方面則有許多品牌相繼投入，市場競爭更加激烈。倡導天然、植萃、香氛、功能成分的美妝品受到特定族群的擁護。
- (3) 根據資料顯示，到了 109 年，將會有越來越多的 B2B 組織會經歷數字化的轉型歷程，因企業也意識到大數據的重要性，有助於鞏固其商業地位。電子商務供應商的產品會有貼近競爭對手及市場地位的趨勢，各個電商將需差異化其產品以及市場策略，以利面對全新的挑戰。更善用顧客管理工具透過個人數據和客戶歷史紀錄，提供消費者更個人化的服務，將有助於其提升消費。

(二) 醫藥事業部

1. 外部競爭環境：

- (1) 因應健保新政策的實施，造成健保署對醫藥品之支出嚴加管控，且以每年之藥價調查大砍藥價，並進行三同政策，造成學名藥、原廠藥之價格下降，藥品申請納入健保之審查及相關給付標準皆日益嚴峻，但本公司積極發展及推廣自費藥品，如唯一治療「癌因性疲憊症」的醫師處方藥懷特血寶[®]凍晶注射劑 PG2，神經營養因子速利清[®]注射劑 Cerebrolysin[®]，及甲狀腺超音波電腦輔助偵測 CAD 軟體安克甲狀偵[®] AmCAD-UT[®]，讓整體業績仍維持上升的趨勢。
- (2) 目前國內外研究與發展新藥以及保健、養生產品的組織或公司相當多，同樣療效與功能的產品往往有許多種，市場競爭劇烈，要從中脫穎而出，成為領導品牌，需要付出相當的努力，輔以最佳的行銷策略與計畫。身為代理商，需要敏銳的觀察與判斷，找到最佳與最適的產品引進國內。

2. 法規環境：

- (1) 美國 FDA 在 94 年制定植物藥法規審查規範後，104 年及 106 年也公布新版植物藥法規審查，顯見近年來植物新藥也漸漸被西方國家重視。顯示植物新藥在醫學領域的趨勢，有利懷特血寶[®]凍晶注射劑 PG2 的推廣。
- (2) 衛生福利部中央健康保險署與國際接軌，已公告自 106 年 1 月 1 日起，在全國健保特約院所門、住診完全以 ICD-10-CM/PCS 進行疾病分類，將提昇醫師及患者對於「癌因性疲憊症」的正確認知，有利懷特血寶[®]凍晶注射劑 PG2 的推廣。
- (3) 台灣相關法規亦逐步往電商靠攏與演進，如近年來大力推展的個資保護法，金融業一直在發展的第三方支付等，因此加速發展電子商務，讓整體營運各加效率化，維持成長動能為當前首要任務。

3. 總體經營環境：

- (1) 全球醫療趨勢對於疾病之處理觀念逐漸由對抗醫學轉向全人照顧，對生活品質的重視，再加上國人自我保健觀念持續提升，因此相關疾病之輔助治療與保健自費市場愈趨重要。
- (2) 新政府加強對醫藥生技產業的重視，有助於醫藥產業的發展；本公司的產品組合，不論是懷特血寶[®]凍晶注射劑 PG2、速利清[®]注射劑 Cerebrolysin[®]或安克甲狀偵[®] AmCAD-UT[®]，均為高門檻、高技術性、高獨佔性的產品線，將持續以原開發藥的優勢和其他學名藥廠商拉開差距，居於市場領先地位。

本公司有明確的發展策略，以堅守本業、持續創新的方式擴充事業版圖，已逐步建構完整的線上線下通路，提供客戶更快速、更優質的服務；持續改善公司營運體質，同時維持公司優良的流動性、償債能力和健全的財務結構。美吾髮[®]事業部方面，美吾髮[®]品牌已經有 40 多年歷史，為了迎接新世代，創造新的成長曲線，除將更優化品牌，亦將透過年輕品牌卡樂芙[®]虜獲年輕族群，透過原創網路品牌 SAHOLEA[®]在電商通路佔一席之地，實體虛擬雙線併進發展，全方位

攻佔日用品消費市場。醫藥事業部經過幾年來的調整，掌握在通路和業務行銷的優勢，積極提高自主性及毛利率較高的產品業務，為股東創造更好的投資報酬，期盼所有股東繼續給予經營團隊支持與鼓勵。

最後謹祝所有股東 身體健康、萬事如意。

董事長 李成家



總經理 賴育儒



敬上

貳、公司簡介

一、 設立日期：中華民國六十五年十月一日

二、 公司沿革：

- 65年10月-- 成立台灣美吾髮股份有限公司，代理進口美國 ALBERTO VO5 蘋果洗髮精等系列產品。
- 12月-- 於桃園幼獅工業區設立工廠，在台生產美髮系列產品。
- 68年3月-- 董事長李成家先生青年創業有成，蒙 蔣故總統經國先生召見嘉勉。
- 73年9月-- 董事長李成家先生當選為第22屆全國十大傑出青年。
- 74年7月-- 美吾髮公司榮獲中華徵信所徵選為「中華民國先趨企業」。
- 78年8月-- 美吾髮公司榮獲經濟部中央標準局頒發「優良商標獎」。
- 81年11月-- 美吾髮[®]榮獲中華民國第八屆金字招牌獎，是唯一獲獎的美髮用品廠商。
- 82年9月-- 美吾髮公司股票正式上櫃掛牌買賣。
- 83年1月-- 美吾髮[®]獲得全國金商標推展委員會頒發傑出品牌獎。
- 85年5月-- 美吾髮公司榮獲全國消費者績優廠商遴選活動清潔系列用品金牌獎。
- 86年11月-- 美吾髮[®]榮獲「第十三屆金字招牌獎」，連續獲獎五屆以上另獲表揚。
- 87年5月-- 更名為「美吾華股份有限公司」。
- 89年1月-- 美吾華公司榮獲「中華民國第二屆全國消費金品獎」。
- 6月-- 美吾華公司榮獲消費者協會「千禧年全國消費金牌獎」。
- 90年9月-- 美吾華公司上櫃轉上市掛牌。
- 92年12月-- 連續17年度榮獲國防部福利總處頒發「年度優良廠商獎」。
- 93年1月-- 物流中心流通加工通過衛生署之查廠，取得符合GMP認證。
- 9月-- 合併博登股份有限公司。
- 94年4月-- 美吾髮[®]染髮產品第二次榮獲讀者文摘「信譽品牌金獎」。
- 95年12月-- 美吾髮[®]染髮產品榮獲「國家生技醫療品質獎」與「國家品質標章」。
- 96年4月-- 與財團法人資訊工業策進會簽署經濟部技術處「示範性科技應用計畫」專案契約，執行「博登藥局全國醫藥通路社區照護計畫」。
- 7月-- 與行政院衛生署簽署行政院衛生署捐(補)助計畫契約書，取得「社區藥局藥品供應平台及最佳服務模式試辦計畫」執行。
- 97年10月-- 美吾華公司博登藥局連鎖榮獲第16屆經濟部產業科技發展獎。
- 98年4月-- 美吾髮[®]染髮產品榮獲讀者文摘「信譽品牌」最高榮譽「白金獎」。
- 5月-- 設立大陸地區營運總部「美吾髮化妝品(上海)有限公司」。

- 6 月-- 簽訂經濟部技術處「創新科技應用與服務計畫」專案契約，執行「博登藥局全國慢性病會員慢箋照護『e-pharmacy』創新服務計畫」。
- 12 月-- 簽訂經濟部技術處「鼓勵國內企業在台設立研發中心計畫」專案契約，執行「博登連鎖通路顧客價值研發中心計畫」，成立「博登連鎖通路顧客價值研發中心」。
- 99 年 1 月-- 美吾髮[®]快速護髮染髮霜榮獲經濟部舉辦的「台灣精品」獎。
- 100 年 1 月-- 美吾髮[®]葵花亮澤染髮霜-時尚棕系列、葵花亮澤染髮霜-魅力黑系列及靜檀洗潤沐系列共三項榮獲經濟部舉辦的「台灣精品」獎。
- 5 月-- 簽訂經濟部技術處「鼓勵國內企業在台設立研發中心計畫」專案契約，執行「美吾華顧客價值研發中心計畫」，擴大研發中心組織層級，成立「美吾華顧客價值研發中心」。
- 7 月-- 美吾髮[®]品牌榮獲企業經營至高榮耀「台灣百大品牌」殊榮，是美髮、護髮、染髮業界的唯一獲獎者。
- 8 月-- 美吾華公司楊梅新廠，通過法國標準協會(AFNOR)查廠，獲得 ISO 22716 (化妝品 GMP)認證，成為全國第一家生產染髮劑符合化妝品優良製造規範的工廠。
- 101 年 6 月-- 美吾髮[®]染髮產品連續四年榮獲讀者文摘評選「信譽品牌」最高榮譽「白金獎」。
- 8 月-- 通過廈門市工業局認定「馳名商標」。
- 8 月-- 美吾華公司楊梅新廠，通過法國標準協會(AFNOR)驗證，獲得 ISO 22716 (化妝品 GMP)驗證，驗證範圍擴及染髮劑及洗髮，個人清潔與美髮護膚產品，為化妝品優良製造規範的工廠。
- 11 月-- 美吾華公司榮獲「藥品優良運銷規範」績優廠商。
- 102 年 10 月-- 美吾髮[®]染髮產品榮獲康健雜誌讀者票選「健康品牌」染髮類第一名。
- 10 月-- 建置電商通路「博登藥妝」。
- 12 月-- 榮獲管理雜誌消費者心目中「理想品牌」染髮劑類第一名。
- 103 年 3 月-- 美吾髮[®]榮獲染髮用品「健康品牌」第一名。
- 104 年 4 月-- 榮獲中華民國證券暨期貨市場發展基金會第十二屆上市櫃公司「資訊揭露評鑑 A+等級」。
- 105 年 4 月-- 美吾髮[®]榮獲中國染髮劑網路票選十大品牌第二名，也是唯一進榜的台灣品牌。
- 12 月-- 美吾髮[®]快速護髮染髮霜榮獲「SNQ 國家品質標章」與「國家生技醫療品質獎銅獎」，業界唯一。
- 12 月-- 代理之法國 Mustela 慕之恬廊婦嬰照護產品榮獲媽媽寶寶雜誌第十五屆「2016 年最愛婦幼菁品大賞」消費者票選「人氣精品」榮譽。

- 106 年 12 月-- 美吾髮[®]快速護髮染髮霜再度榮獲「SNQ 國家品質標章」殊榮。
- 107 年 1 月-- 物流中心通過衛福部食藥署之評鑑，取得符合 PIC/S GDP 認證。
- 107 年 4 月-- PURE 純戀[®]精油系列上市，並旋即於八月份獲得屈臣氏 2018 年度健康美麗大賞之年度新秀獎殊榮
- 8 月-- 森歐黎漾[®]SAHOLEA[®]水漾薔薇系列榮獲「美人大賞最佳綜合保養品賞」殊榮。
- 8 月-- 森歐黎漾[®]SAHOLEA[®]頭皮養護系列榮獲「BAZAAR 髮品最佳抗老大賞」殊榮。
- 11 月-- 森歐黎漾[®]SAHOLEA[®]淨平衡系列榮獲「Lookin 神級單品最佳髮品第一名」殊榮。
- 12 月-- 森歐黎漾[®]SAHOLEA[®]淨平衡系列榮獲「柯夢波丹心機大賞」殊榮。
- 108 年 1 月-- 博登藥局連鎖體系與大樹藥局股份有限公司策略合作。
- 3 月-- 美吾髮[®]染髮產品榮獲康健雜誌讀者票選「健康品牌」染髮類第一名。
- 8 月-- 森歐黎漾[®]SAHOLEA[®]淨平衡茶樹系列榮獲「女人我最大賞」殊榮。
- 9 月-- 森歐黎漾[®]SAHOLEA[®]淨平衡茶樹系列、美吾髮[®]經典香氛洗髮露榮獲「BEAUTY 美人大賞綜合美妝賞」殊榮。
- 9 月-- 卡樂芙[®]染髮霜榮獲屈臣氏 2019 年度健康美麗大賞之最佳銷售產品殊榮。
- 11 月-- 美吾髮[®]快速護髮染髮霜再度榮獲「SNQ 國家品質標章」殊榮。
- 12 月-- 代理之法國 Mustela[®]慕之恬廊[®]婦嬰照護產品榮獲媽媽寶寶雜誌第十八屆「2019 年最愛婦幼菁品大賞」消費者票選「人氣菁品」榮譽。
- 12 月-- 美吾華公司榮獲「2019 年家樂福最佳合作夥伴」殊榮。

參、公司 治理 報告

美吾華股份有限公司組織圖

一、組織系統

(一) 組織結構圖

109 年 04 月 30 日

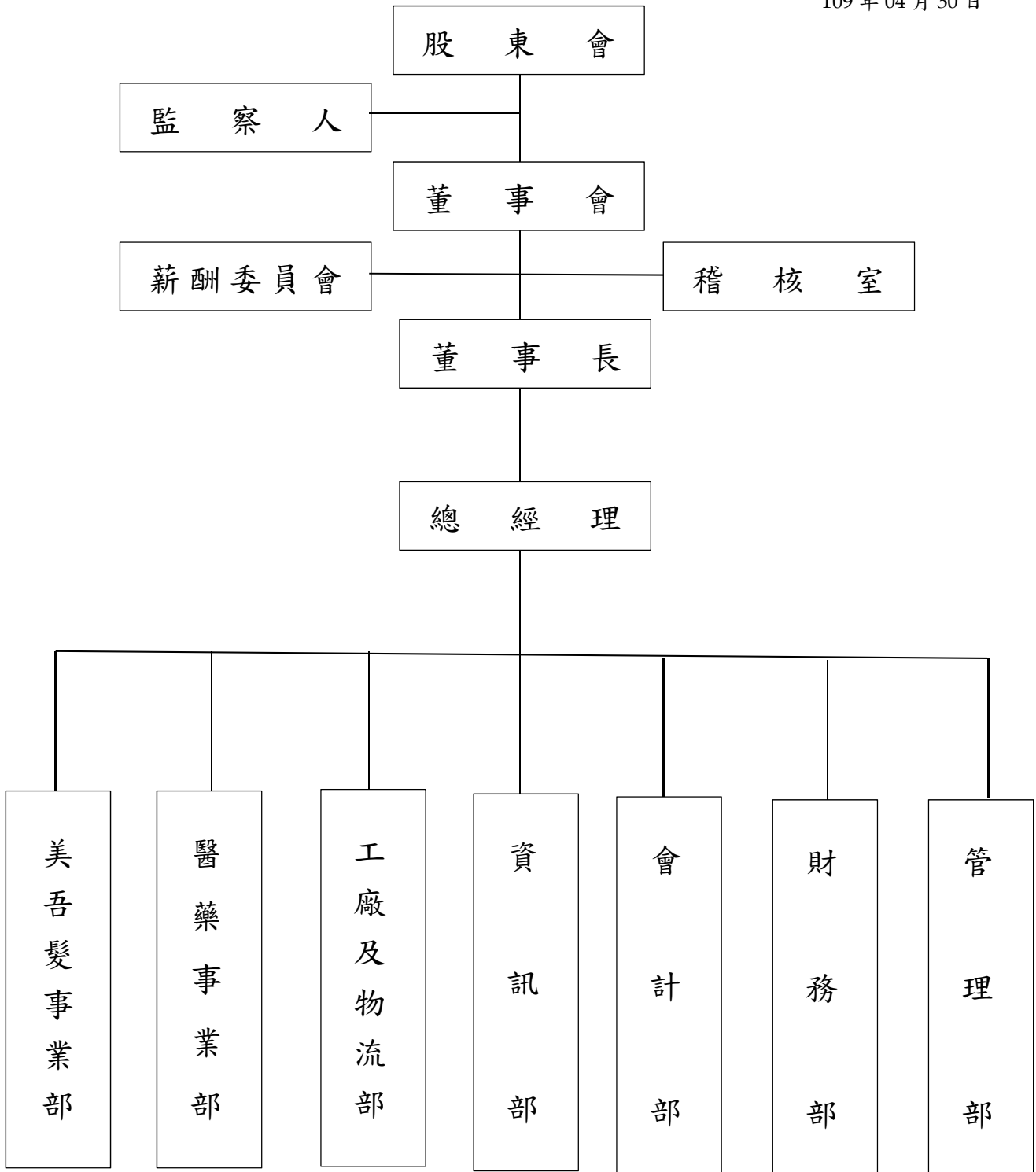

(二) 各主要部門所營業務

部 門	主 要 職 掌
美 吾 髮 [®] 事 業 部	執行及管理美吾髮系列產品在台灣及大陸市場之業務銷售與行銷企劃。
工 廠 及 物 流 部	執行和控制原料、物料與機械設備等採購作業及管理有關產品生產、設備維護及工廠總務、人事、倉儲、配送等相關事宜。
醫 藥 事 業 部	負責醫藥產品及保健產品在教學醫院、區域醫院、診所和藥局等通路之行銷與管理。
管 理 部	綜理本公司總務及人事等業務之協調與處理。
財 務 部	執行及管理本公司財務及股務作業有關事宜。
會 計 部	執行及管理本公司會計作業有關事宜。
資 訊 部	執行及管理本公司資訊電腦作業有關事宜。
稽 核 室	負責內部控制及本公司財務、會計、行銷、採購、生產及人事等業務之查核與建議。

二、董事、監察人、總經理、副總經理、協理、各部門及分支機構主管資料:

(一) 董事及監察人資料

109年3月29日(股東會停止過戶日)

職稱	國籍	姓名	性別	選(就)日期	任期	初次選任日期	選任時持有股份		現在持有股份		配偶、未成年子女持有股份		利用他人名義持有股份		主要經歷(學)履	目前兼任本公司及其他公司之職務	具配偶或二親等以內關係之其他主要監察人			備註
							股數	持股比例	股數	持股比例	股數	持股比例	股數	持股比例			職稱	姓名	關係	
董事長	中華民國	李成家	男	106.6.14	三年	88.4.30	2,697,451	2.03%	2,697,451	2.03%	0	0.00%	0	0.00%	美吾華(股)公司董事長 懷特生技新藥(股)公司董事長 安克生醫(股)公司董事長 聲博科技(股)公司董事長 台灣育成中小企業開發(股)公司董事長 國立台北科技大學名譽博士 政治大學企業管理研究所 企業家班第一屆 高雄醫學院藥學系 總統府國策顧問 中央銀行理事 國民大會代表 中華民國全國中小企業總會 理事長 中華民國工業協進會副會 理事長 台灣省工業會理事長	副董事長	李伊俐	父女	無	
副董事長	中華民國	李伊俐	女	106.6.14	三年	79.2.16	20,871,819	15.70%	21,184,819	15.94%	0	0.00%	0	0.00%	美吾華(股)公司副董事長 懷特生技新藥(股)公司副董事長 安克生醫(股)公司副董事長 聲博科技(股)公司副董事長 台灣育成中小企業開發(股)公司副董事長 哈佛大學商學院總裁班 美國羅格斯大學企管碩士 台灣大學財務金融學士 北一女中 105年生醫產業十大女掌門人 英商渣打國際商業銀行環球 企業部資深副總經理 法國東方匯理銀行副總裁 美商花旗銀行經理	董事長	李成家	父女	無	
副董事長	中華民國	誠意投資(股)公司代表人：李伊俐	女	106.6.14	三年	79.2.16	20,871,819	15.70%	21,184,819	15.94%	0	0.00%	0	0.00%	美吾華(股)公司副董事長 懷特生技新藥(股)公司副董事長 安克生醫(股)公司副董事長 聲博科技(股)公司副董事長 台灣育成中小企業開發(股)公司副董事長 哈佛大學商學院總裁班 美國羅格斯大學企管碩士 台灣大學財務金融學士 北一女中 105年生醫產業十大女掌門人 英商渣打國際商業銀行環球 企業部資深副總經理 法國東方匯理銀行副總裁 美商花旗銀行經理	董事長	李伊俐	姐妹	無	
監察人	中華民國	李碧珍	女	106.6.14	三年	88.4.30	0	0.00%	0	0.00%	0	0.00%	0	0.00%	美吾華(股)公司副董事長 懷特生技新藥(股)公司副董事長 安克生醫(股)公司副董事長 聲博科技(股)公司副董事長 台灣育成中小企業開發(股)公司副董事長 哈佛大學商學院總裁班 美國羅格斯大學企管碩士 台灣大學財務金融學士 北一女中 105年生醫產業十大女掌門人 英商渣打國際商業銀行環球 企業部資深副總經理 法國東方匯理銀行副總裁 美商花旗銀行經理	監察人	李碧珍	姐妹	無	
監察人	中華民國	李育家	男	106.6.14	三年	88.4.30	0	0.00%	0	0.00%	0	0.00%	0	0.00%	美吾華(股)公司副董事長 懷特生技新藥(股)公司副董事長 安克生醫(股)公司副董事長 聲博科技(股)公司副董事長 台灣育成中小企業開發(股)公司副董事長 哈佛大學商學院總裁班 美國羅格斯大學企管碩士 台灣大學財務金融學士 北一女中 105年生醫產業十大女掌門人 英商渣打國際商業銀行環球 企業部資深副總經理 法國東方匯理銀行副總裁 美商花旗銀行經理	監察人	李育家	兄弟	無	
監察人	中華民國	賴育儒	男	106.6.14	三年	88.4.30	0	0.00%	0	0.00%	0	0.00%	0	0.00%	美吾華(股)公司副董事長 懷特生技新藥(股)公司副董事長 安克生醫(股)公司副董事長 聲博科技(股)公司副董事長 台灣育成中小企業開發(股)公司副董事長 哈佛大學商學院總裁班 美國羅格斯大學企管碩士 台灣大學財務金融學士 北一女中 105年生醫產業十大女掌門人 英商渣打國際商業銀行環球 企業部資深副總經理 法國東方匯理銀行副總裁 美商花旗銀行經理	監察人	賴育儒	翁婿	無	
監察人	中華民國	李成家	男	106.6.14	三年	88.4.30	0	0.00%	0	0.00%	0	0.00%	0	0.00%	美吾華(股)公司副董事長 懷特生技新藥(股)公司副董事長 安克生醫(股)公司副董事長 聲博科技(股)公司副董事長 台灣育成中小企業開發(股)公司副董事長 哈佛大學商學院總裁班 美國羅格斯大學企管碩士 台灣大學財務金融學士 北一女中 105年生醫產業十大女掌門人 英商渣打國際商業銀行環球 企業部資深副總經理 法國東方匯理銀行副總裁 美商花旗銀行經理	監察人	李成家	兄弟	無	
監察人	中華民國	李伊俐	女	106.6.14	三年	79.2.16	0	0.00%	0	0.00%	0	0.00%	0	0.00%	美吾華(股)公司副董事長 懷特生技新藥(股)公司副董事長 安克生醫(股)公司副董事長 聲博科技(股)公司副董事長 台灣育成中小企業開發(股)公司副董事長 哈佛大學商學院總裁班 美國羅格斯大學企管碩士 台灣大學財務金融學士 北一女中 105年生醫產業十大女掌門人 英商渣打國際商業銀行環球 企業部資深副總經理 法國東方匯理銀行副總裁 美商花旗銀行經理	監察人	李伊俐	姐妹	無	
監察人	中華民國	賴育儒	男	106.6.14	三年	88.4.30	0	0.00%	0	0.00%	0	0.00%	0	0.00%	美吾華(股)公司副董事長 懷特生技新藥(股)公司副董事長 安克生醫(股)公司副董事長 聲博科技(股)公司副董事長 台灣育成中小企業開發(股)公司副董事長 哈佛大學商學院總裁班 美國羅格斯大學企管碩士 台灣大學財務金融學士 北一女中 105年生醫產業十大女掌門人 英商渣打國際商業銀行環球 企業部資深副總經理 法國東方匯理銀行副總裁 美商花旗銀行經理	監察人	賴育儒	翁婿	無	

職稱	國籍	姓名	性別	選(就)日期	任期	初次選任日期	選任時持有股份		現在持有股份		配偶、未成年子女現在持有股份		利用他人名義持有股份		主要經歷(學)履	目前兼任本公司及其他公司之職務	具配偶或二親等以內關係之其他主要監察人			備註
							股數	持股比例	股數	持股比例	股數	持股比例	股數	持股比例			職稱	姓名	關係	
董事	中華民國	李伊伶	女	106.6.14	三年	88.4.30	6,840,556	5.15%	6,840,556	5.15%	0	0.00%	0	0.00%	<ul style="list-style-type: none"> · 國卡內基美濃大學 Carnegie Mellon University)商學碩士 · 台灣大學會計學士 · 北一女中 · 嬌生公司楊森藥廠(Johnson & Johnson)行銷業務經理 · 勤業眾信聯合會計師事務所公司監察人 (Deloitte) 風險控管顧問/財務審計 · 美吾製化妝品(上海)有限公司董事 	<ul style="list-style-type: none"> 美吾華(股)公司董事 懷特生技新藥(股)公司董事 安克生醫(股)公司董事 聲博科技(股)公司董事 美吾製化妝品(上海)有限公司監察人 露特娜(股)公司監察人 	董事長	李成家	父女	無
董事	中華民國	賴育儒	男	106.6.14	三年	79.2.16	20,871,819	15.70%	21,184,819	15.94%	0	0.00%	0	0.00%	<ul style="list-style-type: none"> · 美國加州大學洛杉磯分校(UCLA)企管碩士 · 台灣大學工商管理學士 · 建國中學 · 花旗銀行副總裁 · 99年中華民國優良商人金商獎 · 101年永安企業家獎 	<ul style="list-style-type: none"> 美吾華(股)公司董事暨總經理 美吾製化妝品(上海)有限公司負責人 懷特生技新藥(股)公司董事 安克生醫(股)公司董事 台灣育成中小企業開發(股)公司董事 露特娜(股)公司董事 	董事長	李成家	翁婿	註
董事	中華民國	陳文華	男	106.6.14	三年	86.6.15	3,602,381	2.71%	3,602,381	2.71%	477,886	0.36%	0	0.00%	<ul style="list-style-type: none"> · 高雄醫學院藥學系 · 亞洲管理學院企管班 · 國家藥師考試及格 · 懷特生技新藥(股)公司總經理 · 美商台灣必治妥(股)公司業務經理 · 美吾製化妝品(上海)有限公司董事 	<ul style="list-style-type: none"> 美吾華(股)公司董事 懷特生技新藥(股)公司董事 安克生醫(股)公司董事 露特娜(股)公司董事 	無	無	無	無
董事	中華民國	陳寬璿	男	106.6.14	三年	88.4.30	6,840,556	5.15%	6,840,556	5.15%	0	0.00%	0	0.00%	<ul style="list-style-type: none"> · 台灣大學醫學院藥學系 · 美國印地安那州立大學商學院1980年企業主管班結業 · 台灣必治妥施貴寶公司總經理 · 亞洲藥學會總會長 · 國家衛生研究院創院董事 · 中華民國開發性製藥研究協會(IRPMA)第一屆理事長 	<ul style="list-style-type: none"> 美吾華(股)公司董事 懷特生技新藥(股)公司副董事長 安克生醫(股)公司副董事長 聲博科技(股)公司副董事長 露特娜(股)公司副董事長 台大醫學院景福基金會名譽董事 	無	無	無	無

職稱	國籍	姓名	性別	選(就)日期	任期	初次選任日期	選任時持有股份		現在持有股份		配偶、未成年子女現在持有股份		利用他人名義持有股份		主要經歷	目前兼任本公司及其他公司之職務	具配偶或二親等以內關係之其他主管、董事或監察人		
							股數	持股比例	股數	持股比例	股數	持股比例	股數	持股比例			職稱	姓名	關係
董事	中華民國	李育家	男	106.6.14	三年	103.6.18	104,500	0.08%	104,500	0.08%	10,000	0.01%	0	0.00%	美吾華(股)公司董事 台灣育成中小企業開發(股)公司董事 豐都國際股份有限公司董事長 遠新國際(股)公司董事長 露特娜(股)公司監察人 碧逸國際(股)公司監察人 中華民國全國中小企業總會理事長 衛福部全民健康保險會委員 兩岸企業家峰會中小企業合作暨青年創業小組召集人 中小企業信用保證基金董事 商業發展研究院監察人	董事長	李成家	兄弟	無
董事	中華民國	茂元有限公司代表人：劉文正	男	106.6.14 106.6.14	三年	103.6.18	47,000	0.04%	47,000	0.04%	0	0.00%	0	0.00%	美國諾斯普大學國際企管研究所碩士 東吳大學會計學士 斗六高級中學 董事長暨總經理 台灣必治安施貴寶(股)公司財務長/副總經理	美吾華(股)公司董事 創意電子(股)公司獨立董事 世界九進精體電路(股)公司獨立董事 研華科技(股)公司獨立董事	無	無	無
獨立董事	中華民國	蔡文預	男	106.6.14	三年	91.6.28	102,500	0.08%	102,500	0.08%	0	0.00%	0	0.00%	政治大學企管碩士 台大商學士 華南商業銀行(股)公司監察人 實踐大學兼任講師	美吾華(股)公司獨立董事 信彰聯合會計師事務所所長	無	無	無
獨立董事	中華民國	王振保	男	106.6.14	三年	97.6.13	0	0.00%	0	0.00%	0	0.00%	0	0.00%	國立台北大學企管碩士 政治大學企管學士 中華民國發明協會秘書長 中央日報財經記者 台灣大學動物科學系 秋兩創新(股)公司副董事長	美吾華(股)公司獨立董事 日馳企業(股)公司獨立董事	無	無	無
獨立董事	中華民國	陳慧遊	男	106.6.14	三年	106.6.14	0	0.00%	0	0.00%	0	0.00%	0	0.00%	美吾華(股)公司獨立董事 秋兩創新(股)公司董事長 神準科技(股)公司獨立董事 衡平(股)公司獨立董事	無	無	無	無

職稱	國籍	姓名	性別	選(就)日期	任期	初次選任日期	選任時持有股份		現在持有股份		配偶、未成年子女現在持有股份		利用他人名義持有股份		主要經歷	目前兼任本公司及其他公司之職務	具配偶或二親等以內關係之其他主管、監察人		
							股數	持股比例	股數	持股比例	股數	持股比例	股數	持股比例			職稱	姓名	關係
監察人	中華民國	逸新國際(股)公司代表人：李碧珍	女	106.6.14	三年	103.6.18	850,000	0.64%	2,000,000	1.50%	0	0.00%	0	0.00%	美吾華(股)公司監察人 逸新國際(股)公司董事長 瑋祥實業(股)公司董事長 碧逸國際(股)公司董事長 逸新國際(股)公司監察人	董事長	李成家	兄妹	
監察人	中華民國	華蔚有限公司代表人：李福展	男	106.6.14	三年	100.6.24	78,000	0.06%	78,000	0.06%	0	0.00%	0	0.00%	美吾華(股)公司監察人 卓橋企業(股)公司負責人 政治大學企業管理碩士 政治大學企業管理學士 政治大學行銷學程講師 行政院公共工程評選委員 (行銷及管理類) 菸酒公司董事兼高級顧問 台灣電力公司常務董事 台灣電力公司電力協助開發委員會委員	無	無	無	

註：董事長與總經理或相當等級者(最高經理人)為同一人、互為配偶或一親等親屬時，應說明其原因、合理性、必要性及未來改善措施等相關資訊：

本公司董事長與總經理為一親等親屬，係因集團近年啟動二代接班，且賴育儒總經理已擔任本公司董事多年，並具備財會及外商銀行背景，為公司帶來風險控管思維，積極朝電子商務領域發展多有斬獲並創造高額利潤；此外董事長與總經理平時亦密切與各董事充分溝通公司營運近況與計畫方針以落實公司治理，未來本公司亦擬規畫增加獨立董事席次之方式提升董事會職能及強化監督功能。目前本公司已有下列具體措施：

- 1.現任三席獨立董事分別在財務會計及商流開發之領域學有專精，能發揮其監督職能。
- 2.獨立董事在各功能性委員會皆可充分討論並提出建議供董事會參考，以落實公司治理。
- 3.董事會成員中過半數董事未兼任員工或經理人。

1. 法人股東之主要股東

109年3月29日((股東會停止過戶日)

法人股東名稱	法人股東之主要股東
誠意投資股份有限公司	李成家(43.42%)、李伊俐(43.25%)
力領投資股份有限公司	李成家(87.25%)
茂元有限公司	郭琬琳(100%)
逸新國際股份有限公司	李育家(35%)、李碧珍(50%)
華蔚有限公司	郭麗榮(100%)

註：法人股東之主要股東名稱(其持股比例占前十名)及其持股比例。

2. 法人股東之主要股東為法人者其主要股東：不適用。

3. 董事及監察人資料

姓名	條件	符合獨立性情形 (註)												兼任其他 公開發行 公司獨立 董事家數			
		是否具有五年以上工作經驗及下列專業資格	1	2	3	4	5	6	7	8	9	10	11		12		
李成家	商務、財務、會計或公關業務之私立大專院校講師以上	法官、檢察官、律師、會計師或其他與公司業務所需之國家考試及格領有證書之專門職業及技術人員	商務、法務、財務、會計或公司業務所須之工作經驗						√			√		√		√	0
誠意投資股份有限公司 代表人：李伊俐			√						√			√		√			1
力領投資股份有限公司 代表人：李伊俐			√			√			√			√		√			0
誠意投資股份有限公司 代表人：賴育儒			√					√	√			√		√			0
陳文華		√	√	√			√	√			√	√	√	√	√	√	0
力領投資股份有限公司 代表人：陳寬墀		√	√			√		√			√	√	√				0
李育家			√		√	√		√	√	√	√	√		√	√		0
茂元有限公司 代表人：劉文正			√	√	√	√	√	√	√	√	√	√	√	√	√		3
蔡文預		√	√	√	√	√	√	√	√	√	√	√	√	√	√	√	0
王振保			√	√	√	√	√	√	√	√	√	√	√	√	√	√	1
陳慧遊			√	√	√	√	√	√	√	√	√	√	√	√	√	√	2
逸新國際股份有限公司 代表人：李碧珍			√	√	√			√	√			√		√			0
華蔚有限公司 代表人：李展福			√	√	√	√	√	√	√	√	√	√	√	√	√		0

註：各董事、監察人於選任前二年及任職期間符合下述各條件者，請於各條件代號下方空格中打“✓”。

- (1) 非為公司或其關係企業之受僱人。
- (2) 非公司之關係企業之董事、監察人(但如為公司或其母公司、子公司或屬同一母公司之子公司依本法或當地國法令設置之獨立董事相互兼任者，不在此限)。
- (3) 非本人及其配偶、未成年子女或以他人名義持有公司已發行股份總額百分之一以上或持股前十名之自然人股東。
- (4) 非(1)所列之經理人或(2)、(3)所列人員之配偶、二親等以內親屬或三親等以內直系血親親屬。
- (5) 非直接持有公司已發行股份總數5%以上、持股前五名或依公司法第27條第1項或第2項指派代表人擔任公司董事或監察人之法人股東之董事、監察人或受僱人(但如為公司與其母公司、子公司或屬同一母公司之子公司依本法或當地國法令設置之獨立董事相互兼任者，不在此限)。
- (6) 非與公司之董事席次或有表決權之股份超過半數係由同一人控制之他公司董事、監察人或受僱人(但如為公司或其母公司、子公司或屬同一母公司之子公司依本法或當地國法令設置之獨立董事相互兼任者，不在此限)。
- (7) 非與公司之董事長、總經理或相當職務者互為同一人或配偶之他公司或機構之董事(理事)、監察人(監事)或受僱人(但如為公司與其母公司、子公司或屬同一母公司之子公司依本法或當地國法令設置之獨立董事相互兼任者，不在此限)。
- (8) 非與公司有財務或業務往來之特定公司或機構之董事(理事)、監察人(監事)、經理人或持股5%以上股東(但特定公司或機構如持有公司已發行股份總數20%以上，未超過50%，且為公司與其母公司、子公司或屬同一母公司之子公司依本法或當地國法令設置之獨立董事相互兼任者，不在此限)。
- (9) 非為公司或關係企業提供審計或最近二年取得報酬累計金額未逾新臺幣50萬元之商務、法務、財務、會計等相關服務之專業人士、獨資、合夥、公司或機構之企業主、合夥人、董事(理事)、監察人(監事)、經理人及其配偶。但依證券交易法或企業併購法相關法令履行職權之薪資報酬委員會、公開收購審議委員會或併購特別委員會成員，不在此限。
- (10) 未與其他董事間具有配偶或二親等以內之親屬關係。
- (11) 未有公司法第30條各款情事之一。
- (12) 未有公司法第27條規定以政府、法人或其代表人當選。

(二) 總經理、副總經理、協理、各部門及分支機構主管資料

109年3月29日(股東會停止過戶日)

職稱	國籍	姓名	性別	選(就)日期	持有股數		配偶、未成年子女持有股數		利用其他人名義持有股數		主要經歷(學)歷	目前兼任其他公司之職務	具配偶或二親等以內關係之人			備註
					持股數	持股率	持股數	持股率	持股數	持股率			職稱	姓名	關係	
總經理	中華民國	賴育儒	男	94.06.10	205,000	0.15%	1,389,000	1.05%	0	0.00%	美國加州大學洛杉磯分校 · 美國加州大學商學碩士 · 台灣大學工商管理學士 · 建國中學 · 花旗銀行副總裁 · 99年中華民國優良商人金商獎 · 101年安永企業家獎	美吾華(股)公司董事暨總經理 美吾華化妝品(上海)有限公司負責人 懷特生技新藥(股)公司董事 安克生醫(股)公司董事 台灣育成中小企業開發(股)公司董事 露特娜(股)公司董事	董事長	李成家	翁婿	
事業部副總經理	中華民國	于昌民	男	106.01.01	10,000	0.01%	0	0.00%	0	0.00%	· 政治大學企業管理研究所碩士 · 台灣大學經濟學士 · 台灣大學土木工程學士 · 寶僑家品(股)公司市場銷售協理	無	無	無	無	無
廠長	中華民國	林啟明	男	106.04.01	0	0.00%	0	0.00%	0	0.00%	· 北台灣技術學院化妝品應用管理學士 · 遠東科技大學電機學士 · 美吾華工廠品保部副理 · 美吾華工廠品管部副理 · 美吾華工廠生產部專員 · 晶研生化公司廠長	無	無	無	無	無
財會主管	中華民國	呂淑瑤	女	103.09.01	0	0.00%	0	0.00%	0	0.00%	· 東吳大學會計學士	無	無	無	無	無
稽核主管	中華民國	蔡玉枝	女	96.12.26	6,000	0.00%	0	0.00%	0	0.00%	· 真理大學財稅學士	無	無	無	無	無

註：總經理或相當等級者(最高經理人)與董事長為同一人、互為配偶或一親等親屬者，應說明其原因、合理性、必要性及未來改善措施等相關資訊：

本公司總經理與董事長為一親等親屬，係因集團近年啟動二代接班，且賴育儒總經理已擔任本公司董事多年，並具備財會及外商銀行背景，為公司帶來風險控管思維，積極朝電子商務領域發展多有斬獲並創造高獲利；此外董事長與總經理平時亦密切與各董事充分溝通公司營運近況與計畫方針以落實公司治理，未來本公司亦擬規畫增加獨立董事席次之方式提升董事會職能及強化監督功能。目前本公司已有下列具體措施：

- 1.現任三席獨立董事分別在財務會計及高流開發之領域學有專精，能發揮其監督職能。
- 2.獨立董事在各功能性委員會皆可充分討論並提出建議供董事會參考，以落實公司治理。
- 3.董事會成員中過半數董事未兼任員工或經理人。

三、最近年度支付董事、監察人、總經理及副總經理之酬金

(一) 一般董事及獨立董事之酬金

108年12月31日；仟元

職稱	姓名	董事酬金			A、B、C及D等四項總額占稅後純益之比例		兼任薪資、獎金及特支費等(E)		退職退休金(F)(註)		領取相關酬金				A、B、C、D、E、F及G等七項總額占稅後純益之比例		轉投資事業或母公司酬金	領取來自子公司以外
		報酬(A)	退職退休金(B)	董事酬勞(C)	業務執行費用(D)	本公司	財務報告內所有公司	本公司	財務報告內所有公司	本公司	財務報告內所有公司	現金金額	股票金額	現金金額	股票金額	本公司		
董事長	李成家	0	0	1,949	2,305	4.23%	21,955	466	1,516	0	1,516	0	0	28.02%	28.02%	28,918		
副董事長	誠意投資(股)公司 代表人：李伊俐	0	0	0	0	0%	0	0	0	0	0	0	0	0%	0%	0		
董事	誠意投資(股)公司 代表人：賴育儒	0	0	0	0	0%	0	0	0	0	0	0	0	0%	0%	0		
董事	陳文華	0	0	0	0	0%	0	0	0	0	0	0	0	0%	0%	0		
董事	力頓投資(股)公司 代表人：陳寬輝	0	0	0	0	0%	0	0	0	0	0	0	0	0%	0%	0		
董事	力頓投資(股)公司 代表人：李伊伶	0	0	0	0	0%	0	0	0	0	0	0	0	0%	0%	0		
董事	茂元有限公司 代表人：劉文正	0	0	0	0	0%	0	0	0	0	0	0	0	0%	0%	0		
董事	李育家	0	0	0	0	0%	0	0	0	0	0	0	0	0%	0%	0		
獨立董事	蔡文預	0	0	532	835	1.36%	0	0	0	0	0	0	0	1.36%	1.36%	0		
獨立董事	王振保	0	0	0	0	0%	0	0	0	0	0	0	0	0%	0%	0		
獨立董事	陳慧遊	0	0	0	0	0%	0	0	0	0	0	0	0	0%	0%	0		

註1：除上表揭露外，最近年度公司董事為財務報告內所有公司提供服務(如擔任非屬員工之顧問等)領取之酬金1,320仟元

註2：108度實際給付退職退休金金額為0仟元，屬退職退休金費用化之提列為466仟元。

註3：獨立董事酬金給付政策、制度、標準與結構，並依所擔負之職責、風險、投入時間等因素敘明與給付酬金數額之關聯性：

依據本公司公司章程第廿條規定：董事(含獨立董事)、監察人之報酬授權董事會依董事(含獨立董事)、監察人對公司營運參與之程度及貢獻之價值，並參酌國內外業界水準議定之。

酬金級距表

給付本公司各個董事酬金級距	董事		姓名	
	前四項酬金總額 (A + B + C + D)		前七項酬金總額 (A + B + C + D + E + F + G)	
	本公司	財務報告內所有公司 H	本公司	財務報告內所有公司 I
低於 1,000,000 元	李成家、李伊俐、賴育儒、陳寬墀、李育家、劉文正、蔡文預、王振保、陳慧遊	李成家、李伊俐、賴育儒、陳寬墀、李育家、劉文正、蔡文預、陳慧遊	陳寬墀、陳文華、劉文正、蔡文預、王振保、陳慧遊、	劉文正、蔡文預、王振保、陳慧遊、
1,000,000 元 (含) ~ 2,000,000 元 (不含)	0	0	0	陳文華
2,000,000 元 (含) ~ 3,500,000 元 (不含)	0	0	李伊伶、李育家、	李育家
3,500,000 元 (含) ~ 5,000,000 元 (不含)	0	0	0	陳寬墀
5,000,000 元 (含) ~ 10,000,000 元 (不含)	0	0	李成家、李伊俐、賴育儒	賴育儒、李伊伶
10,000,000 元 (含) ~ 15,000,000 元 (不含)	0	0	0	李伊俐
15,000,000 元 (含) ~ 30,000,000 元 (不含)	0	0	0	李成家
30,000,000 元 (含) ~ 50,000,000 元 (不含)	0	0	0	0
50,000,000 元 (含) ~ 100,000,000 元 (不含)	0	0	0	0
100,000,000 元以上	0	0	0	0
總計	11 人	11 人	11 人	11 人

(二) 監察人之酬金

108年12月31日；仟元

職稱	姓名	監察人				酬金		A、B及C等三項總額占稅後純益之比例			領取來自以資母金公司或外轉事公司酬金
		報酬 (A)		酬 (B)		業務執行費用 (C)		本公司	財務報告內所	財務報告內所	
		本公司	財務報告內所	本公司	財務報告內所	本公司	財務報告內所				
監察人	逸新國際(股)公司 代表人：李碧珍	0	0	356	356	520	520	0.87%	0.87%	0	
監察人	華蔚有限公司 代表人：李展福										

酬金級距表

給付本公司各個監察人酬金級距	監察人姓名		
	前三項酬金總額 (A + B + C)		
	本公司	財務報告內所	財務報告內所有公司 (D)
低於1,000,000元	李展福、李碧珍	李展福、李碧珍	李展福、李碧珍
1,000,000元(含) ~ 2,000,000元(不含)	0	0	0
2,000,000元(含) ~ 3,500,000元(不含)	0	0	0
3,500,000元(含) ~ 5,000,000元(不含)	0	0	0
5,000,000元(含) ~ 10,000,000元(不含)	0	0	0
10,000,000元(含) ~ 15,000,000元(不含)	0	0	0
15,000,000元(含) ~ 30,000,000元(不含)	0	0	0
30,000,000元(含) ~ 50,000,000元(不含)	0	0	0
50,000,000元(含) ~ 100,000,000元(不含)	0	0	0
100,000,000元以上	0	0	0
總計	2人	2人	2人

(三) 總經理及副總經理之酬金

108年12月31日；仟元

職稱	姓名	薪 (A)		資 (A)		退職退休金 (B)		獎金及特支費等等 (C)		員工酬 D		勞務金 (D)		A、B、C及D等四項總額占稅後純益之 (%)		轉投資事業或母公司酬金	領取來自子公司以外		
		本公司	財務報告內所有公司	本公司	財務報告內所有公司	本公司	財務報告內所有公司	本公司	財務報告內所有公司	本公司	財務報告內所有公司	本公司	財務報告內所有公司	本公司	財務報告內所有公司				
總經理	賴育儒																		
事業部總經理	劉正琪 (註 2)																		
事業部總經理	黃彥倫 (註 3)	10,047	10,047	396	396	3,570	3,570	497	497	0	0	497	0	14.42%	14.42%			735	
事業部總經理	李錦炯 (註 4)																		
事業部副總經理	于昌民																		

註 1：108 年度實際給付退職退休金金額為 3,313 仟元，屬退職退休金費用化之提列為 396 仟元。

註 2：劉正琪 108.7.1 退休。

註 3：黃彥倫 109.3.1 辭任事業部總經理。

註 4：李錦炯 108.3.1 辭任事業部總經理。

酬金級距表

給付本公司各個總經理及副總經理酬金級距	總經理及副總經理		姓名
	本公司	財務報告內所有公司 (E)	
低於1,000,000元	劉正琪 (註1)、李錦炯 (註2)	劉正琪 (註1)、李錦炯 (註2)	
1,000,000元 (含) ~ 2,000,000元 (不含)	0	0	
2,000,000元 (含) ~ 3,500,000元 (不含)	于昌民	于昌民	
3,500,000元 (含) ~ 5,000,000元 (不含)	黃彥倫(註3)	黃彥倫(註3)	
5,000,000元 (含) ~ 10,000,000元 (不含)	賴育儒	賴育儒	
10,000,000元 (含) ~ 15,000,000元 (不含)	0	0	
15,000,000元 (含) ~ 30,000,000元 (不含)	0	0	
30,000,000元 (含) ~ 50,000,000元 (不含)	0	0	
50,000,000元 (含) ~ 100,000,000元 (不含)	0	0	
100,000,000元以上	0	0	
總計	5人	5人	5人

註1：劉正琪 108.7.1 退休。

註2：李錦炯 108.3.1 辭任事業部總經理。

註3：黃彥倫 109.3.1 辭任事業部總經理。

(四) 分派員工酬勞之經理人姓名及分派情形：

108年12月31日；仟元

職 稱		姓 名	股 票 金 額	現 金 金 額	總 計	總額占稅後純 益之比例(%)
經 理 人	董 事 長	李 成 家	0	1,826	1,826	1.82%
	副 董 事 長	李 伊 俐				
	董 事 兼 總 經 理	賴 育 儒				
	董 事	李 伊 伶				
	董 事	李 育 家				
	事 業 部 總 經 理	黃 彥 倫(註)				
	事 業 部 副 總 經 理	于 昌 民				
	財 會 主 管	呂 淑 珺				
	廠 長	林 啟 明				

註：109.3.1 辭任事業部總經理。

(五) 分別比較說明本公司及合併報表所有公司於最近二年度給付本公司董事、監察人、總經理及副總經理等之酬金總額占個體或個別財務報告稅後純益比例之分析並說明給付酬金之政策、標準與組合、訂定酬金之程序、與經營績效及未來風險之關聯性：

1. 本公司及合併報表所有公司於最近二年度給付本公司董事、監察人、總經理及副總經理等之酬金總額占稅後純益比例之分析：

年 度	酬 金 總 額 占 稅 後 純 益 比 例				增 (減) 比 例	
	1 0 8 年 度		1 0 7 年 度			
類 別	本 公 司	合 併 報 表 內 所 有 公 司	本 公 司	合 併 報 表 內 所 有 公 司	本 公 司	合 併 報 表 內 所 有 公 司
董 事	37.66%	37.66%	52.91%	52.91%	(15.25%)	(15.25%)
監 察 人						
總 經 理 及 副 總 經 理						

2. 給付酬金之政策、標準與組合、訂定酬金之程序、與經營績效及未來風險之關聯性：
為健全本公司董事、監察人及經理人薪資報酬制度，本公司董事會爰依「股票上市或於證券商營業處所買賣公司薪資報酬委員會設置及行使職權辦法」設有「薪資報酬委員會」，以專業客觀之地位，參考同業支給水準，考量個人投入時間、擔負職責、達成目標等情形，及公司近年給予同等職位者之薪資報酬等因素，另參考公司短期及長期業務目標之達成、公司財務狀況，及未來風險，不引導董事及經理人為追求薪資報酬而從事逾越公司風險胃納之行為，擬定本公司董事、監察人及經理人之薪資報酬政策及制度；其中董事、監察人酬勞係考量經營績效與未來風險、對公司營運參與程度及貢獻價值，由董事會依照公司章程之規定決議分派金額，高階經理人短期績效發放紅利之比例及部分變動薪資報酬支付時間，則依據本公司之「經理人薪資報酬給付辦法」作為評核之依循；董監事及經理人之酬金須經薪資報酬委員會審議通過並提請董事會決議。

四、 公司治理運作情形

(一) 董事會運作情形

1. 董事會運作情形資訊

最近年度董事會開會4次(A)，董事出席情形如下：

職 稱	姓 名	實 際 出 席 次 數 (B)	委 託 出 席 次 數	實 際 出 席 率 (%)【 B / A】	備 註
董 事 長	李 成 家	4	0	100%	舊任
副 董 事 長	誠意投資股份有限公司 代 表 人：李 伊 俐	4	0	100%	舊任
董 事	誠意投資股份有限公司 代 表 人：賴 育 儒	4	0	100%	舊任
董 事	陳 文 華	3	1	75%	舊任
董 事	力領投資股份有限公司 代 表 人：陳 寬 墀	4	0	100%	舊任
董 事	力領投資股份有限公司 代 表 人：李 伊 伶	4	0	100%	舊任
董 事	茂 元 有 限 公 司 代 表 人：劉 文 正	4	0	100%	舊任
董 事	李 育 家	2	2	50%	舊任
獨 立 董 事	蔡 文 預	3	1	75%	舊任
獨 立 董 事	王 振 保	4	0	100%	舊任
獨 立 董 事	陳 慧 遊	4	0	100%	舊任

其他應記載事項：

一、 董事會之運作如有下列情形之一者，應敘明董事會日期、期別、議案內容、所有獨立董事意見及公司對獨立董事意見之處理：

(一) 證券交易法第 14 條之 3 所列事項：

1. 108 年 2 月 27 日董事會(第十五屆第八次)

(1) 案 由：提請 討論修訂「取得或處分資產處理程序」案。

所有出席獨立董事均無意見。

決 議：經主席徵詢全體出席董事無異議照案通過。

(2) 案 由：提請 討論評估簽證會計師之獨立性案。

所有出席獨立董事均無意見。

決 議：經主席徵詢全體出席董事無異議照案通過。

2. 108 年 5 月 8 日董事會(第十五屆第九次)

案 由：提請 討論訂定本公司「處理董事要求之標準作業程序」案。

所有出席獨立董事均無意見。

決議：經主席徵詢全體出席董事無異議照案通過。

3. 108年8月14日董事會(第十五屆第十次)

(1) 案由：提請討論修訂本公司「公司治理實務守則」案。

所有出席獨立董事均無意見。

決議：經主席徵詢全體出席董事無異議照案通過。

(2) 案由：提請討論修訂本公司「誠信經營守則」案。

所有出席獨立董事均無意見。

決議：經主席徵詢全體出席董事無異議照案通過。

(3) 案由：提請討論修訂本公司「董事會績效評估辦法」案。

所有出席獨立董事均無意見。

決議：經主席徵詢全體出席董事無異議照案通過。

4. 108年11月6日董事會(第十五屆第十一次)

案由：提請討論修訂本公司「內部控制制度」案。

所有出席獨立董事均無意見。

決議：經主席徵詢全體出席董事無異議照案通過。

5. 109年2月26日董事會(第十五屆第十二次)

(1) 案由：提請討論修訂「公司章程」案。

所有出席獨立董事均無意見。

決議：經主席徵詢全體出席董事無異議照案通過。

(2) 案由：提請討論修訂「董事及監察人選舉辦法」案。

所有出席獨立董事均無意見。

決議：經主席徵詢全體出席董事無異議照案通過。

(3) 案由：提請討論修訂「取得或處分資產處理程序」案。

所有出席獨立董事均無意見。

決議：經主席徵詢全體出席董事無異議照案通過。

(4) 案由：提請討論修訂「資金貸與及背書保證作業程序」案。

所有出席獨立董事均無意見。

決議：經主席徵詢全體出席董事無異議照案通過。

(5) 案由：提請討論擬買回並註銷部分本公司一〇七年度發行之第一期有擔保普通公司債案。

獨立董事蔡文預發言摘要：提醒公司在執行本次公司債買回時，須注意需支付之相關費用。

決議：經主席徵詢全體出席董事無異議照案通過，授權董事長在二億元額度內，視市場價格決定之。

(6) 案由：提請通過更換本公司簽證會計師及評估簽證會計師之獨立性案。

所有出席獨立董事均無意見。

決議：經主席徵詢全體出席董事無異議照案通過。

(7) 案由：提請通過訂定「審計委員會組織規程」案。

所有出席獨立董事均無意見。

決議：經主席徵詢全體出席董事無異議照案通過。

6. 109年4月28日董事會(第十五屆第十三次)

(1) 案由：提請討論本公司擬向關係人取得不動產案。

所有出席獨立董事均無意見。

決議：經主席徵詢全體出席董事無異議照案通過。

(2) 案由：提請討論本公司擬處分（出租）不動產予關係人案。

所有出席獨立董事均無意見。

決議：經主席徵詢全體出席董事無異議照案通過。

(二) 除前開事項外，其他經獨立董事反對或保留意見且有紀錄或書面聲明之董事會議決事項：無此情事。

二、董事對利害關係議案迴避之執行情形，應敘明董事姓名、議案內容、應利益迴避原因以及參與表決情形：無此情事。

三、董事會評鑑執行情形：

評估週期	評估期間	評估範圍	評估方式
每年執行一次	108年 1月 1日 至 108年 12月 31日	董事會、個別董事成員及功能性委員會	整體董事會、個別董事成員及功能性委員會之績效評估。

註：評估內容依評估範圍至少包括下列項目：

- (1) 董事會績效評估：至少包括對公司營運之參與程度、提升董事會決策品質、董事會組成與結構、董事的選任及持續進修及內部控制等。
- (2) 個別董事成員績效評估：至少包括公司目標與任務之掌握、董事職責認知、對公司營運之參與程度、內部關係經營與溝通、董事之專業及持續進修及內部控制等。
- (3) 功能性委員會績效評估：至少包括對公司營運之參與程度、功能性委員會職責認知、提升功能性委員會決策品質、功能性委員會組成及成員選任及內部控制等。

四、當年度及最近年度加強董事會職能之目標（例如設立審計委員會、提昇資訊透明度等）與執行情形評估：

- (一) 本公司董事會之運作均依照法令、公司章程規定及股東會決議行使職權，所有董事除具備執行職務所必須之專業知識、技能及素養外，均本著忠實誠信原則及注意義務，為所有股東創造最大利益。
- (二) 本公司已選任 3 位獨立董事，且為建立本公司良好董事會治理制度、健全監督功能及強化管理機能，本公司已依證券主管機關之規定，訂定董事會議事規範，包含主要之議事內容、作業程序、議事錄應載明事項、公告及其他應遵循事項等，均依本規範之規定辦理。
- (三) 本公司已建立董事會績效評估制度，董事會並已通過董事績效評估辦法，每年定期建立自評與同儕互評問卷評估並歸納檢討，應至少每三年視需要委由外部專業獨立機構或外部專家學者團隊執行評估一次，以發揮董事會成員自我鞭策，提昇董事會健全運作之功能。
- (四) 本公司除定期辦理自行檢查董事會之運作情形，強化董事會職能外，內部稽核人員亦對董事會之運作情形作成稽核報告，每月之稽核報告亦於次月底前交付各獨立董事查閱，以符證券主管機關之規定。
- (五) 本公司已依證券主管機關之規定，於 100 年 12 月 15 日董事會決議通過設置薪資報酬委員會，108 年度並依規定召開 2 次會議，審查董事及經理人之薪酬政策，以落實公司治理。
- (六) 本公司為配合證券主管機關規定，將於 109 年 5 月 27 日股東會改選後設置審計委員會取代監察人職務，以落實公司治理。

五、當年度及最近年度各次董事會獨立董事出席狀況：

(◎：親自出席 ☆：委託出席 ◆：未出席)

108年度	第1次	第2次	第3次	第4次
蔡文預	◎	◎	☆	◎
王振保	◎	◎	◎	◎
陳慧遊	◎	◎	◎	◎
109年度	第1次	第2次	第3次	第4次
蔡文預	◎	◎		
王振保	◎	◎		
陳慧遊	◎	◎		

(二) 審計委員會運作情形：本公司未設置審計委員會。

(三) 監察人參與董事會運作情形：

最近年度董事會開會4次(A)，監察人列席情形如下：

職稱	姓名	實際列席次數 (B)	實際列席率(%) 【B/A】	備註
監察人	華蔚有限公司 代表人：李展福	4	100%	舊任
監察人	逸新國際股份有限公司 代表人：李碧珍	4	100%	舊任

其他應記載事項：

一、監察人之組成及職責：

(一) 監察人與公司員工及股東之溝通情形：監察人認為必要時得與員工、股東直接連絡對談。

(二) 監察人與內部稽核主管及會計師之溝通情形：

1. 本公司內部稽核主管每月定期與監察人溝通稽核報告結果及其追蹤報告執行情形，對於稽核業務執行情形及成效皆已充分溝通。

2. 稽核主管列席公司定期性董事會並作稽核業務報告，監察人可當場詢問稽核主管及溝通。

3. 109年2月26日董事會開會前，簽證會計師針對財務報表查核結果及其他相關法令要求事項，與董監事進行報告與溝通。

二、監察人列席董事會如有陳述意見，應敘明董事會日期、期別、議案內容、董事會決議結果以及公司對監察人陳述意見之處理：無陳述與董事會提案或決議不同之意見。

(四) 公司治理運作情形及其與上市上櫃公司治理實務守則差異情形及原因

評估項目	運作情形		與上市上櫃公司治理實務守則差異情形及原因
	是	否	
一、公司是否依據「上市上櫃公司治理實務守則」訂定並揭露公司治理實務守則？	✓		尚無重大差異。
二、公司股權結構及股東權益 (一) 公司是否訂定內部作業程序處理股東建議、疑義、糾紛及訴訟事宜，並依程序實施？ (二) 公司是否掌握實際控制公司之主要股東及最終控制者名單？ (三) 公司是否建立、執行與關係企業間之風險控管及防火牆機制？ (四) 公司是否訂定內部規範，禁止公司內部人利用市場上未公開資訊買賣有價證券？	✓ ✓ ✓ ✓		尚無重大差異。 尚無重大差異。 尚無重大差異。 尚無重大差異。
三、董事會之組成及職責 (一) 董事會是否就組成擬訂多元化方針及落實執行？	✓		尚無重大差異。

評估項目	運作情形		與上市上櫃公司治理實務守則差異情形及原因																																																																																																																																																																																																																																																												
	是	否																																																																																																																																																																																																																																																													
(二) 公司除依法設置薪資報酬委員會及其他審計委員會外，是否自願設置其他各類功能性委員會？			其他各類功能性委員會，擬於未來視實際需求再考量增設。																																																																																																																																																																																																																																																												
	是	否																																																																																																																																																																																																																																																													
<p>也是重要因素之一；本公司共有11位董事(含3位獨立董 事)及2位監察人，其中2位董事與1位監察人為女性，成 專業背景涵蓋管理、藥學、財務金融、會計、藥師及會 師等專家，董事會成員具備產、學、研、知、識、多、樣、化、背、景、 可從不同角度給予專業意見，對提升公司經營績效及管 理效能有莫大助益。</p>			<table border="1"> <thead> <tr> <th rowspan="2">多元核心項目</th> <th rowspan="2">國籍</th> <th rowspan="2">性別</th> <th rowspan="2">兼任本公司員工</th> <th colspan="3">年齡</th> <th colspan="4">獨立董任期年資</th> <th colspan="3">產業經驗</th> <th colspan="3">專業能力</th> </tr> <tr> <th>40以下</th> <th>40至60</th> <th>60以上</th> <th>3年以下</th> <th>3至9年</th> <th>9年以上</th> <th>生技</th> <th>金融</th> <th>電子</th> <th>管理</th> <th>藥師</th> <th>會計師</th> <th>公司治理</th> <th>風險管理</th> </tr> </thead> <tbody> <tr> <td>李成家</td> <td>中華民國</td> <td>男</td> <td>✓</td> <td></td> <td>✓</td> <td></td> <td></td> <td></td> <td></td> <td></td> <td></td> <td>✓</td> <td></td> <td></td> <td></td> <td>✓</td> </tr> <tr> <td>李伊俐</td> <td>中華民國</td> <td>女</td> <td>✓</td> <td>✓</td> <td></td> <td></td> <td></td> <td></td> <td></td> <td></td> <td>✓</td> <td></td> <td></td> <td></td> <td></td> <td>✓</td> </tr> <tr> <td>賴育儒</td> <td>中華民國</td> <td>男</td> <td>✓</td> <td>✓</td> <td></td> <td></td> <td></td> <td></td> <td></td> <td></td> <td>✓</td> <td></td> <td></td> <td></td> <td></td> <td>✓</td> </tr> <tr> <td>陳文華</td> <td>中華民國</td> <td>男</td> <td></td> <td></td> <td>✓</td> <td></td> <td></td> <td></td> <td></td> <td></td> <td>✓</td> <td></td> <td></td> <td></td> <td></td> <td>✓</td> </tr> <tr> <td>陳寬堉</td> <td>中華民國</td> <td>男</td> <td></td> <td>✓</td> <td></td> <td></td> <td></td> <td></td> <td></td> <td></td> <td>✓</td> <td></td> <td></td> <td></td> <td></td> <td>✓</td> </tr> <tr> <td>李伊伶</td> <td>中華民國</td> <td>女</td> <td>✓</td> <td></td> <td>✓</td> <td></td> <td></td> <td></td> <td></td> <td></td> <td>✓</td> <td></td> <td></td> <td></td> <td></td> <td>✓</td> </tr> <tr> <td>劉文正</td> <td>中華民國</td> <td>男</td> <td></td> <td></td> <td>✓</td> <td></td> <td></td> <td></td> <td></td> <td></td> <td>✓</td> <td></td> <td></td> <td></td> <td></td> <td>✓</td> </tr> <tr> <td>李育家</td> <td>中華民國</td> <td>男</td> <td>✓</td> <td></td> <td>✓</td> <td></td> <td></td> <td></td> <td></td> <td></td> <td>✓</td> <td></td> <td></td> <td></td> <td></td> <td>✓</td> </tr> <tr> <td>蔡文預</td> <td>中華民國</td> <td>男</td> <td></td> <td></td> <td>✓</td> <td></td> <td></td> <td></td> <td></td> <td>✓</td> <td></td> <td></td> <td></td> <td></td> <td>✓</td> <td>✓</td> </tr> <tr> <td>王振保</td> <td>中華民國</td> <td>男</td> <td></td> <td></td> <td>✓</td> <td></td> <td></td> <td></td> <td></td> <td>✓</td> <td></td> <td></td> <td></td> <td></td> <td></td> <td>✓</td> </tr> <tr> <td>陳慧遊</td> <td>中華民國</td> <td>男</td> <td></td> <td></td> <td>✓</td> <td></td> <td></td> <td></td> <td></td> <td></td> <td>✓</td> <td></td> <td></td> <td></td> <td></td> <td>✓</td> </tr> <tr> <td>李碧珍</td> <td>中華民國</td> <td>女</td> <td></td> <td></td> <td>✓</td> <td></td> <td></td> <td></td> <td></td> <td></td> <td>✓</td> <td></td> <td></td> <td></td> <td></td> <td>✓</td> </tr> <tr> <td>李福展</td> <td>中華民國</td> <td>男</td> <td></td> <td></td> <td>✓</td> <td></td> <td></td> <td></td> <td></td> <td></td> <td>✓</td> <td></td> <td></td> <td></td> <td></td> <td>✓</td> </tr> </tbody> </table>	多元核心項目	國籍	性別	兼任本公司員工	年齡			獨立董任期年資				產業經驗			專業能力			40以下	40至60	60以上	3年以下	3至9年	9年以上	生技	金融	電子	管理	藥師	會計師	公司治理	風險管理	李成家	中華民國	男	✓		✓							✓				✓	李伊俐	中華民國	女	✓	✓							✓					✓	賴育儒	中華民國	男	✓	✓							✓					✓	陳文華	中華民國	男			✓						✓					✓	陳寬堉	中華民國	男		✓							✓					✓	李伊伶	中華民國	女	✓		✓						✓					✓	劉文正	中華民國	男			✓						✓					✓	李育家	中華民國	男	✓		✓						✓					✓	蔡文預	中華民國	男			✓					✓					✓	✓	王振保	中華民國	男			✓					✓						✓	陳慧遊	中華民國	男			✓						✓					✓	李碧珍	中華民國	女			✓						✓					✓	李福展	中華民國	男			✓						✓					✓
多元核心項目	國籍	性別						兼任本公司員工	年齡			獨立董任期年資				產業經驗			專業能力																																																																																																																																																																																																																																												
			40以下	40至60	60以上	3年以下	3至9年		9年以上	生技	金融	電子	管理	藥師	會計師	公司治理	風險管理																																																																																																																																																																																																																																														
李成家	中華民國	男	✓		✓							✓				✓																																																																																																																																																																																																																																															
李伊俐	中華民國	女	✓	✓							✓					✓																																																																																																																																																																																																																																															
賴育儒	中華民國	男	✓	✓							✓					✓																																																																																																																																																																																																																																															
陳文華	中華民國	男			✓						✓					✓																																																																																																																																																																																																																																															
陳寬堉	中華民國	男		✓							✓					✓																																																																																																																																																																																																																																															
李伊伶	中華民國	女	✓		✓						✓					✓																																																																																																																																																																																																																																															
劉文正	中華民國	男			✓						✓					✓																																																																																																																																																																																																																																															
李育家	中華民國	男	✓		✓						✓					✓																																																																																																																																																																																																																																															
蔡文預	中華民國	男			✓					✓					✓	✓																																																																																																																																																																																																																																															
王振保	中華民國	男			✓					✓						✓																																																																																																																																																																																																																																															
陳慧遊	中華民國	男			✓						✓					✓																																																																																																																																																																																																																																															
李碧珍	中華民國	女			✓						✓					✓																																																																																																																																																																																																																																															
李福展	中華民國	男			✓						✓					✓																																																																																																																																																																																																																																															

評估項目	運作情形		與上市上櫃公司治理實務守則差異情形及原因
	是	否	
<p>(三) 公司是否訂定董事會績效評估辦法及其評估方式，每年並定期進行績效評估，並將績效評估之結果提報董事會，並運用於個別董事薪資報酬及提名續任之參考？</p>	<p>是</p>	<p>(三) 本公司已於105年2月26日通過訂定董事會新增功能性委員及其評估方式，另於108年8月14日董事會新當年度績效評估，應至少每三年視需要委由外部專業獨立機構或外部專家學者團隊執行評估一次。評估之範圍，包括整體董事會、個別董事會成員、功能性委員之績效評估。</p> <p>本公司董事會績效評估之衡量項目包括下列五大面向：</p> <ol style="list-style-type: none"> 一、對公司營運之參與程度。 二、提升董事會決策品質。 三、董事會組成與結構。 四、董事的選任及持續進修。 五、內部控制。 <p>董事會績效評估之衡量項目應至少包括下列六大面向：</p> <ol style="list-style-type: none"> 一、公司目標與任務之掌握。 二、董事職責認知。 三、對公司營運之參與程度。 四、內部關係經營與溝通。 五、董事之專業及持續進修。 六、內部控制。 <p>薪資報酬功能性委員會績效評估之衡量項目應至少包括下列五大面向：</p> <ol style="list-style-type: none"> 一、對公司營運之參與程度。 二、功能性委員會職責認知。 三、提升功能性委員會決策品質。 四、功能性委員會組成及成員選任。 五、內部控制。 <p>計分方式：完全符合以1分計算、大部分符合以0.75分計</p>	<p>尚無重大差異。</p>

評估項目	運作情形		與上市上櫃公司治理實務守則差異情形及原因
	是	否	
		<p>摘要說明</p> <p>算、部分符合以0.5分計算、少部分符合以0.25分計算、不符合計以0分計算，加總後除以總題數*100即為最終得分；董事會秘書單位於董事會報告評鑑結果，針對可加強處提出建議。</p> <p>依前述辦法，已於109年2月26日向董事會提出一〇八年評鑑結果報告如下：</p> <p>一、一〇八年董事會績效考核自評問卷，經個別董監事自評後，加權計算後平均有效問卷數得分為96分，經分析後主要需再加強之項目為題號18「所有董事/監察人是否持續進修可以強化其知識與技能之相關課程？」。</p> <p>二、一〇八年董監事成員考績效核自評問卷，經個別董監事自評後，加權計算後平均有效問卷數得分為95分，經分析後主要需再加強之項目為題號12「本人是否持續進修可以強化知識與技能之相關課程？」。</p> <p>三、一〇八年薪資報酬委員會績效考核自評問卷，經個別委員自評後，加權計算後平均有效問卷數得分為97分，經分析後主要需再加強C大項之提升薪資報酬委員會決策品質，如：提供予薪資報酬委員會的資訊完整、及時，且具一定品質，會議紀錄適當地記錄討論內容，以及適當的記錄個人或集體的保留意見或關切，會議決議有適當的執行後續追蹤。</p> <p>綜上所述，一〇八年董事會、董監事成員及薪資報酬委員會績效評估結果主要有兩項，其一屬董監事持續進修需再加強，本公司將適時提供各董監事上課資訊，或邀請專家學者至公司上課；其二薪資報酬委員會未來將加強會議之</p>	

評估項目	運作情形		與上市上櫃公司治理實務守則差異情形及原因
	是	否	
		摘要說明 資訊品質、紀錄內容及後續追蹤；上述評估結果，將作為未來個別董事薪資報酬及提名續任之參考，以期待本公司之董事會更能發揮其職能，帶領公司邁向更好之公司治理境界。	
(四) 公司是否定期評估簽證會計師獨立性？	✓	(四) 本公司董事會於109年2月26日通過更換本公司簽證會計師及評估簽證會計師之獨立性；因配合會計師事務所內部調整之需要，自民國一〇九年第一季起，本公司之財務報表查核簽證會計師，由原劉永富會計師及陳招美會計師變更為陳招美會計師及虞成全會計師，其中陳招美會計師自一〇六年第二季起簽證，尚未達七年需更換年限之必要。 勤業眾信聯合會計師事務所業依其國際總部要求，每年辦理獨立性評估管理政策，對執業會計師及雇用人員每年均要求需自我申報與客戶之「超然獨立聲明」，本公司已取得簽證會計師之「審計會計師超然獨立聲明」。該聲明書規定會計師、審計人員皆應遵守獨立性之規範，以維持其查核簽證之超然獨立及公正性。 另依本公司內部自行評估所聘任之簽證會計師並未擔任本公司之董監事，也非本公司之股東，亦未在本公司支薪，且與本公司非利害關係人，應符合獨立性之相關規範。	尚無重大差異。
四、上市上櫃公司是否配置適任及適當人數之公司治理人員，並指定公司治理主管，負責公司治理相關事務(包括但不限於提供董事、監察人執行業務所需資料、協助董事、監察人遵循法令、依法辦理董事會及股東會之會議相關	✓	本公司目前由財會主管為公司治理兼職人員，其已具備公開發行公司從事財務、股務及議事等管理工作經驗達三年以上，並負責規劃公司治理相關事務，保障股東權益並強化董事會職能，主要職責為提供董事及獨立董事執行業務所需之資料、與經營公司有關之最新法規發展，以協助董事及獨立董事遵循法令等。	尚無重大差異。

評估項目	運作情形		與上市上櫃公司治理實務守則差異情形及原因
	是	否	
事宜、製作董事會及股東會議事錄等)?		<p>108年度業務執行情形如下，並已於109年2月26日提報董事會：</p> <p>(一) 本公司發布重大訊息後適時通知董事會成員，使董事會成員獲悉公司重大訊息。</p> <p>(二) 針對公司領域以及公司治理相關之最新法令規章修訂發展，適時通知董事會成員。</p> <p>(三) 研擬規劃適當公司制度及組織架構以促進董事會的獨立性、公司的透明度及法令遵循、內稽內控的落實。</p> <p>(四) 針對董事會成員之進修，不定時提供進修課程資料。</p> <p>(五) 針對每年為董事會成員投保之「董事暨重要職員責任保險」報告。</p> <p>(六) 不定期召集會計師、財會主管、稽核主管與獨立董事及監察人之溝通會議。</p> <p>(七) 董事會前徵詢各董監事意見以規劃並擬訂議程，並至少於會前7日通知所有董監事出席並提供足夠之會議資料，以利董監事瞭解相關議題之內容；議題內容如有與利害關係人相關並應適當迴避之情形，將給予相對人事前提醒。</p> <p>(八) 每年依法令期限登記股東會日期，製作並於期限前申報開會通知、年報、議事手冊與議事錄，並於修訂章程或董監事改選後辦理變更登記。</p> <p>(九) 每年協助董事會、個別董事、功能性委員會進行自我績效評估。</p> <p>(十) 108年9月18日召開線上法說會網路直播，說明本公司於1976年創立，40多年來穩健獲利。美吾髮[®]獲選為台灣百大品牌，業界唯一。經營染髮、洗髮、護髮、沐浴等系列產品，建構研發、生產到品牌行銷的完整價值鏈。另外，</p>	

評估項目	運作情形		與上市上櫃公司治理實務守則差異情形及原因
	是	否	
		<p>摘要說明</p> <p>行銷集團懷特生技新藥和安克生醫公司研發成功的新藥、創新影像醫材，及國際大廠產品總代理；並隨時由總經理及發言人針對投資大眾之提問進行溝通。</p>	
五、公司是否建立與利害關係人(包括但不限於股東、員工、客戶及供應商等)溝通管道，及於公司網站設置利害關係人專區，並妥適回應利害關係人所關切之重要企業社會責任議題？	✓	<p>本公司已於官網設置利害關係人專區之溝通管道，並有專責人員負責妥適回應利害關係人所關切之重要企業社會責任議題。本公司與利害關係人均保持暢通之溝通管道，並尊重、維護其應有之合法權益。</p>	尚無重大差異。
六、公司是否委任專業股務代辦機構辦理股東會事務？	✓	<p>本公司委由「富邦證券(股)公司股務代理部」為股務代理機構，並辦理股東會及股東相關事宜。</p>	尚無重大差異。
七、資訊公開			
(一) 公司是否架設網站，揭露財務業務及公司治理資訊？	✓	<p>(一) 本公司已設立網址：www.maywufa.com.tw，並配合相關規定於公開資訊觀測站定期揭露或更新財務業務及公司治理資訊等相關資訊，且公司網站可連結至公開資訊觀測站查詢。</p>	尚無重大差異。
(二) 公司是否採行其他資訊揭露之方式(如架設英文網站、指定專人負責公司資訊之蒐集及揭露、落實發言人制度、法人說明會過程放置公司網站等)？	✓	<p>(二) 本公司已架設英文版之官網，並指定會計單位主管負責公司資訊之蒐集，並切實依循主管機關有關資訊公開之規定，申報應行公開之資訊，並落實發言人及代理發言人制度，並將法人說明會過程放置於公司網站。</p>	尚無重大差異。
(三) 公司是否於會計年度終了後兩個月內公告並申報年度財務報告，及於規定期限前提早公告並申報第一、二、三季財務報告與各月份營運情形？	✓	<p>(三) 本公司108年度個體及合併財務報告，已於109年2月29日公告並申報；108年第一季、第二季及第三季合併財務報告，分別於108年5月9日、108年8月14日及108年11月8日公告並申報；上述之財務報告及各月份營運情形皆於規定期限前公告並申報。</p>	尚無重大差異。

評估項目	運作情形		與上市櫃公司治理實務守則差異情形及原因
	是	否	
八、公司運作情形是否有助於瞭解公司但不限於其他重要資訊（包括投資者權利、董監事及利害關係人之風險管理政策及監察人進修標準之執行情形、公司之保險情形等）？	是	否	<p>尚無重大差異。</p> <p>(一) 員工權益：本公司重視員工權益，設有職工福利委員會定期辦理職福活動，並建立各項制度措施來履行社會責任。例如：設員工退休制度，購買員工團體保險，舉辦教育訓練等。本公司由總經理和事業部主管等組成小組，規劃全年度的「經理人勵志會」的主管養成教育訓練；此小組並設有康樂活動委員會，規劃各種團康活動、二節禮品等，及關懷委員會同仁及家屬，為暢通員工申訴管道，公司特別設立員工申訴電子信箱，接受員工意見反應。</p> <p>(二) 僱員關懷：本公司尊重所有同仁人權，提供公平之機會予應徵者及員工，不因其種族、信仰、宗教、黨派、性別、婚姻狀況、身心障礙或其他政府法令保護者等非工作因素，而予以歧視。這原則適用於在招募、任用、訓練、升遷、薪資、福利、調遷，公司揭示有「工作場所性騷擾防治措施申訴戒辦法」，依法設置「哺乳室」，確保婦女職場安全，並與「臺北私立光華幼兒園」及「臺北私立小慶園幼兒園」簽訂特約托兒服務，提供有幼兒之員工安心便利之託兒場所。</p> <p>(三) 投資者關係：本公司為使投資者便於瞭解公司經營狀況，於公司網站架設「投資人關係」專區，定期更新各項財務資訊。</p> <p>(四) 供應商關係：本公司訂有「供應商管理辦法」、與供應商簽定之合約中包含「誠信經營聲明」，嚴格要求本公司員工與各合作廠商進行商業活動時，不得直接或間接提供、承諾、要求或收受賄賂、佣金、招待、回扣、進行不當饋贈或其他不正當利益；為建立良好合作關係，亦請各合作廠商勿對本公司任何人員進行任何直接或間接形式的期約、賄賂、佣金、回扣、饋贈、招待或其他不正利益之行為。對於供應商均按時付款，維持良好關係。</p>

評估項目	運作情形		與上市上櫃公司治理實務守則差異情形及原因																																										
	是	否																																											
		<p>摘要說明</p> <p>(五) 利害關係人之權利：本公司於官網建置利害關係人專區，對於供應商、客戶、股東、員工等利害關係人亦信守承諾，重視品質與服務，以維護利害關係人等之相關權利。</p> <p>染髮品連續2年榮獲經濟部舉辦的國家級「台灣精品」獎，自100年起連續4年榮獲康健雜誌「健康品牌」染髮類第一名，並於100年獲得「台灣百大品牌」的殊榮，103年榮獲管理雜誌「理想品牌」染髮第一名；醫藥品也榮獲「藥品優良運銷規範」績優廠商。</p> <p>美吾髮[®]快速護髮染髮霜獲得105年 SNQ 國家品質標準、以及國家生技醫療品質獎銅牌的殊榮，代表品質及安全皆通過嚴格檢驗，也是業界唯一獲此殊榮的品牌。</p>																																											
		<p>(六) 董事及監察人進修之情形：</p> <table border="1"> <thead> <tr> <th>職稱</th> <th>姓名</th> <th>進修日期</th> <th>主辦單位</th> <th>課程名稱</th> <th>進修時數</th> </tr> </thead> <tbody> <tr> <td rowspan="2">董事</td> <td rowspan="2">李伊俐</td> <td>108/08/07</td> <td>華中 團法人 公司治理 協會</td> <td>作業價值管理(AVM)理論基礎與創新及其對企業管理決策之實際應用</td> <td>3</td> </tr> <tr> <td>108/12/13</td> <td>華中 團法人 公司治理 協會</td> <td>高階主管薪酬治理國際趨勢與案例分享</td> <td>3</td> </tr> <tr> <td rowspan="6">董事</td> <td rowspan="6">劉文正</td> <td>108/01/23</td> <td>台灣 董事學 會</td> <td>2019 外資論壇：吸引國外好資本 x 投資台灣好企業</td> <td>3</td> </tr> <tr> <td>108/02/21</td> <td>華中 團法人 治理協 會</td> <td>深化公司治理觀念教案研討</td> <td>3</td> </tr> <tr> <td>108/02/19</td> <td>華中 團法人 治理協 會</td> <td>2019 全球趨勢分析—機會與風險</td> <td>1</td> </tr> <tr> <td>108/08/01</td> <td>華中 團法人 治理協 會</td> <td>中美貿易談判與出口管控</td> <td>3</td> </tr> <tr> <td>108/08/27</td> <td>華中 團法人 治理協 會</td> <td>人工智慧在台灣：產業轉型的契機與挑戰</td> <td>1</td> </tr> <tr> <td>108/02/26</td> <td>中華民國會計師公會全國聯合會</td> <td>透過 APG 評鑑，會計師的新挑戰</td> <td>3</td> </tr> </tbody> </table>	職稱	姓名	進修日期	主辦單位	課程名稱	進修時數	董事	李伊俐	108/08/07	華中 團法人 公司治理 協會	作業價值管理(AVM)理論基礎與創新及其對企業管理決策之實際應用	3	108/12/13	華中 團法人 公司治理 協會	高階主管薪酬治理國際趨勢與案例分享	3	董事	劉文正	108/01/23	台灣 董事學 會	2019 外資論壇：吸引國外好資本 x 投資台灣好企業	3	108/02/21	華中 團法人 治理協 會	深化公司治理觀念教案研討	3	108/02/19	華中 團法人 治理協 會	2019 全球趨勢分析—機會與風險	1	108/08/01	華中 團法人 治理協 會	中美貿易談判與出口管控	3	108/08/27	華中 團法人 治理協 會	人工智慧在台灣：產業轉型的契機與挑戰	1	108/02/26	中華民國會計師公會全國聯合會	透過 APG 評鑑，會計師的新挑戰	3	
職稱	姓名	進修日期	主辦單位	課程名稱	進修時數																																								
董事	李伊俐	108/08/07	華中 團法人 公司治理 協會	作業價值管理(AVM)理論基礎與創新及其對企業管理決策之實際應用	3																																								
		108/12/13	華中 團法人 公司治理 協會	高階主管薪酬治理國際趨勢與案例分享	3																																								
董事	劉文正	108/01/23	台灣 董事學 會	2019 外資論壇：吸引國外好資本 x 投資台灣好企業	3																																								
		108/02/21	華中 團法人 治理協 會	深化公司治理觀念教案研討	3																																								
		108/02/19	華中 團法人 治理協 會	2019 全球趨勢分析—機會與風險	1																																								
		108/08/01	華中 團法人 治理協 會	中美貿易談判與出口管控	3																																								
		108/08/27	華中 團法人 治理協 會	人工智慧在台灣：產業轉型的契機與挑戰	1																																								
		108/02/26	中華民國會計師公會全國聯合會	透過 APG 評鑑，會計師的新挑戰	3																																								

評估項目	運作情形		與上市櫃公司治理實務守則差異情形及原因																																				
	是	否																																					
	<p style="text-align: center;">摘要說明</p> <table border="1"> <tr> <td>108/03/29</td> <td>中華民國會計師公會全國聯合會</td> <td>台商資金匯回之稅法解釋令及成功實例解析</td> <td>3</td> </tr> <tr> <td>108/07/17</td> <td>財團法人中華民國證券暨期貨發展基金會</td> <td>108 年度上市公司及未上市(櫃)公開發行公司內部人股權交易法律遵循宣導說明會</td> <td>3</td> </tr> <tr> <td>108/07/31</td> <td>中華民國會計師公會全國聯合會</td> <td>(台北)跨境電商營業稅及所得稅扣繳實務-探討電商衍生交易課稅問題</td> <td>6</td> </tr> <tr> <td>108/05/07</td> <td>台灣證券交易所</td> <td>ESG 投資推廣論壇</td> <td>3</td> </tr> <tr> <td>108/07/24</td> <td>證券暨期貨市場發展基金會</td> <td>108 年度上市公司及未上市(櫃)公開發行公司內部人股權交易法律遵循宣導說明會</td> <td>3</td> </tr> <tr> <td>108/11/27</td> <td>社團法人中華公司治理協會</td> <td>第十五屆公司治理國際高峰論壇-強化公司治理生態、落實獨立董事制度</td> <td>3</td> </tr> <tr> <td>108/10/02</td> <td>社團法人中華公司治理協會</td> <td>IFRS17 對壽險業之影響</td> <td>3</td> </tr> <tr> <td>108/11/01</td> <td>神準科技股份有限公司</td> <td>全球追稅浪潮下高資產之因應策略</td> <td>3</td> </tr> <tr> <td>108/11/21</td> <td>台灣證券交易所</td> <td>有效發揮董事職能宣導會</td> <td>3</td> </tr> </table>		108/03/29	中華民國會計師公會全國聯合會	台商資金匯回之稅法解釋令及成功實例解析	3	108/07/17	財團法人中華民國證券暨期貨發展基金會	108 年度上市公司及未上市(櫃)公開發行公司內部人股權交易法律遵循宣導說明會	3	108/07/31	中華民國會計師公會全國聯合會	(台北)跨境電商營業稅及所得稅扣繳實務-探討電商衍生交易課稅問題	6	108/05/07	台灣證券交易所	ESG 投資推廣論壇	3	108/07/24	證券暨期貨市場發展基金會	108 年度上市公司及未上市(櫃)公開發行公司內部人股權交易法律遵循宣導說明會	3	108/11/27	社團法人中華公司治理協會	第十五屆公司治理國際高峰論壇-強化公司治理生態、落實獨立董事制度	3	108/10/02	社團法人中華公司治理協會	IFRS17 對壽險業之影響	3	108/11/01	神準科技股份有限公司	全球追稅浪潮下高資產之因應策略	3	108/11/21	台灣證券交易所	有效發揮董事職能宣導會	3	
108/03/29	中華民國會計師公會全國聯合會	台商資金匯回之稅法解釋令及成功實例解析	3																																				
108/07/17	財團法人中華民國證券暨期貨發展基金會	108 年度上市公司及未上市(櫃)公開發行公司內部人股權交易法律遵循宣導說明會	3																																				
108/07/31	中華民國會計師公會全國聯合會	(台北)跨境電商營業稅及所得稅扣繳實務-探討電商衍生交易課稅問題	6																																				
108/05/07	台灣證券交易所	ESG 投資推廣論壇	3																																				
108/07/24	證券暨期貨市場發展基金會	108 年度上市公司及未上市(櫃)公開發行公司內部人股權交易法律遵循宣導說明會	3																																				
108/11/27	社團法人中華公司治理協會	第十五屆公司治理國際高峰論壇-強化公司治理生態、落實獨立董事制度	3																																				
108/10/02	社團法人中華公司治理協會	IFRS17 對壽險業之影響	3																																				
108/11/01	神準科技股份有限公司	全球追稅浪潮下高資產之因應策略	3																																				
108/11/21	台灣證券交易所	有效發揮董事職能宣導會	3																																				
	<p>(七) 風險管理政策及風險衡量標準之執行情形：本公司設有信管單位負責風險管理，依照內控制度及客戶資料、信用、訂單管理等相關辦法運作，建立完整客戶資料，設定信用額度據以執行出貨管制，並視需要取得客戶擔保品以控制本公司風險。</p> <p>(八) 客戶政策之執行情形：本公司已訂定客戶資料、客戶信用及客戶訂單管理相關辦法，出售之產品均依規定取得政府許可，及設置客服電話(0800212470)及在網站設客服中心，以保護消費者。</p> <p>(九) 公司為董事及監察人購買責任保險之情形：本公司公司章程中明文規定，得為董事、監察人及經理人購買責任保險，已於108年8月14日董事會報告執行情形，並確實執行之。</p>																																						

評估項目	運作情形		與上市上櫃公司治理實務守則差異情形及原因
	是	否	
<p>九、請就臺灣證券交易所股份有限公司治理評鑑結果說明已改善情形，及就尚未改善者提出優先加強事項與措施。</p>	V	<p>否</p>	<p>(一)第六屆公司治理評鑑結果，已改善情形說明： 1. 公司是否訂定董事會成員多元化政策，並將多元化政策落實情形揭露於公司網站及年報？ 本公司已訂定董事會成員多元化政策，並於公司網站及年報揭露多元化政策落實情形。 2. 公司之董事長與總經理或其他相當職級者（最高經理人）為同一人或互為配偶或一親等親屬時，是否增加獨立董事席次且有過半數董事不具員工或經理人身分？ 本公司將於未來年度考量增加獨立董事席次。 3. 公司是否至少兩名獨立董事其連任任期均不超過九年？ 本公司將於109年股東會全面改選董事，改選後之兩名獨立董事其連任任期均不超過九年。 4. 公司是否設置符合規定之審計委員會？ 本公司將於109年股東會全面改選董事後設置符合規定之審計委員會。 5. 受評年度公司是否至少召開六次董事會？ 本公司109年度將視情形至少召開六次董事會。 6. 公司是否設置公司治理主管，負責公司治理相關事務，並於公司網站及年報說明職權範圍、當年度業務執行重點及進修情形？ 本公司將於109年董事會通過公司治理主管之任命，並將於公司網站及年報說明職權範圍、當年度業務執行重點及進修情形。 7. 公司內部稽核人員是否至少一人具有國際內部稽核師、國際電腦稽核師或會計師考試及格證書等證照？ 本公司將鼓勵內部稽核人員積極考取相關證照。 8. 公司是否受邀(自行)召開至少二次法人說明會，且受評年度首尾兩次法人說明會間隔三個月以上？ 本公司將視實際狀況於本年度召開至少二次法人說明會，且受評年度首尾兩次法人說明會間隔三個月以上。 9. 公司是否設置適當之治理架構，以訂定、檢討企業社會責任政策、制度或相關管理方針，並揭露於公司網站及年報？ 本公司將依現況設置適當之治理架構，以訂定、檢討企業社會責任政策、制</p>

評估項目	運作情形		與上市上櫃公司治理實務守則差異情形及原因
	是	否	
		<p>度或相關管理方針，並揭露於公司網站及年報。</p> <p>10. 公司網站或企業社會責任報告書是否揭露所制定之供應商管理政策，要求供應商在環保、安全或衛生等議題遵循相關規範，並說明實施情形？</p> <p>本公司將視實際狀況於網站詳盡揭露所制定之供應商管理政策，要求供應商在環保、安全或衛生等議題遵循相關規範，並說明實施情形。</p> <p>(二) 第六屆公司治理評鑑結果，尚未改善者提出優先加強事項與措施說明：</p> <ol style="list-style-type: none"> 1. 公司是否於股東常會開會30日前上傳英文版議事手冊及會議補充資料？ 2. 公司是否將於未來年度考充資料，並於股東常會開會30日前上傳。本公司將於未來年度考充資料，並於股東常會開會7日前上傳。 3. 公司之董事間是否不超過二人具有配偶或二親等以內之親屬關係？ 4. 公司是否自願設置多於法令規定之獨立董事席次？ 5. 公司是否制定獨立董事會成員及重要管理階層之接班規劃，並於公司網站或年報中揭露其運作情形？ 6. 公司是否設置法定以外之功能性委員會，其人數不少於三人，且半數以上成員為獨立董事，並揭露其組成、職責及運作情形？ 7. 公司訂定之董事會績效評估辦法是否經董事會通過，明定至少每三年執行外部評估一次，並依其辦法所訂期限執行評估、將執行情形及評估結果揭露於公司網站或年報？ 	

評估項目	運作情形		與上市上櫃公司治理實務守則差異情形及原因
	是	否	
			<p>摘要說明</p> <p>本公司未來年度將視實際需求，審慎評估是否每三年執行外部評估一次。</p> <p>8. 公開資訊觀測站是否於股東常會開會7日前上傳以英文揭露之年度財務報告？</p> <p>本公司暫不考慮以英文揭露年度財務報告。</p> <p>9. 公司網站或公開資訊觀測站是否以英文揭露期中財務報告？</p> <p>本公司暫不考慮以英文揭露期中財務報告。</p> <p>10. 公司是否自願公布四季財務預測報告且相關作業未有經主管機關糾正、證交所或櫃買中心處記缺失之情形？</p> <p>本公司暫不考慮公佈四季財務預測報告。</p> <p>11. 公司年報是否自願揭露董事及監察人之個別酬金？</p> <p>本公司未來年度將視實際狀況，審慎評估是否揭露董事及監察人之個別酬金。</p> <p>12. 公司是否建置英文公司網站，並包含財務、業務及公司治理相關資訊？</p> <p>本公司雖已建置英文公司網站，未來年度將視實際狀況，審慎評估是否揭露完整之財務、業務及公司治理相關資訊。</p> <p>13. 公司年報是否揭露總經理及副總經理之個別酬金？</p> <p>本公司未來年度將視實際狀況，審慎評估是否揭露總經理及副總經理之個別酬金。</p> <p>14. 公司是否參考國際通用之報告書編製指引，編製企業社會責任報告書等揭露公司非財務資訊之報告書？</p> <p>本公司未來年度將視實際需求，審慎評估是否編製企業社會責任報告書。</p> <p>15. 公司編製之企業社會責任報告書等揭露公司非財務資訊之報告書，是否取得第三方驗證？</p> <p>本公司未來年度將視實際需求，審慎評估是否編製企業社會責任報告書。</p> <p>16. 公司是否依據團體協約法，與工會簽訂團體協約？</p> <p>本公司未來年度將視實際需求，審慎評估是否依據團體協約法，與工會簽訂團體協約。</p> <p>17. 公司是否獲得ISO 14001、ISO 50001或類似之環境或能源管理系統驗證？</p> <p>本公司未來年度將視實際需求，審慎評估是否取得ISO 14001、ISO 50001或類似之環境或能源管理系統驗證。</p>

(五) 公司如有設置薪酬委員會者，應揭露其組成及運作情形：

薪酬委員會職責旨在協助董事會執行與評估公司整體薪酬與福利政策，以及經理人之報酬。

1. 本公司已於 100 年 12 月 28 日董事會通過成立薪資報酬委員會。第三屆薪資報酬委員會之委員，已於 106 年 2 月 22 日董事會通過。由蔡文預先生為本屆之召集人，委員會共有三名成員，由三位獨立董事蔡文預先生、王振保先生及陳慧遊先生組成，三位薪資報酬委員之資格皆符合證券交易法及「股票上市或於證券商營業處所買賣公司薪資報酬委員會設置及行使職權辦法」之規定。
2. 薪酬委員會組織規程請參考本公司網站。

(1) 薪資報酬委員會成員資料

身 份 別	姓 名	條件 是否具有五年以上工作經驗 及 下 列 專 業 資 格	符 合 獨 立 性 情 形 (註)										兼任其他公開 發行公司薪資 報酬委員會成 員 家 數	備 註	
			1	2	3	4	5	6	7	8	9	10			
獨立董事	蔡文預	商務、財務、會計或公司業務所需相關之公私立大專院校講師以上 法官、檢察官、律師、會計師或其他與公司業務所需之國家考試及格領有證書之專門職業及技術人員 具有商務、財務、會計或公司業務所需之工作經驗	✓	✓	✓	✓	✓	✓	✓	✓	✓	✓	✓	0	無
獨立董事	王振保		✓	✓	✓	✓	✓	✓	✓	✓	✓	✓	✓	1	無
獨立董事	陳慧遊		✓	✓	✓	✓	✓	✓	✓	✓	✓	✓	✓	2	無

註：各成員於選任前二年及任職期間符合下述各條件者，請於各條件代號下方空格中打“✓”。

- (1) 非為公司或其關係企業之受僱人。
- (2) 非公司或其關係企業之董事、監察人(但如為公司或其母公司、子公司或屬同一母公司之子公司依本法或當地國法令設置之獨立董事相互兼任者，不在此限)。
- (3) 非本人及其配偶、未成年子女或以他人名義持有公司已發行股份總額百分之一以上或持股前十名之自然人股東。
- (4) 非(1)所列之經理人或(2)、(3)所列人員之配偶、二親等以內親屬或三親等以內直系血親親屬。
- (5) 非直接持有公司已發行股份總數 5% 以上、持股前五名或依公司法第 27 條第 1 項或第 2 項指派代表人擔任公司董事或監察人之法人股東之董事、監察人或受僱人(但如為公司與其母公司、子公司或屬同一母公司之子公司依本法或當地國法令設置之獨立董事相互兼任者，不在此限)。
- (6) 非與公司之董事席次或有表決權之股份超過半數係由同一人控制之他公司董事、監察人或受僱人(但如為公司或其母公司、子公司或屬同一母公司之子公司依本法或當地國法令設置之獨立董事相互兼任者，不在此限)。
- (7) 非與公司之董事長、總經理或相當職務者互為同一人或配偶之他公司或機構之董事(理事)、監察人(監事)或受僱人(但如為公司與其母公司、子公司或屬同一母公司之子公司依本法或當地國法令設置之獨立董事相互兼任者，不在此限)。
- (8) 非與公司有財務或業務往來之特定公司或機構之董事(理事)、監察人(監事)、經理人或持股 5% 以上股東(但特定公司或機構如持有公司已發行股份總數 20% 以上，未超過 50%，且為公司與其母公司、子公司或屬同一母公司之子公司依本法或當地國法令設置之獨立董事相互兼任者，不在此限)。
- (9) 非為公司或關係企業提供審計或最近二年取得報酬累計金額未逾新臺幣 50 萬元之商務、財務、財務、會計等相關服務之專業人士、獨資、合夥、公司或機構之企業主、合夥人、董事(理事)、監察人(監事)、經理人及其配偶。但依證券交易法或企業併購法相關法令履行職權之薪資報酬委員會、公開收購審議委員會或併購特別委員會成員，不在此限
- (10) 未有公司法第 30 條各款情事之一。

(2) 薪資報酬委員會運作情形資訊：

① 本公司之薪資報酬委員會委員計三人。

② 本屆委員任期：一〇六年六月十四日至一〇九年六月十三日，最近年度薪資報酬委員會開會2次(A)，委員資格及出席情形如下：

職 稱	姓 名	實際出席次數 (B)	委託出席次數	實際出席率(%) (B/A)	備 註
召集人	蔡 文 預	2	0	100	無
委 員	王 振 保	2	0	100	無
委 員	陳 慧 遊	2	0	100	無

其他應記載事項：

- 一、董事會如不採納或修正薪資報酬委員會之建議，應敘明董事會日期、期別、議案內容、董事會決議結果以及公司對薪資報酬委員會意見之處理：無此情事發生。
- 二、薪資報酬委員會之議決事項，如成員有反對或保留意見且有紀錄或書面聲明者，應敘明薪資報酬委員會日期、期別、議案內容、所有成員意見及對成員意見之處理：無此情事發生。
- 三、薪資報酬委員會之運作，應敘明董事會日期、期別、議案內容、薪資報酬委員會決議結果以及公司對薪資報酬委員會意見之處理：

(一) 108年2月27日薪資報酬委員會(第三屆第四次)

1. 案 由：提請 討論一〇七年度董事、監察人暨員工酬勞分派案。

決 議：經主席徵詢全體出席薪資報酬委員無異議照案通過，並提董事會討論。
公司對薪資報酬委員會意見之處理：經108年2月27日董事會(第十五屆第八次)全體出席董事同意通過。

2. 案 由：提請 討論訂定「經理人薪資報酬給付辦法」案。

決 議：經主席徵詢全體出席薪資報酬委員無異議照案通過，並提董事會討論。
公司對薪資報酬委員會意見之處理：經108年2月27日董事會(第十五屆第八次)全體出席董事同意通過。

(二) 108年11月6日薪資報酬委員會(第三屆第五次)

案 由：提請 討論本公司一〇八年度年終暨績效獎金分配案。

決 議：經主席徵詢全體出席薪資報酬委員無異議照案通過，並提董事會討論。
公司對薪資報酬委員會意見之處理：經108年11月6日董事會(第十五屆第十一次)全體出席董事同意通過。

(三) 109年2月26日薪資報酬委員會(第三屆第六次)

1. 案 由：提請 討論一〇八年度董事、監察人暨員工酬勞分派案。

決 議：經主席徵詢全體出席薪資報酬委員無異議照案通過，並提董事會討論。
公司對薪資報酬委員會意見之處理：經109年2月26日董事會(第十五屆第十二次)全體出席董事同意通過。

2. 案 由：提請 討論第十六屆董事會、第一屆審計委員會、第四屆薪資報酬委員會成員之報酬／出席費建議案。

決 議：經主席徵詢全體出席薪資報酬委員無異議照案通過，並提董事會討論。

公司對薪資報酬委員會意見之處理：經 109 年 2 月 26 日董事會(第十五屆第十二次)全體出席董事同意通過。

(四) 除前開事項外，其他未經薪資報酬委員會通過，而經全體董事三分之二以上同意之議決事項：無此情事。

四、薪資報酬委員對利害關係議案迴避之執行情形，應敘明薪資報酬委員姓名、議案內容、應利益迴避原因以及參與表決情形：無此情事。

五、薪資報酬委員與內部人事主管及董事會議事單位之溝通情形：

(一) 本公司人事主管及董事會議事單位不定期與薪資報酬委員溝通，溝通管道暢通。

(二) 本公司人事主管及董事會議事單位定期於召開之薪資報酬委員會前，向薪資報酬委員溝通當次議案之內容，對於人事業務執行情形及成效皆已充分溝通。

(三) 108 年 2 月 27 日薪資報酬委員會，針對訂定「經理人薪資報酬給付辦法」，人事主管及董事會議事單位事前與薪資報酬委員進行報告與充分溝通。

(四) 人事主管及董事會議事單位與薪資報酬委員隨時視需要直接互相聯繫，溝通管道暢通。

(六) 履行社會責任情形及與上市櫃公司企業社會責任實務守則差異情形及原因：

評 估 項 目	運 作 情 形		與上市櫃公司企業社會責任實務守則差異情形及原因
	是	否	
<p>一、公司是否依重大性原則，進行與公司營運相關之環境、社會及公司治理議題之風險評估，並訂定相關風險管理政策或策略？</p>	<p>✓</p>	<p>摘要說明</p> <p>一、環境保護 本公司產品之成分遵守衛生主管機關之規定，確保消費者使用的安全性。同時致力於整體品質的提升，完成建置符合ISO22716廠房，提高資源利用率，降低對環境的影響；本公司楊梅工廠依照所生產產品特性建立環境管理制度。生產過程污染程度輕微，並已設置前處理設備，配合工廠所在的工業區汙水處理規定，申請核准排放。</p> <p>二、產品責任 本公司美吾髮染髮霜系列產品榮獲SNQ國家品質標準，是「品質」與「安全」的保證，同時擁有全國第一家通過GMP的美髮工廠，產品質不僅均符合衛福部要求，還進一步自我要求須符合歐盟更嚴謹的規範標準，更不斷因應市場脈動及掌握消費者需求，致力開發新的優質商品。</p> <p>發展綠色材料，善盡企業公民保護地球之責任，讓環境永續發展。另外，生產各類產品所用之容器，依環保署規定由容器使用者每二個月申報容器之採購量，依不同材質報繳廢容器處理費。</p> <p>三、勞雇關係 員工是公司最大的資產，本公司致力於創造一個重視兩性平等，秉持「用人唯才」、「適</p>	<p>尚無重大差異。</p>

評 估 項 目	運 作 情 形		與上市櫃公司企業社會責任實務守則差異情形及原因
	是	否	
		<p>才適所」的理念，讓同仁彼此、員工與公司之間互相信任與尊重，期使每位員工能在友善的環境中發揮自己的才能。</p> <p>四、反貪腐</p> <p>本公司由人事單位為專責單位辦理本規範之修訂、執行、解釋、諮詢服務暨通報內容登錄建檔等相關作業及監督執行，並每年第一季向董事會報告上一年度執行情形。本公司已制訂「誠信經營守則」、「道德行為準則」及「誠信經營作業程序及行為指南」、內部控制制度、權責劃分辦法等防弊措施，並配合內部稽核作業、內部控制自行評估作業及提供違反從業道德舉報之專線，落實反貪腐執行措施。</p> <p>本公司與供應商簽定合約時，並另簽定誠信經營聲明書，嚴格要求本公司員工與各合作廠商進行商業活動時，不得直接或間接提供、承諾、要求或收受賄賂、佣金、招待、回扣、進行不當饋贈或其他不正當利益；為建立良好合作關係，亦請各合作廠商勿對本公司任何人員進行任何直接或間接形式的期約、賄賂、佣金、回扣、饋贈、招待或其他不正利益之行為。</p> <p>本公司與主要供應商之契約皆有包含供應商如涉及違反其對企業社會責任政策，且對環境與社會有顯著影響時之維持，得隨時終止或解除契約之條款達成共識，供應商如違反</p>	

評 估 項 目	運 作 情 形		與上市櫃公司企業社會責任實務守則差異情形及原因
	是	否	
		<p>法令規定，並無法即時改善時，本公司得終止契約。</p> <p>五、智慧財產權 本公司已制訂「智慧財產權管理辦法」及「專利侵權事件處理程序」，嚴格遵守商業機密保密，不得探詢或蒐集非職務相關之內部營業秘密、商標、專利、著作等智慧財產權，且不得洩露於他人，與供應商及客戶簽訂保密協定(Non-Disclosure Agreement，簡稱NDA)，並依據已制訂「網路使用暨機密文件管理辦法」及「BI商業智慧使用管理辦法」，以保護商業機密。</p> <p>六、社會經濟法規遵循 本公司遵循本國及對外銷售國家地區之法令規範及國際準則，所有產品均符合國際安全標準、國際環保規範及進出口法規，確保商業營運符合相關規範並遵守道德操守，亦於內部不定時舉辦訓練課程，宣導法規。</p> <p>七、風險管理政策及範疇 本公司將於109年董事會通過訂定「風險管理政策」，以作為本公司風險管理之最高指導原則；本公司將每年定期評估風險，並針對各項風險擬定風險管理政策，涵蓋管理目標、組織架構、權責歸屬及風險管理程序等機制並落實執行，以有效辨識、衡量及控制本公司之各項風險，將因各項活動所產生的風險，控制在可接受的範圍內。</p>	

評 估 項 目	運 作 情 形		與上市櫃公司企業社會責任實務守則差異情形及原因																										
	是	否																											
二、公司是否設置推動企業社會責任專(兼)職單位，並由董事會授權高階管理階層處理，及向董事會報告處理情形？	✓	<p>本公司由跨部門人員組成委員會的方式設置推動企業社會責任兼職單位，並每年第一季向董事會報告推動與執行成效，108年執行情形已於109年2月21日向董事會完成報告，內容如下：</p> <table border="1"> <thead> <tr> <th>項次</th> <th>執行情形</th> </tr> </thead> <tbody> <tr> <td>1</td> <td>本公司官網已建置利害關係人專區，期望利害關係人可透過適當溝通方式，瞭解利害關係人之合理期望及需求，公司並妥適回應其所關切之重要企業社會責任議題。</td> </tr> <tr> <td>2</td> <td>本公司官網已建置員工投訴專區，讓員工對於公司之經營管理活動和決策，有獲得資訊及表達意見之權利及管道。</td> </tr> <tr> <td>3</td> <td>本公司官網已建置客戶投訴專區，使消費者對本公司產品與服務提供透明且有效之消費申訴程序，公平、即時處理消費者之申訴。</td> </tr> <tr> <td>4</td> <td>本公司平日就實施廢棄物分類，每年年底針對紙類與造紙廠進行回收再利用。</td> </tr> <tr> <td>5</td> <td>本公司楊梅工廠具有合格認證之廢水處理設施，可以避免汙染水資源。</td> </tr> <tr> <td>6</td> <td>本公司與全體員工皆簽訂勞工契約，契約內容符合人權、性別平等、工作權及福利等相關法令之規定。</td> </tr> <tr> <td>7</td> <td>本公司已取得 ISO、cGMP 及 GDP 等相關認證，並遵循國內衛福部針對藥品生產之相關法規。</td> </tr> <tr> <td>8</td> <td>本公司已制定個人資料保護管理要點，並遵守個人資料保護法等相關法規，確實尊重消費者之隱私權，保護消費者提供之個人資料。</td> </tr> <tr> <td>9</td> <td>108年1月13日贊助渣打銀行公益路跑，響應公益、關懷視障多元就業。</td> </tr> <tr> <td>10</td> <td>108年2月贊助台灣癌症基金會[音樂·愛·生命]慈善音樂會，透過歌聲傳遞熱愛生命的能量。</td> </tr> <tr> <td>11</td> <td>108年3月30日~31日贊助中華民國內分泌暨糖尿病學會年會，提升國內醫學品質。</td> </tr> <tr> <td>12</td> <td>108年5月4日~5日贊助台灣聯合癌症年會，促進腫瘤研究的學術交流，提升國內醫學品質。</td> </tr> </tbody> </table>	項次	執行情形	1	本公司官網已建置利害關係人專區，期望利害關係人可透過適當溝通方式，瞭解利害關係人之合理期望及需求，公司並妥適回應其所關切之重要企業社會責任議題。	2	本公司官網已建置員工投訴專區，讓員工對於公司之經營管理活動和決策，有獲得資訊及表達意見之權利及管道。	3	本公司官網已建置客戶投訴專區，使消費者對本公司產品與服務提供透明且有效之消費申訴程序，公平、即時處理消費者之申訴。	4	本公司平日就實施廢棄物分類，每年年底針對紙類與造紙廠進行回收再利用。	5	本公司楊梅工廠具有合格認證之廢水處理設施，可以避免汙染水資源。	6	本公司與全體員工皆簽訂勞工契約，契約內容符合人權、性別平等、工作權及福利等相關法令之規定。	7	本公司已取得 ISO、cGMP 及 GDP 等相關認證，並遵循國內衛福部針對藥品生產之相關法規。	8	本公司已制定個人資料保護管理要點，並遵守個人資料保護法等相關法規，確實尊重消費者之隱私權，保護消費者提供之個人資料。	9	108年1月13日贊助渣打銀行公益路跑，響應公益、關懷視障多元就業。	10	108年2月贊助台灣癌症基金會[音樂·愛·生命]慈善音樂會，透過歌聲傳遞熱愛生命的能量。	11	108年3月30日~31日贊助中華民國內分泌暨糖尿病學會年會，提升國內醫學品質。	12	108年5月4日~5日贊助台灣聯合癌症年會，促進腫瘤研究的學術交流，提升國內醫學品質。	尚無重大差異。
項次	執行情形																												
1	本公司官網已建置利害關係人專區，期望利害關係人可透過適當溝通方式，瞭解利害關係人之合理期望及需求，公司並妥適回應其所關切之重要企業社會責任議題。																												
2	本公司官網已建置員工投訴專區，讓員工對於公司之經營管理活動和決策，有獲得資訊及表達意見之權利及管道。																												
3	本公司官網已建置客戶投訴專區，使消費者對本公司產品與服務提供透明且有效之消費申訴程序，公平、即時處理消費者之申訴。																												
4	本公司平日就實施廢棄物分類，每年年底針對紙類與造紙廠進行回收再利用。																												
5	本公司楊梅工廠具有合格認證之廢水處理設施，可以避免汙染水資源。																												
6	本公司與全體員工皆簽訂勞工契約，契約內容符合人權、性別平等、工作權及福利等相關法令之規定。																												
7	本公司已取得 ISO、cGMP 及 GDP 等相關認證，並遵循國內衛福部針對藥品生產之相關法規。																												
8	本公司已制定個人資料保護管理要點，並遵守個人資料保護法等相關法規，確實尊重消費者之隱私權，保護消費者提供之個人資料。																												
9	108年1月13日贊助渣打銀行公益路跑，響應公益、關懷視障多元就業。																												
10	108年2月贊助台灣癌症基金會[音樂·愛·生命]慈善音樂會，透過歌聲傳遞熱愛生命的能量。																												
11	108年3月30日~31日贊助中華民國內分泌暨糖尿病學會年會，提升國內醫學品質。																												
12	108年5月4日~5日贊助台灣聯合癌症年會，促進腫瘤研究的學術交流，提升國內醫學品質。																												

評估項目	運		情形	與上市櫃公司企業社會責任實務守則差異情形及原因
	是	否		
			<p>13 108年6月30日贊助台灣安寧緩和醫學學會年會，提升國內醫學品質。</p> <p>14 108年7月贊助董氏基金會樂動校園活動，支持學童健康學習。</p> <p>15 108年9月26日派員參與協助睡眠醫學會南區月會，協助超音波於睡眠呼吸中止症的應用推廣。</p> <p>16 108年9月28日贊助中華民國醫用超音波學會-耳鼻喉科超音波(基礎)講習課程暨內分泌科超音波(進階)課程，支持醫學基礎教育。</p> <p>17 108年10月19日~20日派員參與協助贊助中華民國醫用超音波學術年會，促進超音波學術發展與實質應用。</p> <p>18 108年11月16日~17日贊助台灣安寧緩和醫學學會年會，提升國內醫學品質。</p> <p>19 108年11月22日~24日贊助台灣腦中風學會年會，提升國內醫學品質。</p> <p>20 108年12月7日醫療科技展期間，邀請醫師替現場民眾進行甲狀腺超音波免費檢測體驗，提醒民眾關注甲狀腺健康，早期發現早期治療。</p> <p>21 與台灣癌症基金會合作，分別於108年4月12日台中榮民總醫院、108年4月17日長庚醫院、108年7月6日台中中山醫院，舉辦病友支術講座，傳遞癌症保健知識，逾百人受惠。</p> <p>22 與台灣癌症安寧緩和醫學會合作，分別於108年3月30日嘉義基督教醫院、108年4月20日高醫附醫、108年5月25日苗栗大千醫院、108年6月1日花蓮慈濟醫院、108年6月22日內湖三軍總醫院、108年7月20日花蓮門諾醫院、108年9月6日台東馬偕醫院、108年12月7日台中慈濟醫院，舉辦癌因性疲憊症之繼續教育課程，提升醫護人員品質。</p> <p>23 與台灣癌症安寧緩和醫學會合作，分別於108年7月28日高醫附醫、108年8月10日彰化秀傳醫院、108年8月17日台北榮民總醫院、108年12月21日義大醫院，舉辦早期緩和治療之繼續教育課程，促進病人福祉，提升醫護人員品質。</p> <p>24 贊助屏東縣東港國小圖書館，支持學童教育發展與吸收各領域新知。</p> <p>25 贊助台北科技大學「哈佛講堂」，促進國內專業人才培育。</p> <p>26 贊助林磐聲教授日本及國內文創設計展，鼓勵設計、藝術及文化創作，讓全球各地更多人觀賞到美好的台灣意象。</p> <p>27 贊助北醫大一校七附屬醫院，提升國內教育、研究與醫療品質。</p>	
			<p>上述108年本公司參與社會公益相關活動，並為提升醫護人員品質，促進病人福祉，與各大醫學會、醫療院所合作，舉辦相關醫學會學術年</p>	

評 估 項 目	運 作 情 形		與上市櫃公司企業社會責任實務守則差異情形及原因
	是	否	
<p>三、環境議題</p> <p>(一) 公司是否依其產業特性建立合適之環境管理制度？</p>	✓	<p>會、醫學會臨床教育課程、專家研討會議、病友會等，計贊助約1,130萬元，受益及參與近6,000人次。</p> <p>(一) 本公司已完成建置符合並取得ISO22716化妝品優良製造規範的認證，藉由製程的優化，提升各項資源利用的效率。本公司依照所生產產品特性建立環境管理制度。本公司生產過程污染程度輕微，並已設置前處理設備，配合工廠所在的工業區汗水處理規定，申請核准排放。</p>	尚無重大差異。
<p>(二) 公司是否致力於提升各項資源之利用效率，並使用對環境負荷衝擊低之再生物料？</p>	✓	<p>(二) 本公司已完成建置符合並取得ISO22716化妝品優良製造規範的認證，藉由製程的優化，提升各項資源利用的效率。</p>	尚無重大差異。
<p>(三) 公司是否評估氣候變遷對企業現在及未來的潛在風險與機會，並採取氣候相關議題之因應措施？</p>	✓	<p>(三) 對於氣候變遷及溫室氣體排放之潛在風險與機會：</p> <p>1. 企業受氣候變遷相關法規規範之風險 全球為因應氣候變遷所造成的風險，相關規定的法規與協定也越來越趨嚴謹，本公司營運受全球氣候變遷與溫室效應之影響不大，但是做為企業公民，在辦公室和工廠的全體員工仍共同努力減少企業發展而造成之環境的衝擊，將持續關注國內外相關法規外，也會持續自我要求以符合未來的產業趨勢，完善企業該有的社會責任。</p> <p>2. 企業受氣候變遷之實質風險</p>	尚無重大差異。

評 估 項 目	運 作 情 形		與上市櫃公司企業社會責任實務守則差異情形及原因
	是	否	
(四) 公司是否統計過去兩年溫室氣體排放量、用水量及廢棄物總重量，並制定節能減碳、溫室氣體減量、減少用水或其他廢棄物管理之政策？	是	否	<p>全球為因應溫室氣體所產生的氣候劇烈變遷，間接或直接地造成營運成本的增加，其對本公司所產生的實質風險包含：</p> <p>(1) 颱風過境後，水資源的不穩定造成公司產線減產或停產。</p> <p>(2) 瞬間的豪大雨造成道路坍方或積水，公司產品無法順利地抵達客戶端。</p> <p>(3) 強風造成電力中斷，使得公司無法全面運作生產。</p> <p>3. 氣候變遷提供企業之機會 為因應氣候變遷，企業對於節能或綠能產品的需求將會更加明顯，也提供企業能積極投入節能或綠能產品的使用與研發，為永續環境盡一份心力，提升產業的競爭力。</p> <p>(四) 對於溫室氣體排放量、用水量及廢棄物總重量管理之策略、方法、目標等： 1. 本公司依用電量之電力排放係數換算二氧化碳約當排放量，107年及108年二氧化碳排放量分別約1,678公噸及1,774公噸；用水量107年及108年分別約20,439度及22,315度；廢棄物總重量107年及108年分別約24.027公噸及24.025公噸。 2. 對於因應氣候變遷或溫室氣體管理之策略：本公司為因應全球的減碳趨勢，並善盡</p>
	✓		尚無重大差異。

評 估 項 目	運 作 情 形		與上市櫃公司企業社會責任實務守則差異情形及原因
	是	否	
		<p>企業社會責任，將致力於下列事項：</p> <p>(1) 確實掌控溫室氣體排放狀況。</p> <p>(2) 提出溫室氣體減量方案。</p> <p>(3) 力行溫室氣體減量工作。</p> <p>(4) 積極增加綠色能源的使用比例。</p> <p>3. 溫室氣體排放量、用水量及廢棄物總重量減量目標：</p> <p>本公司108年增加二氧化碳排放量約96公噸，用水量增加1,876度，廢棄物總重量增加0.002公噸，主要是工廠持續生產造成電量、水量及廢棄物增加，目前積極透過完善的管理與控制，以期未來逐年降低溫室氣體的排放、用水量及廢棄物之減少。</p> <p>4. 溫室氣體排放量減量之預算與計畫。</p> <p>本公司環境成本支出佔公司產值的1%，且因應本公司產值逐年放大的措施，將持續投資各項環保支出與節能措施，繼續朝溫室氣體減量的目標前進。</p>	
<p>四、社會議題</p> <p>(一) 公司是否依照相關法規及國際人權公約，制定相關之管理政策與程序？</p>	✓	<p>(一) 公司依照勞工法令規定，所有同仁均參加勞工保險、全民健康保險、提撥個人帳戶勞工退休金，另為所有同仁投保意外險，以提供同仁於工作以外時間發生意外事故時的保障；公司之工作時間、休息、休假、</p>	尚無重大差異。

評 估 項 目	運 作 情 形		與上市櫃公司守則差異情形及原因
	是	否	
		<p>加班、退休等規定完全符合勞動法令規定，並依法向事業主管機關核備有工作規則；另成立職工福利委員會定期舉辦活動，為同仁爭取最大的福利。在勞工退休制度方面，無論舊制或新制，都依勞動基準法及相關法規辦理，充份保障員工權益。金融海嘯期間本公司顧及員工家庭，未採取裁員或無薪假的措施，亦為企業社會責任的具體實踐。</p> <p>在人權議題層面，我們參考聯合國所制定的《世界人權宣言》，期許本公司成為人權議題捍衛的國際企業公民。本公司雖無成立工會組織，但仍遵循政府勞工法令定期舉行勞資會議進行雙向溝通與協商，更依據《勞動基準法》第83條，不定期舉辦勞資會議，必要時得以召開臨時會議，針對促進勞資合作、勞資關係協調、勞動條件改善、勞工福利籌劃議題進行雙方討論。並且，我們也要求供應商必需遵守相同的人權政策，致力於打造生技新藥產業鍊的人權最佳實踐，107年本公司與供應商人權議題實踐成果包括：</p> <ol style="list-style-type: none"> 1. 無違反或嚴重危及結社自由及協商的營運據點或供應商。 2. 無發生嚴重使用童工風險的營運據點和供應商。 3. 無發生具有嚴重強迫或強制勞動事件風險的營運據點和供應商。 	

評 估 項 目	運 作 情 形		與上市櫃公司守則差異情形及原因
	是	否	
(二) 公司是否訂定及實施合理員工福利措施 (包括薪酬、休假及其他福利等), 並將經營績效或成果適當反映於員工薪酬?	✓	<p>4. 無發生經由正式申訴機制立案、處理和解決的人權問題申訴。</p> <p>5. 本公司與供應商皆無發生涉及侵害原住民權利的事件。</p> <p>6. 無發生人權問題申訴。</p> <p>7. 無發生歧視事件。</p> <p>8. 無違反與社會類別相關的法規, 也無任何罰款金額。</p> <p>9. 無發生供應鏈對人權有顯著實際或潛在的負面衝擊。</p> <p>(二) 本公司已有制訂「工作規則」, 將員工福利措施 (包括薪酬、休假及其他福利等) 依照相關法令列入, 並於每年年底辦理員工績效考核, 與經營績效或成果連結, 適當反映於員工薪酬。</p>	尚無重大差異。
(三) 公司是否提供員工安全與健康之工作環境, 並對員工定期實施安全與健康教育?	✓	<p>(三) 本公司重視員工之安全與健康, 提供安全健康的工作環境:</p> <ol style="list-style-type: none"> 1. 工作場所設有嚴密門禁監視系統並配置 24 小時駐衛保全, 落實定時安全巡檢, 確保廠區之安全防護。 2. 每年委託專業病媒防治公司進行廠區消毒, 以撲滅害蟲和傳染病菌確保有安全健康的工作環境。 3. 設有完善消防設施, 並依法定期檢修申報, 於每半年年實施消防演練讓員工熟悉消防觀念及器材使用, 確保防火安全。 	尚無重大差異。

評 估 項 目	運 作 情 形		與上市櫃公司企業社會責任實務守則差異情形及原因
	是	否	
(四) 公司是否為員工建立有效之職涯能力發展培訓計畫？	✓	<p>4. 依照法令定期安排員工體檢，並針對體檢異常者提供醫療諮詢與列案追蹤，以確保員工健康獲得良好照護。</p> <p>5. 不定期於週會，邀請藥師對同仁講解健康新知。</p> <p>6. 員工每月加班時數皆未達法定上限48小時，三個月未超過138小時。</p> <p>(四) 本公司每月舉行勵志會，邀請外部知名人士給員工上課傳達新資訊，並且員工可依其職務需求申請外部之教育訓練，以使員工建立有效之職涯能力。</p>	尚無重大差異。
(五) 對產品與服務之顧客健康與安全、客戶隱私、行銷及標示，公司是否遵循相關法規及國際準則，並制定相關保護消費者權益政策及申訴程序？	✓	<p>(五) 本公司內部控制制度已訂定個人資料保護之管理作業、保護消費者權益政策及申訴程序，另本公司生產之洗髮、沐浴和染髮等用品，其成分都遵守衛生主管機關之規定。本公司在產品包裝上提供消費者免費專線，並在公司網站上提供「聯絡我們」專區，提供連結供消費者與公司。</p>	尚無重大差異。
(六) 公司是否訂定供應商管理政策，要求供應商在環保、職業安全衛生或勞動人權等議題遵循相關規範，及其實施情形？	✓	<p>(六) 本公司針對供應商皆要求須遵循環保、職業安全衛生或勞動人權等之相關規範，並每年評估供應商之實施情形，如涉及違反其對企業社會責任政策，且對環境與社會有顯著不良影響時，得隨時終止或解除契約之條款達成共識，供應商如違反法令規定，並無法即時改善時，本公司得終止契約。</p>	尚無重大差異。

評 估 項 目	運 作 情 形		與上市櫃公司企業社會責任實務守則差異情形及原因
	是	否	
五、公司是否參考國際通用之報告書編製準則或指引，編製企業社會責任報告書等揭露公司非財務資訊之報告書？前揭報告書是否取得第三方驗證單位之確信或保證意見？	是	否 ✓ 本公司尚未編製企業社會責任報告書，未來將視實際狀況考量編製。	與上市櫃公司企業社會責任實務守則差異情形及原因 尚未編製。
六、公司如依據「上市上櫃公司企業社會責任實務守則」定有本身之企業社會責任守則者，請敘明其運作與所定守則之差異情形：本公司已經董事會通過制訂企業社會責任實務守則，並於每年第一季董事會(109.2.26)報告推動企業社會責任執行情形。本公司在「誠信、互惠、有禮」的企業文化的潛移默化下，上自負責人下至於全體員工都具備共同的信念和行為準則，具體實踐企業的社會責任，故無重大差異。			
七、其他有助於瞭解企業社會責任運作情形之重要資訊： (一) 在企業社會責任宣導方面，公司上下以「誠信、互惠、有禮」的企業文化為行為準則： 1. 誠信—秉持誠信經營企業，公司設有獨立董事以落實公司治理。 2. 互惠—對於利害關係人，包括：員工、股東、上下游供應商及客戶、消費者、社區、往來銀行等都以互惠原則相往來，與之分享公司所創造的經濟價值。 3. 有禮—對內重視企業倫理，對外則為法令遵循及道德規範。本公司已制定董監事道德行為準則和道德行為準則，以規範其道德標準。 (二) 在環保方面，本公司產品之成分遵守衛生主管機關之規定，確保消費者使用的安全性。同時致力於整體品質的提升，完成建置符合ISO22716廠房，提高資源利用率，降低對環境的影響；發展綠色材料，善盡企業公民保護地球之責任，讓環境永續發展。另外，生產各類產品所用之容器，依環保署規定由容器使用業者每二個月申報容器之採購量，依不同材質報繳廢容器處理費。 (三) 工廠所排放之廢水，除了取得楊梅幼獅工業區的納管證明，得以將污水排入幼獅工業區的污水廠處理；另亦向桃園縣環保局申報水污染防治措施計劃，經審查通過取得水污染防治許可證，許可證證號為：縣環排許字第H2651-05號。許可效期至民國114年3月，屆滿可申請展延。 (四) 每三個月向桃園縣環保局申報空氣污染防制費，楊梅工廠已將鍋爐之內燃機所用燃油從重油改為低硫燃油，降低空氣污染，所以只需申報但免繳空氣污染防制費			

(七) 履行誠信經營情形及與上市上櫃公司誠信經營守則差異情形及原因：

評 估 項 目	運 作 情 形		與上市上櫃公司誠信經營守則差異情形及原因
	是	否	
<p>一、訂定誠信經營政策及方案</p> <p>(一) 公司是否制定經董事會通過之誠信經營政策，並於規章及對外文件中明示誠信經營之政策、作法，以及董事會與高階管理階層積極落實經營政策之承諾？</p>	✓	<p>本公司已訂定「誠信經營守則」，明白規定本公司基於公平、誠實、守信、透明原則從事商業活動，而為落實誠信經營政策，並積極防範不誠信行為，具體規範本公司所有人員（包含子公司）於執行業務時應注意之事項並遵守以下原則：包括應秉持誠實、嚴謹及敬業之精神執行職務；應忠於職守，且不得涉入任何不法或不當之活動；應迴避任何可能造成個人利益與公司利益之衝突；不得有玷辱本公司之任何行為；不以法令規章為限，遵行時貴乎自律，並能自我判斷而不違悖常理。因此，本公司經營高層以誠信原則，並為股東及員工創造最大利益為宗旨之原則經營事業。在法令遵循方面，遵守公司法、證券交易法、商業會計法、政治獻金法、貪污治罪條例、政府採購法、公職人員利益衝突迴避法、上市上櫃相關規章或其他商業行為有關法令，以落實誠信經營。在董事會與管理階層承諾積極落實方面，本公司董事皆秉持高度自律，對董事會所列議案，與其自身或其代表之法人有利害關係，致有損於公司利益之虞者，僅陳述意見及答詢，並不得加入討論及表決，且討論及表決時應予迴避，也不得代理其他董事行使其表決權。董監事間亦相當自律，並無不當之相互支援。</p>	尚無重大差異。

評 估 項 目	運 作 情 形		與上市櫃公司誠信經營守則差異情形及原因
	是	否	
<p>(二) 公司是否建立不誠信行為風險之評估機制，定期分析及評估營業範圍內具較高不誠信行為風險之營業活動，並據以訂定防範不誠信行為方案，且至少涵蓋「上市櫃公司誠信經營守則」第七條第二項各款行為之防範措施？</p> <p>(三) 公司是否於防範不誠信行為方案內明定作業程序、行為指南、違規之懲戒及申訴制度，且落實執行，並定期檢討修正前揭方案？</p>	<p>✓</p> <p>✓</p>	<p>本公司訂有「誠信經營作業程序及行為指南」並於官網揭露，其明定禁止行賄及收受賄、提供或收受不正當利益、提供或承諾疏通費、提供非法政治獻金、從事不公平競爭行為、不當慈善捐贈或贊助、洩露商業機密及損害關係人權益等不誠信行為，均已採行防範措施及進行教育宣導，以落實誠信經營政策。</p> <p>(三) 公司基於公平、誠實、守信、透明原則從事商業活動，為落實誠信經營政策，並積極防範不誠信行為，依「上市櫃公司誠信經營守則」及本公司及集團企業與組織之營運所在地相關法令，業於104年6月17日訂定「誠信經營作業程序及行為指南」，具體規範本公司人員於執行業務時應注意之事項，包括明訂各方案之作業程序、行為指南、違規之懲戒及申訴制度，適用範圍及於本公司之子公司、直接或間接捐助基金累計超過百分之五十之財團法人及其他具有實質控制能力之機構或法人等集團企業與組織。</p>	<p>尚無重大差異。</p> <p>尚無重大差異。</p>
<p>二、落實誠信經營</p> <p>(一) 公司是否評估往來對象之誠信紀錄，並於其與往來交易對象簽訂之契約中明訂誠信行為條款？</p>	<p>✓</p>	<p>(一) 本公司以公平與透明之方式進行商業活動。本公司於商業往來之前，皆有考量代理商、供應商、客戶或其他商業往來交易對象之合法性及是否有不誠信行為紀錄，</p>	<p>尚無重大差異。</p>

評 估 項 目	是	否	運 作 情 形		與上市櫃公司誠信經營守則差異情形及原因			
			摘 要 說 明	形 式 明				
(二) 公司是否設置隸屬董事會之推動企業誠信經營專(兼)職單位,並定期(至少一年一次)向董事會報告其誠信經營政策與防範不誠信行為方案及監督執行情形?	是	否	<p>並避免與有不誠信行為紀錄者進行交易。本公司與供應商簽定之誠信經營聲明中,嚴格要求本公司員工與各合作廠商進行商業活動時,不得直接或間接提供、承諾、進要求或收受賄賂、佣金、招待、回扣、進行情不當饋贈或其他不正當利益;為建立良好合作關係,亦請各合作廠商勿對本公司任何人員進行任何直接或間接形式的期約、賄賂、佣金、回扣、饋贈、招待或其他不正利益之行為。供應商如有違反誠信經營之行為,並無法即時改善時,本公司得終止契約。</p>	<p>尚無重大差異。</p>				
					<p>(二) 本公司「誠信經營守則」規定人事單位為專責單位辦理本規範之修訂、執行、解釋、諮詢服務暨通報內容登錄建檔等相關作業及監督執行,並每年第一季向董事會報告上年度執行情形。109年2月26日已向董事會報告108年度誠信經營之執行情形如下:</p> <table border="1"> <thead> <tr> <th>項次</th> <th>執行情形</th> </tr> </thead> <tbody> <tr> <td>1</td> <td>本公司已制訂誠信經營守則,置於官網及公司內部所有同仁均能進入查閱的網路儲存系統(NAS),並加強相關防範措施。</td> </tr> <tr> <td>2</td> <td>本公司官網已建置利害關係人專區,期望利害關係人可透過適當溝通方式,瞭解利害關係人之合理期望及需求,公司並妥適回應其相關切誠信經營之議題。</td> </tr> <tr> <td>3</td> <td>為防範不當受禮,本公司同仁於收受廠商餽贈之禮品時,一律報繳董事長室統一處理。</td> </tr> </tbody> </table>	項次	執行情形	1
項次	執行情形							
1	本公司已制訂誠信經營守則,置於官網及公司內部所有同仁均能進入查閱的網路儲存系統(NAS),並加強相關防範措施。							
2	本公司官網已建置利害關係人專區,期望利害關係人可透過適當溝通方式,瞭解利害關係人之合理期望及需求,公司並妥適回應其相關切誠信經營之議題。							
3	為防範不當受禮,本公司同仁於收受廠商餽贈之禮品時,一律報繳董事長室統一處理。							

評 估 項 目	運 作 情 形		與上市櫃公司誠信經營守則差異情形及原因							
	是	否								
	<p>(三) 公司是否制定防止利益衝突政策、提供適當陳述管道，並落實執行？</p> <p>(四) 公司是否為落實誠信經營已建立有效的會計制度、內部控制制度，並由內部稽核單位依不誠信行為風險之評估結果，擬訂相關稽核計畫，並據以查核防範不誠信行為方案之遵循情</p>	<p>本公司要求重要供應商簽訂誠信經營聲明書，如涉有違反行為時，需負損害賠償責任。</p> <p>落實公司所制定之智慧財產權相關辦法，106 年度未有侵權或洩漏之情事。</p> <p>108 年度本公司董事及經理人未有違反公司法及證券交易法之情事。</p> <p>108 年度本公司董事會議案未有董事需利益迴避之情事，如有需利益迴避之情事皆依照法令規定進行。</p> <p>本公司未有外帳或保留秘密帳戶，稽核單位皆依照年度稽核計畫確實執行。</p> <p>108 年度持續利用周會或每月勵志會，不定期向全體員工宣導，塑造誠信經營文化。</p> <p>本公司已建置員工溝通之董事長信箱及專線，亦可檢舉違反誠信經營之情事。</p>	<p>尚無重大差異。</p>							
				4	5	6	7	8	9	10
				<p>(三) 本公司「誠信經營守則」亦明定利益衝突迴避政策，本公司人員於執行公司業務時，發現與其自身或其所代表之法人有利益衝突之情形，或可能使其自身、配偶、父母、子女或與其有利害關係人獲得不正當利益之情形，均須主動說明，並應將相關情事同時陳報直屬主管及本公司專責單位(即人事單位)，直屬主管應提供適當指導。本公司人員不得將公司資源使用於公司以外之商業活動，且不得因參與公司以外之商業活動而影響其工作表現。</p> <p>(四) 為落實誠信經營所建立之有效會計與內部控制方面，本公司對具較高不誠信行為風險之營業活動，建立有效之會計制度及內部控制制度，並列入風險評估項目定期檢</p>			<p>尚無重大差異。</p>			

評估項目	是	否	運作摘要		與上市櫃公司誠信經營守則差異情形及原因
			情形	說明	
<p>形，或委託會計師執行查核？</p> <p>(五) 公司是否定期舉辦誠信經營之內、外部之教育訓練？</p>	✓		<p>視，絕無容許有外帳或保留秘密帳戶，並隨時檢討，以確保該制度之設計及執行持續有效。內部稽核單位亦會依據風險評估，將高風險之作業項目列為年度稽核計畫，定期查核前項制度遵循情形並向董事會報告。</p> <p>(五) 本公司每年安排董監事及員工參與誠信經營相關的教育訓練及研討會，如公司每月勵志會或每週週會，相關教育訓練請詳本年報第67~68頁及第97頁之說明。</p>		尚無重大差異。
<p>三、公司檢舉制度之運作情形</p> <p>(一) 公司是否訂定具體檢舉及獎勵制度，並建立便利檢舉管道，及針對被檢舉對象指派適當之受理專責人員？</p> <p>(二) 公司是否訂定受理檢舉事項之調查標準作業程序、調查完成後應採取之後續措施及相關保密機制？</p> <p>(三) 公司是否採取保護檢舉人不因檢舉而遭受不當處置之措施？</p>	✓		<p>(一) 本公司已訂定「誠信經營作業程序及行為指南」，規定檢舉及獎勵制度，並提供正常檢舉管道，及針對被檢舉對象指派適當之受理專責人員；對檢舉人所檢舉之事實，評估其成效給予適當獎勵。</p> <p>(二) 本公司已訂定「誠信經營作業程序及行為指南」，詳細規定受理檢舉事項之調查標準作業程序、調查完成後應採取之後續措施及相關保密機制。</p> <p>(三) 本公司已訂定「誠信經營作業程序及行為指南」，對於檢舉情事之相關人員，本公司必然採取保護檢舉人不因檢舉而遭受不當處置之措施。</p>		尚無重大差異。 尚無重大差異。

評 估 項 目	運 作 情 形		與上市上櫃公司誠信經營守則差異情形及原因
	是	否	
四、加強資訊揭露 公司是否於其網站及公開資訊觀測站，揭露其所訂誠信經營守則內容及推動成效？	✓	本公司網址：www.maywufa.com.tw，並於公司網站及公開資訊觀測站皆有定期揭露或更新誠信經營守則內容及推動成效等相關資訊。	尚無重大差異。
五、公司如依據「上市上櫃公司誠信經營守則」訂有本身之誠信經營守則者，請敘明其運作與所訂守則之差異情形：本公司已訂定「誠信經營守則」及「誠信經營作業程序及行為指南」，並落實執行未發生有違反之情事，其內容及相關運作與「上市上櫃誠信經營守則」尚無重大差異。			
六、其他有助於瞭解公司誠信經營運作情形之重要資訊：（如公司檢討修正其訂定之誠信經營守則等情形）			

六、其他有助於瞭解公司誠信經營運作情形之重要資訊：（如公司檢討修正其訂定之誠信經營守則等情形）

(一) 公司上下以「誠信、互惠、有禮」的企業文化為行為準則：

1. 誠信—秉持誠信經營企業，並定期向董事會報告誠信經營落實之執行情形。
2. 互惠—對於利害關係人，包括：員工、股東、上下游供應商及客戶、消費者、社區、往來銀行...等都以互惠原則相往來，與之分享公司所創造的經濟價值。
3. 有禮—對內重視企業倫理，對外則為法令遵循及道德規範。

(二) 本公司隨時注意國內外誠信經營相關規範之發展，並鼓勵董事、監察人、經理人及受僱人提出建議，據以檢討改進公司，以提昇公司誠信經營之成效。

(三) 董監事皆有簽署誠信聲明書。

(四) 與供應商簽署誠信經營聲明書，嚴格要求本公司員工與各合作廠商進行商業活動時，不得直接或間接提供、承諾、要求或收受賄賂、佣金、招待、回扣、進行不當饋贈或其他不正當利益；為建立良好合作關係，亦請各合作廠商勿對本公司任何人員進行任何直接或間接形式的期約、賄賂、佣金、回扣、饋贈、招待或其他不正利益之行為。供應商如有違反誠信經營之行為，並無法即時改善時，本公司得終止契約本公司與他人簽訂契約，內容皆包含遵守誠信經營政策及交易相對人如涉及不誠信行為，得隨時終止或解除契約之條款。

(五) 公司官網建置利害關係人專區，期望利害關係人可透過適當溝通方式，瞭解利害關係人之合理期望及需求，公司並妥適回應其所關切之重要企業社會責任議題。

評 估 項 目	運 作		情 形 說 明	與上市櫃公司誠信經營 守則差異情形及原因
	是	否		
<p>(六) 落實公司所制定之智慧財產權相關辦法，108年度未有侵權或洩漏之情事。</p> <p>(七) 108年度本公司董事及經理人未有違反公司法及證券交易法之情事。</p> <p>(八) 本公司未有外帳或保留秘密帳戶，稽核單位皆依照年度稽核計畫確實執行。</p> <p>(九) 本公司與臺灣集中保管結算所(股)公司、富邦證券(股)公司及各往來銀行已簽訂法人(含信託)客戶防制洗錢及打擊資恐聲明書。</p>				

(八) 公司治理守則及相關規章其查詢方式：

公司治理相關規章部分揭露於本公司網站，投資人關係之公司治理之重要公司內規 (<http://www.maywufa.com.tw/>)。

(九) 其他足以增進對公司治理運作情形瞭解之重要資訊：

1. 本公司對於內部重大資訊處理，係依據「公開發行公司建立內部控制制度處理準則」，已訂定「防範內線交易之管理」作業辦法，並已將此制度至於官網，且告知所有董事、經理人和員工，避免其違反暨發生交易之情事。
2. 本公司已訂定「公司治理實務守則」、「企業社會責任守則」、「道德行為準則」、「誠信經營守則」及「誠信經營作業程序及行為指南」，並已將此制度至於官網，且告知所有董事、經理人和員工確實遵守。
3. 本公司經理人108年參加之課程如下：

(1) 財會主管：呂淑琿

項次	進修機構	課程名稱	時數
1	財團法人中華民國會計研究發展基金會	發行人證券商證券交易所會計主管持續進修班	12

(2) 稽核主管：蔡玉枝

項次	進修機構	課程名稱	時數
1	財團法人中華民國證券暨期貨市場發展基金會	銷售及收款、採購及付款循環及舞弊案例分析查核實務	6
2	財團法人中華民國會計研究發展基金會	內稽人員對「資訊安全」與「個人隱私」之法遵防弊實務議題解析	6

(3) 稽核代理人：石涼京

項次	進修機構	課程名稱	時數
1	內部稽核協會	企業初任內部稽核人員職前訓練研習班	18

未來亦將安排經理人及主管人員持續參加相關訓練課程。

4. 本公司董事108年參加之課程如下：

職稱	姓名	進修日期	主辦單位	課程名稱	進修時數
董事	李伊俐	108/08/07	社團法人中華公司治理協會	作業價值管理(AVM)理論基礎與創新及其對企業管理決策之實際應用	3
		108/12/13	社團法人中華公司治理協會	高階主管薪酬治理國際趨勢與案例分享	3
董事	劉文正	108/01/23	台灣董事學會	2019 外資論壇：吸引國外好資本 x 投資台灣好企業	3
		108/02/21	社團法人中華公司治理協會	深化公司治理觀念教案研討	3
		108/02/19	社團法人中華公司治理協會	2019 全球趨勢分析—機會與風險	1
		108/08/01	社團法人中華公司治理協會	中美貿易談判與出口管控	3
		108/08/27	社團法人中華公司治理協會	人工智慧在台灣：產業轉型的契機與挑戰	1
獨立董事	蔡文預	108/02/26	中華民國會計師公會全國聯合會	透過 APG 評鑑，會計師的新挑戰	3
		108/03/29	中華民國會計師公會全國聯合會	台商資金匯回之稅法解釋令及成功實例解析	3
		108/07/17	財團法人中華民國證券暨期貨市場發展基金會	108 年度上市公司及未上市（櫃）公開發行公司內部人股權交易法律遵循宣導說明會	3
		108/07/31	中華民國會計師公會全國聯合會	(台北)跨境電商營業稅及所得稅扣繳實務-探討電商衍生交易課稅問題	6
獨立董事	王振保	108/05/07	台灣證券交易所	E S G 投資推廣論壇	3
		108/07/24	證券暨期貨市場發展基金會	108 年度上市公司及未上市（櫃）公開發行公司內部人股權交易法律遵循宣導說明會	3
		108/11/27	社團法人中華公司治理協會	第十五屆公司治理國際高峰論壇-強化公司治理生態、落實獨立董事制度	3
獨立董事	陳慧遊	108/10/02	社團法人中華公司治理協會	I F R S 1 7 對壽險業之影響	3
		108/11/01	神準科技股份有限公司	全球追稅浪潮下高資產之因應策略	3
監察人	李碧珍	108/11/21	台灣證券交易所	有效發揮董事職能宣導會	3

5. 其他資訊請於「公開資訊觀測站」查詢本公司公司治理相關項目執行情形。

(十) 內部控制制度執行狀況：

1. 內部控制聲明書：

美吾華股份有限公司
內部控制制度聲明書

日期：109年02月26日

本公司民國一〇八年度之內部控制制度，依據自行評估的結果，謹聲明如下：

- 一、本公司確知建立、實施和維護內部控制制度係本公司董事會及經理人之責任，本公司業已建立此一制度。其目的係在對營運之效果及效率(含獲利、績效及保障資產安全等)、報導具可靠性、及時性、透明性及符合相關規範暨相關法令規章之遵循等目標的達成，提供合理的確保。
- 二、內部控制制度有其先天限制，不論設計如何完善，有效之內部控制制度亦僅能對上述三項目標之達成提供合理的確保；而且，由於環境、情況之改變，內部控制制度之有效性可能隨之改變。惟本公司之內部控制制度設有自我監督之機制，缺失一經辨認，本公司即採取更正之行動。
- 三、本公司係依據「公開發行公司建立內部控制制度處理準則」（以下簡稱「處理準則」）規定之內部控制制度有效性之判斷項目，判斷內部控制制度之設計及執行是否有效。該「處理準則」所採用之內部控制制度判斷項目，係為依管理控制之過程，將內部控制制度劃分為五個組成要素：1.控制環境，2.風險評估，3.控制作業，4.資訊與溝通，及5.監督作業。每個組成要素又包括若干項目。前述項目請參見「處理準則」之規定。
- 四、本公司業已採用上述內部控制制度判斷項目，評估內部控制制度之設計及執行的有效性。
- 五、本公司基於前項評估結果，認為本公司於民國一〇八年十二月三十一日的內部控制制度（含對子公司之監督與管理），包括瞭解營運之效果及效率目標達成之程度、報導係屬可靠、及時、透明及符合相關規範暨相關法令規章之遵循有關的內部控制制度等之設計及執行係屬有效，其能合理確保上述目標之達成。
- 六、本聲明書將成為本公司年報及公開說明書之主要內容，並對外公開。上述公開之內容如有虛偽、隱匿等不法情事，將涉及證券交易法第二十條、第三十二條、第一百七十一條及第一百七十四條等之法律責任。
- 七、本聲明書業經本公司民國一〇九年二月二十六日董事會通過，出席董事十一人，無人持反對意見，均同意本聲明書之內容，併此聲明。

美吾華股份有限公司



董事長：李成家 簽章



總經理：賴育儒 簽章



2. 委託會計師專案審查內部控制者，應揭露會計師審查報告：不適用。

(十一) 最近年度及截至年報刊印日止，公司及其內部人員依法被處罰，或公司對其內部人員違反內部控制制度規定之處罰，其處罰結果可能對股東權益或證券價格有重大影響者，應列明其處罰內容、主要缺失與改善情形：

1. 公司及其內部人員依法被處罰情形：最近年度及截至年報刊印日止，尚無內部人員違反法令規定而遭處罰之重大情事。
2. 公司對其內部人員違反內部控制制度規定之處罰情形：最近年度及截至年報刊印日止，尚無內部人員違反內部控制制度規定而遭處罰之情事。

(十二) 最近年度及截至年報刊印日止，股東會及董事會之重要決議：

1. 本公司民國一〇八年股東常會重要決議事項如下：

- (1) 案由：一〇七年度個體財務報表、合併財務報表及營業報告書案，提請承認。
(董事會提)

決議：經出席股東表決結果如下（含以電子方式行使表決權），贊成權數已逾法定數額，本案照案通過。

出席股東表決權數	贊成權數	反對權數	無效權數	棄權/未投票權數
71,694,029 權	71,319,277 權	34,945 權	0 權	339,807 權
100.00%	99.47%	0.04%	0.00%	0.47%

- (2) 案由：一〇七年度盈餘分配案，提請承認。(董事會提)

決議：經出席股東表決結果如下（含以電子方式行使表決權），贊成權數已逾法定數額，本案照案通過。

出席股東表決權數	贊成權數	反對權數	無效權數	棄權/未投票權數
71,694,029 權	71,323,279 權	30,945 權	0 權	339,805 權
100.00%	99.48%	0.04%	0.00%	0.47%

- (3) 案由：資本公積發放現金案，提請討論。(董事會提)

決議：經出席股東表決結果如下（含以電子方式行使表決權），贊成權數已逾法定數額，本案照案通過。

出席股東表決權數	贊成權數	反對權數	無效權數	棄權/未投票權數
71,694,029 權	71,320,113 權	32,947 權	0 權	340,969 權
100.00%	99.47%	0.04%	0.00%	0.47%

- (4) 案由：修訂「取得或處分資產處理程序」案，提請討論。(董事會提)

決議：經出席股東表決結果如下（含以電子方式行使表決權），贊成權數已逾法定數額，本案照案通過。

出席股東表決權數	贊成權數	反對權數	無效權數	棄權/未投票權數
71,694,029 權	71,317,116 權	34,949 權	0 權	341,964 權
100.00%	99.47%	0.04%	0.00%	0.47%

2. 董事會之重要決議事項

本公司於民國一〇八年度及至年報刊印日止所召開之董事會重要決議事項如下：

(1) 108年2月27日董事會(第十五屆第八次)

- ① 案由：提請討論一〇七年度董事、監察人暨員工酬勞分派案。

決議：經主席徵詢全體出席董事無異議照案通過。

- ② 案由：提請通過一〇七年度個體財務報表、合併財務報表及營業報告書案。

決議：經主席徵詢全體出席董事無異議照案通過。

- ③案 由：提請 通過一〇七年度盈餘分配案。
 決議：謹提請董事會核議後，依法送請監察人查核，並提請一〇八年股東常會承認之。
- ④案 由：提請 討論資本公積發放現金案。
 決議：經主席徵詢全體出席董事無異議照案通過。
- ⑤案 由：提請 通過一〇七年度內部控制制度有效性考核及內部控制制度聲明書案。
 決議：經主席徵詢全體出席董事無異議照案通過。
- ⑥案 由：提請 討論修訂「取得或處分資產處理程序」案。
 決議：經主席徵詢全體出席董事無異議照案通過。
- ⑦案 由：提請 通過一〇八年股東常會召集案。
 決議：經主席徵詢全體出席董事無異議照案通過。
- ⑧案 由：提請 討論訂定「經理人薪資報酬給付辦法」案。
 決議：經主席徵詢全體出席董事無異議照案通過。
- ⑨案 由：提請 討論評估簽證會計師之獨立性案。
 決議：經主席徵詢全體出席董事無異議照案通過。
- (2)108年5月8日董事會(第十五屆第九次)
 案 由：提請 討論訂定「處理董事要求之標準作業程序」案。
 決議：經主席徵詢全體出席董事無異議照案通過。
- (3)108年8月14日董事會(第十五屆第十次)
 ①案 由：提請 討論修訂本公司「公司治理實務守則」案。
 決議：經主席徵詢全體出席董事無異議照案通過。
 ②案 由：提請 討論修訂本公司「誠信經營守則」案。
 決議：經主席徵詢全體出席董事無異議照案通過。
 ③案 由：提請 討論修訂本公司「董事會績效評估辦法」案。
 決議：經主席徵詢全體出席董事無異議照案通過。
 ④案 由：提請 通過與各金融機構訂定授信額度案。
 決議：經主席徵詢全體出席董事無異議照案通過。
- (4)108年11月6日董事會(第十五屆第十一次)
 ①案 由：提請 討論修訂本公司「內部控制制度」案。
 決議：經主席徵詢全體出席董事無異議照案通過。
 ②案 由：提請 討論本公司一〇九年度內部稽核計畫案。
 決議：經主席徵詢全體出席董事無異議照案通過。
 ③案 由：提請 討論本公司一〇九年度預算暨營運計畫案。
 決議：經主席徵詢全體出席董事無異議照案通過。
 ④案 由：提請 討論本公司一〇八年度年終暨績效獎金分配案。
 決議：經主席徵詢全體出席董事無異議照案通過。
 ⑤案 由：提請 討論本公司與各金融機構訂定授信額度案。
 決議：經主席徵詢全體出席董事無異議照案通過。
- (5)109年2月26日董事會(第十五屆第十二次)
 ①案 由：提請 討論一〇八年度董事、監察人暨員工酬勞分派案。
 決議：經主席徵詢全體出席董事無異議照案通過。
 ②案 由：提請 通過一〇八年度個體財務報表、合併財務報表及營業報告書案。
 決議：經主席徵詢全體出席董事無異議照案通過。
 ③案 由：提請 通過一〇八年度盈餘分配案。

- 決議：經主席徵詢全體出席董事無異議照案通過。
- ④案 由：提請 通過一〇八年度內部控制制度有效性考核及內部控制制度聲明書案。
決議：經主席徵詢全體出席董事無異議照案通過。
- ⑤案 由：提請 討論修訂「公司章程」案。
決議：經主席徵詢全體出席董事無異議照案通過。
- ⑥案 由：提請 討論修訂「董事及監察人選舉辦法」案。
決議：經主席徵詢全體出席董事無異議照案通過。
- ⑦案 由：提請 討論修訂「取得或處分資產處理程序」案。
決議：經主席徵詢全體出席董事無異議照案通過。
- ⑧案 由：提請 討論修訂「資金貸與及背書保證作業程序」案。
決議：經主席徵詢全體出席董事無異議照案通過。
- ⑨案 由：提請 討論全面改選董事案。
決議：經主席徵詢全體出席董事無異議照案通過。
- ⑩案 由：提請 討論提名暨決議董事及獨立董事候選人名單案。
決議：經主席徵詢全體出席董事無異議照案通過。
- ⑪案 由：提請 討論解除董事及其代表人競業禁止之限制案。
決議：經主席徵詢全體出席董事無異議照案通過。
- ⑫案 由：提請 通過一〇九年股東常會召集案。
決議：經主席徵詢全體出席董事無異議照案通過。
- ⑬案 由：提請 討論擬買回並註銷部分本公司一〇七年度發行之第一期有擔保普通公司債案。
決議：經主席徵詢全體出席董事無異議照案通過，授權董事長在二億元額度內，視市場價格決定之。
- ⑭案 由：提請 討論第十六屆董事會、第一屆審計委員會、第四屆薪資報酬委員會成員之報酬／出席費建議案。
決議：經主席徵詢全體出席董事無異議照案通過。
- ⑮案 由：提請 通過更換本公司簽證會計師及評估簽證會計師之獨立性案。
決議：經主席徵詢全體出席董事無異議照案通過。
- ⑯案 由：提請 通過訂定「審計委員會組織規程」案。
決議：經主席徵詢全體出席董事無異議照案通過。

3.民國一〇八年股東常會決議事項執行情形檢討

決 議 事 項	執 行 情 形
1.承認一〇七年度個體財務報表、合併財務報表及營業報告書案。	同已公告申報資料。
2.承認一〇七年度盈餘分配案。	每股配發現金股利新台幣 0.3 元，訂定 108 年 7 月 1 日為除息基準日，並於同年 7 月 26 日為現金股利發放日，發放現金股利金額共 39,874,573 元。

決 議 事 項	執 行 情 形
3. 討論資本公積發放現金案	每股配發現金股利新台幣0.2元，訂定108年7月月1日為除息基準日，並於同年7月26日為現金股利發放日，發放現金股利金額共26,583,049元。
4. 討論修訂「取得或處分資產處理程序」案。	同已公告之申報資料。

(十三)最近年度及截至年報刊印日止，董事或監察人對董事會通過重要決議有不同意見且有紀錄或書面聲明者，其主要內容：最近年度及截至年報刊印日止本公司董事或監察人對董事會通過重要決議並無不同意見。

(十四)最近年度及截至年報刊印日止，公司董事長、總經理、會計主管、財務主管、內部稽核主管、公司治理主管及研發主管等辭職解任情形之彙總：

109年04月30日

職 稱	姓 名	到任日期	解任日期	辭職或解任原因
事業部總經理	李錦炯	104.06.01	108.03.01	辭任
協理	高碧璘	103.09.01	108.05.01	解任
協理	傅金龍	104.12.01	108.05.01	解任
事業部總經理	劉正琪	100.02.01	108.07.01	退休
事業部總經理	黃彥倫	107.04.23	109.03.01	辭任

五、會計師公費資訊

(一) 會計師公費資訊級距表

會計師事務所名稱	會計師姓名		查核期間	備註
勤業眾信聯合會計師事務所	劉永富	陳招美	108/01/01~108/12/31	

單位:新台幣仟元

金額級距		公費項目	審計公費	非審計公費	合計
1	低於 2,000 仟元			V	V
2	2,000 仟元 (含) ~ 4,000 仟元		V		V
3	4,000 仟元 (含) ~ 6,000 仟元				
4	6,000 仟元 (含) ~ 8,000 仟元				
5	8,000 仟元 (含) ~ 10,000 仟元				
6	10,000 仟元 (含) 以上				

(二) 會計師公費資訊

單位:新台幣仟元

會計師事務所名稱	會計師姓名		審計公費	非審計公費					會計師之查核期間是否涵蓋完整會計年度			備註
				制度設計	工商登記	人力資源	其他	小計	是	否	查核期間	
勤業眾信聯合會計師事務所	劉永富	陳招美	2300	0	0	0	20	20	V		108/01/01 108/12/31	

註：非審計公費係為非主管職全時員工薪資資訊簽證。

1. 給付簽證會計師、簽證會計師所屬事務所及其關係企業之非審計公費為審計公費四分之一以上者，應揭露審計與非審計公費金額及非審計服務內容：無此情事。
2. 更換會計師事務所且更換年度所給付之審計公費較更換前一年度之審計公費減少者，應揭露更換前後審計公費金額及原因：無此情事。
3. 審計公費較前一年度減少達百分之十以上者，應揭露審計公費減少金額、比例及原因：無此情事。

六、更換會計師資訊：

(一) 關於前任會計師：

更換日期	民國一〇九年二月二十六日經董事會通過		
更換原因及說明	配合會計師事務所內部調整之需，自民國一〇九年第一季起，由原劉永富會計師及陳招美會計師變更為陳招美會計師及虞成全會計師。		
說明係委任人或會計師終止或不接受委任。	當事人	會計師	委任人
	主動終止委任	不適用	不適用
	不再接受(繼續)委任	不適用	不適用
最新兩年內簽發無保留意見以外之查核報告書意見及原因。	不適用		
與發行人有無不同意見	有	會計原則或實務	
		財務報告之揭露	
		查核範圍或步驟	
		其他	
	無	V	
說明			
其他揭露事項 (本準則第十條第六款第一目之四至第一目之七應加以揭露者)	無此情形		

(二) 關於繼任會計師：

事務所名稱	勤業眾信聯合會計師事務所
會計師姓名	陳招美、虞成全會計師
委任之日期	民國一〇九年二月二十六日經董事會通過
委任前就特定交易之會計處理方法或會計原則及對財務報告可能簽發之意見諮詢事項及結果	無此情形
繼任會計師對前任會計師不同意見事項之書面意見	無此情形

(三) 前任會計師對本準則第 10 條第 6 款第 1 目及第 2 目之 3 事項之復函：不適用。

- 七、公司之董事長、總經理、負責財務或會計事務之經理人，最近一年內曾任職於簽證會計師所屬事務所或其關係企業者，應揭露其姓名、職稱及任職於簽證會計師所屬事務所或其關係企業之期間：無此情事。

八、最近年度及截至年報刊印日止，董事、監察人、經理人及持股比例超過百分之十之股東股權移轉及股權質押變動情形：

(一) 董事、監察人、經理人及大股東股權變動情形

職稱	姓名	一〇八年度		當年度截至4月30日止	
		持有股數 增(減)數	質押股數 增(減)數	持有股數 增(減)數	質押股數 增(減)數
董事長	李成家	0	0	0	0
副董事長 董事	誠意投資(股)公司 代表人：李伊俐	0	0	0	0
	代表人：賴育儒	0	0	139,000	0
董事	力領投資(股)公司 代表人：李伊伶	0	0	0	0
	代表人：陳寬墀	0	0	50,000	0
		0	0	20,000	0
董事	陳文華	0	0	0	0
董事	李育家	0	0	0	0
董事	茂元有限公司 代表人：劉文正	0	0	0	0
		0	0	0	0
獨立董事	蔡文預	0	0	0	0
獨立董事	王振保	0	0	0	0
獨立董事	陳慧遊	0	0	0	0
監察人	逸新國際(股)公司 代表人：李碧珍	600,000	0	0	0
		0	0	0	0
監察人	華蔚有限公司 代表人：李展福	0	0	0	0
		0	0	0	0
總經理	賴育儒	0	0	0	0
事業部總經理	劉正琪(108.07.01 退休)	(5,000)	0	0	0
事業部總經理	黃彥倫(109.03.01 辭任)	0	0	0	0
事業部總經理	李錦炯(108.03.01 辭任)	0	0	0	0
事業部副總經理	于昌民	0	0	0	0
廠長	林啟明	0	0	0	0
財會主管	呂淑珺	0	0	0	0
協理	高碧璘(108.05.01 解任)	0	0	0	0
協理	傅金龍(108.05.01 解任)	0	0	0	0
10%大股東	懷特生技新藥 (股)公司	0	0	0	0

(二) 董事、監察人、經理人及持股比例超過百分之十之股東股權移轉或股權質押給關係人認購情形：無。

九、 持股比例占前十名之股東，其相互間為關係人或為配偶、二親等以內之親屬關係之資訊：

持股比例占前十名之股東，其相互間之關係資料

109年3月29日(股東會停止過戶日)

姓名 (註1)	本人持有股份		配偶、未成年子女 持有股份		利用他人名義合 計持有股份		前十大股東相互間具有關 係人或為配偶、二親等以內 之親屬關係者，其名稱或姓 名及關係。(註3)		備 註
	股數	持股比例	股數	持股比例	股數	持股比例	名稱	關係	
誠意投資(股)公司 代表人：李成家	21,184,819 2,697,451	15.94% 2.03%	0 0	0.00% 0.00%	0 0	0.00% 0.00%	李成家 李伊俐	該公司董事長 父 女	
懷特生技新藥(股)公司 代表人：李成家	19,937,700 2,697,451	15.00% 2.03%	0 0	0.00% 0.00%	0 0	0.00% 0.00%	李成家 李伊俐	該公司董事長 父 女	
力領投資(股)公司 代表人：李成家	6,840,556 2,697,451	5.15% 2.03%	0 0	0.00% 0.00%	0 0	0.00% 0.00%	李成家 李伊俐	該公司董事長 父 女	
誠心投資(股)公司 代表人：李成家	4,134,537 2,697,451	3.11% 2.03%	0 0	0.00% 0.00%	0 0	0.00% 0.00%	李成家 李伊俐	該公司董事長 父 女	
陳 文 華	3,602,381	2.71%	477,886	0.36%	0	0.00%	無	公 司 董 事	
李 成 家	2,697,451	2.03%	0	0.00%	0	0.00%	李伊俐	父 女	
逸新國際(股)公司 代表人：李育家	2,000,000 104,500	1.50% 0.08%	0 0	0.00% 0.00%	0 0	0.00% 0.00%	無 李成家	公 司 監 察 人 兄 弟 及 公 司 董 事	
李 伊 俐	1,389,000	1.05%	205,000	0.15%	0	0.00%	李成家	父 女 及 公 司 副 董 事 長	
林 廷 機	1,050,000	0.79%	0	0.00%	0	0.00%	無	無	
呂 政 忠	940,811	0.71%	0	0.00%	0	0.00%	無	無	

註1：應將前十名股東全部列示，屬法人股東者應將法人股東名稱及代表人姓名分別列示。

註2：持股比例之計算係指分別以自己名義、配偶、未成年子女或利用他人名義計算持股比例。

註3：將前揭所列示之股東包括法人及自然人，應依發行人財務報告編製準則規定揭露彼此間之關係。

十、公司、公司之董事、監察人、經理人及公司直接或間接控制之事業對同一轉投資事業之持股數，並合併計算綜合持股比例：

109年3月31日

轉投資事業(註)	本公司投資		董事、監察人、經理人及直接或間接控制事業之投資		綜合投資	
	股數	持股比例	股數	持股比例	股數	持股比例
懷特生技新藥(股)	32,427,282	19.82%	1,427,118	0.87%	33,854,400	20.69%
露特娜(股)	700,000	35.00%	700,000	35.00%	1,400,000	70.00%
安克生醫(股)	3,473,783	6.53%	1,972,747	3.72%	5,446,530	10.25%
薩摩亞 MAYWUFA CORPORATION	8,500,000	100.00%	0	0.00%	8,500,000	100.00%
聲博科技股份有限公司	2,019,000	10.00%	2,161,636	10.71%	4,180,636	20.71%

註：係公司採用權益法之長期投資。

肆、募資情形

一、資本及股份

(一) 股本來源

1. 股本來源

單位：新台幣元；股

年 月	發 行 價 格	核 定 股 本		實 收 股 本		備 註	以現金以外 之財產抵充 股 款 者	其 他
		股 數	金 額	股 數	金 額			
76.05	1,000	30,000	30,000,000	30,000	30,000,000	現金增資	無	無
77.03	1,000	50,000	50,000,000	50,000	50,000,000	現金增資	無	無
78.04	1,000	80,000	80,000,000	80,000	80,000,000	現金增資	無	無
78.12	10 10 15	11,240,000	112,400,000	11,240,000	112,400,000	資本公積轉增資 2,900,000 元 累積盈餘轉增資 4,500,000 元 現金增資 25,000,000 元	無	無
79.03	10 25	17,800,000	178,000,000	17,800,000	178,000,000	資本公積轉增資 11,240,000 元 現金增資 54,360,000 元	無	無
80.03	10	28,000,000	280,000,000	20,470,000	204,700,000	資本公積轉增資 17,800,000 元 累積盈餘轉增資 8,900,000 元	無	無
82.11	10	28,000,000	280,000,000	24,564,000	245,640,000	資本公積轉增資 10,235,000 元 累積盈餘轉增資 30,705,000 元	無	無
83.07	10	28,000,000	280,000,000	27,020,400	270,204,000	資本公積轉增資 12,282,000 元 累積盈餘轉增資 12,282,000 元	無	無
84.09	10	37,000,000	370,000,000	30,262,848	302,628,480	資本公積轉增資 27,020,400 元 累積盈餘轉增資 5,404,080 元	無	無
85.07	10	37,000,000	370,000,000	31,170,734	311,707,340	累積盈餘轉增資 9,078,860 元	無	註 1
86.06	10 10 54	60,000,000	600,000,000	43,411,223	434,112,230	資本公積轉增資 18,702,440 元 累積盈餘轉增資 18,702,450 元 現金增資 85,000,000 元	無	註 2
87.06	10	60,000,000	600,000,000	52,093,469	520,934,690	資本公積轉增資 43,411,230 元 累積盈餘轉增資 43,411,230 元	無	註 3
88.05	10	60,000,000	600,000,000	58,344,685	583,446,850	資本公積轉增資 31,256,080 元 累積盈餘轉增資 31,256,080 元	無	註 4
89.06	10	116,000,000	1,160,000,000	65,346,047	653,460,470	累積盈餘轉增資 70,013,620 元	無	註 5
90.06	10	116,000,000	1,160,000,000	70,573,730	705,737,300	資本公積轉增資 52,276,830 元	無	註 6
93.08	10	116,000,000	1,160,000,000	96,916,868	969,168,680	合併增資 263,431,380 元	無	註 7
94.07	10	116,000,000	1,160,000,000	100,793,542	1,007,935,420	資本公積轉增資 38,766,740 元	無	註 8
95.07	10	116,000,000	1,160,000,000	103,313,380	1,033,133,800	資本公積轉增資 25,198,380 元	無	註 9
96.06	10	116,000,000	1,160,000,000	105,896,214	1,058,962,140	資本公積轉增資 25,828,340 元	無	註 10
98.08	12.3	160,000,000	1,600,000,000	125,896,214	1,258,962,140	私募現金增資 246,000,000 元	無	註 11
98.11	12.2	160,000,000	1,600,000,000	126,981,214	1,269,812,140	員工認股股份 1,085,000 股	無	註 12
98.12	12.2	160,000,000	1,600,000,000	127,201,214	1,272,012,140	員工認股股份 220,000 股	無	註 13
99.07	10	160,000,000	1,600,000,000	130,381,244	1,303,812,440	資本公積轉增資 31,800,300 元	無	註 14
99.09	11.9	160,000,000	1,600,000,000	130,537,744	1,305,377,440	員工認股股份 156,500 股	無	註 15
100.01	11.9	160,000,000	1,600,000,000	130,620,244	1,306,202,440	員工認股股份 82,500 股	無	註 16
100.04	11.9	160,000,000	1,600,000,000	130,757,744	1,307,577,440	員工認股股份 137,500 股	無	註 17
100.05	11.9	160,000,000	1,600,000,000	131,395,244	1,313,952,440	員工認股股份 637,500 股	無	註 18
101.01	11.45	160,000,000	1,600,000,000	132,132,744	1,321,327,440	員工認股股份 855,500 股及買回庫 藏股註銷減資 118,000	無	註 19
101.04	11.45	160,000,000	1,600,000,000	132,162,744	1,321,627,440	員工認股股份 30,000 股	無	註 20
101.07	11.45	160,000,000	1,600,000,000	132,915,244	1,329,152,440	員工認股股份 752,500 股	無	註 21

註 1：證期會核准日期及文號：85 年 07 月 04 日(85)台財證(一)第 41383 號。

註 2：證期會核准日期及文號：86 年 06 月 06 日(86)台財證(一)第 42249 號。

註 3：證期會核准日期及文號：87 年 06 月 01 日(87)台財證(一)第 47396 號。

註 4：證期會核准日期及文號：88 年 05 月 13 日(88)台財證(一)第 44501 號。

註 5：證期會核准日期及文號：89 年 06 月 20 日(89)台財證(一)第 52883 號。

註 6：證期會核准日期及文號：90 年 06 月 14 日(90)台財證(一)第 138019 號。

- 註 7：行政院金融監督管理委員會核准日期及文號：93 年 08 月 20 日金管證一字第 0930136259 號。
 註 8：行政院金融監督管理委員會核准日期及文號：94 年 07 月 06 日金管證一字第 0940126178 號。
 註 9：行政院金融監督管理委員會核准日期及文號：95 年 07 月 10 日金管證一字第 0950129320 號。
 註 10：行政院金融監督管理委員會核准日期及文號：96 年 06 月 29 日金管證一字第 0960033067 號。
 註 11：98 年 8 月 17 日經濟部經授商字第 09801174900 號函核准。
 註 12：98 年 11 月 18 日經濟部經授商字第 09801267920 號函核准。
 註 13：98 年 12 月 31 日經濟部經授商字第 09801300680 號函核准。
 註 14：行政院金融監督管理委員會核准日期及文號：99 年 07 月 06 日金管證發字第 0990034725 號。
 註 15：99 年 09 月 10 日經濟部經授商字第 09901204600 號函核准。
 註 16：100 年 01 月 11 日經濟部經授商字第 09901292080 號函核准。
 註 17：100 年 04 月 01 日經濟部經授商字第 10001064410 號函核准。
 註 18：100 年 05 月 04 日經濟部經授商字第 10001089880 號函核准。
 註 19：101 年 01 月 09 日經濟部經授商字第 10101003910 號函核准。
 註 20：101 年 04 月 02 日經濟部經授商字第 10101057050 號函核准。
 註 21：101 年 07 月 05 日經濟部經授商字第 10101131570 號函核准。

2. 股份種類

109 年 3 月 29 日(股東會停止過戶日)

股份種類	核定股本			備註
	流通在外股份	未發行股份	合計	
普通股	上市股票 132,915,244 股	27,084,756 股	160,000,000 股	普通股

3. 總括申報制度相關資訊：不適用。

(二) 股東結構

109 年 3 月 29 日(股東會停止過戶日)

股東結構 數量	政府機構	金融機構	其他法人	個人	外國機構 及外國人	合計
人數	1	3	38	21,611	22	21,675
持有股數	15	33,186	56,412,484	75,164,769	1,304,790	132,915,244
持股比例	0.00%	0.03%	42.44%	56.55%	0.98%	100.00%

(三) 股權分散情形

本公司發行總股數為 132,915 仟股，全數係普通股，其股權分散情形如下：

每股面額十元

109 年 3 月 29 日(股東會停止過戶日)

持 股 分 級	股 東 人 數	持 有 股 數	持 股 比 例
1 至 999	12,869	730,657	0.55%
1,000 至 5,000	6,453	13,644,433	10.27%
5,001 至 10,000	1,183	9,487,684	7.14%
10,001 至 15,000	380	4,577,778	3.44%
15,001 至 20,000	256	4,775,664	3.59%
20,001 至 30,000	180	4,614,646	3.47%
30,001 至 40,000	96	3,466,414	2.61%
40,001 至 50,000	57	2,644,840	1.99%
50,001 至 100,000	113	8,114,406	6.11%
100,001 至 200,000	51	6,882,991	5.18%
200,001 至 400,000	18	4,713,137	3.55%

持 股 分 級	股 東 人 數	持 有 股 數	持 股 比 例
400,001 至 600,000	6	3,119,846	2.35%
600,001 至 800,000	2	1,511,493	1.13%
800,001 至 1,000,000	2	1,794,811	1.35%
1,000,001 以上	9	62,836,444	47.27%
合 計	21,675	132,915,244	100.00%

(四) 主要股東名單

109年3月29日(股東會停止過戶日)

主要股東名稱	持 有 股 數	持 股 比 例
誠意投資股份有限公司	21,184,819	15.94%
懷特生技新藥股份有限公司	19,937,700	15.00%
力領投資股份有限公司	6,840,556	5.15%
誠心投資股份有限公司	4,134,537	3.11%
陳 文 華	3,602,381	2.71%
李 成 家	2,697,451	2.03%
逸新國際股份有限公司	2,000,000	1.50%
李 伊 俐	1,389,000	1.05%
林 廷 機	1,050,000	0.79%
呂 政 忠	940,811	0.71%

(五) 最近二年度每股市價、淨值、盈餘、股利及相關資料

項 目		年 度	1 0 7 年	1 0 8 年	當 年 度 截 至 109年4月30日 (註 8)
每 股 市 價 (註 1)	最 高		16.10	13.90	16.05
	最 低		11.90	12.30	10.75
	平 均		14.31	13.27	14.12
每 股 淨 值 (註 8)	分 配 前		12.94	13.22	13.34
	分 配 後		12.44	—	—
每 股 盈 餘 (註 8)	加 權 平 均 股 數		132,915,244	132,915,244	132,915,244
	每 股 盈 餘		0.57	0.76	0.27
每 股 股 利	現 金 股 利		0.50	0.60(註 9)	—
	無 償 配 股	盈 餘 配 股	0.00	0.00	—
		資 本 公 積 配 股	0.00	0.00	—
	累 積 未 付 股 利		0.00	0.00	—
投 資 報 酬 分 析	本 益 比 (註 5)		23.82	17.29	—
	本 利 比 (註 6)		27.16	21.90	—
	現 金 股 利 殖 利 率 (註 7)		3.68%	4.57%	—

註 1：列示各年度普通股最高及最低市價，並按各年度成交值與成交量計算各年度平均市價。

- 註 2：請以年底已發行之股數為準並依據次年度股東會決議分配之情形填列。
- 註 3：如有因無償配股等情形而須追溯調整者，應列示調整前及調整後之每股盈餘。
- 註 4：權益證券發行條件如有規定當年度未發放之股利得累積至有盈餘年度發放者，應分別揭露截至當年度止累積未付之股利。
- 註 5：本益比＝當年度每股平均收盤價／每股盈餘。
- 註 6：本利比＝當年度每股平均收盤價／每股現金股利。
- 註 7：現金股利殖利率＝每股現金股利／當年度每股平均收盤價。
- 註 8：每股淨值、每股盈餘應填列截至年報刊印日止最近一季經會計師查核（核閱）之資料；其餘欄位應填列截至年報刊印日止之當年度資料。
- 註 9：盈餘分配發放現金 0.6 元，已於 109.2.26 董事會通過，尚未經股東會決議通過。

(六) 公司股利政策及執行狀況

1. 公司章程所訂之股利政策

本公司章程第廿四條明訂：

本公司每年度決算如有盈餘時，於完納一切稅捐、彌補歷年虧損後，如尚有餘額應依法提列法定盈餘公積百分之十及經調整之特別盈餘公積金額後，就其餘額，連同以前年度累積未分配盈餘，至少提撥百分之五十由董事會擬具盈餘分派議案，提請股東會決議分派之。

本公司股利政策係視盈餘狀況，兼顧公司長期發展計畫及穩健財務結構之前提，原則以適當比例之現金股利與股票股利發放，若有發放股票股利，則至少佔當年度全部股利之百分之十。

2. 本次股東會擬議股利分配之情形：

單位：新台幣元

項 目	金 額
期初餘額	12,212,300
加：退休金精算（損）益列入保留盈餘	4,311,332
調整後未分配盈餘	16,523,632
加：稅後純益	100,604,388
減：提列特別盈餘公積	(538,263)
減：提列法定盈餘公積(純益10%)	(10,060,439)
可供分配餘額	106,529,318
分配項目：	
減：股東紅利-現金股息(每股0.6元)	(79,749,146)
期末未分配盈餘	26,780,172

3. 預期股利政策將有重大變動情形：無。

(七) 本次股東會擬議之無償配股對公司營業績效及每股盈餘之影響：

本公司本年度擬全數配發現金股利，故不適用。

(八) 員工、董事及監察人酬勞：

1. 公司章程所載員工、董事及監察人酬勞之成數或範圍

本公司章程第廿三條明訂：

本公司年度如有獲利（所謂獲利係指稅前利益扣除分派員工酬勞及董事、監察人酬勞前之利益），於預先保留彌補累積虧損數額後，如尚有餘額，應提撥百分之三至百分之六為員工酬勞及不高於百分之四為董事、監察人酬勞，由董事會以董事三分之二以上之出席及出席董事過半數同意之決議行之，並報告股東會。

前項員工酬勞得發給股票或現金，其對象得包括符合一定條件之從屬公司員工。

2. 本期估列員工、董事及監察人酬勞金額之估列基礎、以股票分派之員工酬勞之股數計算基礎及實際分派金額若與估列數有差異時之會計處理：

本公司以當年度獲利（即稅前利益扣除分派員工酬勞及董事、監察人酬勞前之利益）按章程所訂之成數估列員工酬勞及董事、監察人酬勞。實際分派金額若與估列數有差異時依會計估計變動處理，並將該變動之影響認列為次年度損益。

3. 董事會通過分派酬勞情形：

(1) 以現金或股票分派之員工酬勞及董事、監察人酬勞金額，若與認列費用年度估列金額有差異者，應揭露差異數、原因及處理情形：

本公司於 109 年 2 月 26 日董事會通過以現金分派員工酬勞 4,257,784 元，董事及監察人酬勞 2,838,523 元，與認列費用年度估列金額並無差異。

(2) 以股票分派之員工酬勞金額及占本期個體或個別財務報告稅後純益及員工酬勞總額合計數之比例：本公司無以股票分派員工酬勞，故不適用。

4. 前一年度員工、董事及監察人酬勞之實際分派情形（包括分派股數、金額及股價）、其與認列員工、董事及監察人酬勞有差異者並應敘明差異數、原因及處理情形：

前一年度實際分派員工酬勞 4,109,796 元、董事及監察人酬勞 2,348,455 元，與認列員工、董事及監察人酬勞並無差異。

(九) 公司買回本公司股份情形：最近年度及截至年報刊印日止，本公司並無買回本公司股份情形。

二、 公司債（含海外公司債）辦理情形：

公 司 債 種 類	一〇七年國內第一期有擔保普通公司債
發 行 （ 辦 理 ） 日 期	一〇七年三月十九日
面 額	新台幣壹佰萬元
發 行 及 交 易 地 點	中華民國證券櫃檯買賣中心
發 行 價 格	按面額十足發行
總 額	新台幣參億元
利 率	0.94%
期 限	5 年期 到期日：一一二年三月十九日
保 證 機 構	第一商業銀行長春分行
受 託 人	華南商業銀行信託部
承 銷 機 構	凱基證券股份有限公司
簽 證 律 師	廣和兩岸法律事務所 蔡文彬律師
簽 證 會 計 師	勤業眾信聯合會計師事務所 劉永富會計師
償 還 方 法	本公司債之各期應付本息由本公司各年度編列預算，並於債券各期本息到期之前一個營業日交付還本付息代理機構第一商業銀行長春分行備付到期本息。
未 償 還 本 金	新台幣參億元
贖 回 或 提 前 清 償 之 條 款	請參閱第 125 頁之一〇七年度第一期有擔保普通公司債發行辦法。
限 制 條 款	無
信用評等機構名稱、評等日期、公司債評等結果	無
附 其 他 權 利	截至年報刊印日止已轉換(交換或認股)普通股、海外存託憑證或其他有價證券之金額 無
發 行 及 轉 換 辦 法	請參閱第 125 頁之一〇七年度第一期有擔保公司債發行辦法。
發行及轉換、交換或認股辦法、發行條件對股權可能稀釋情形及對現有股東權益影響	本次發行公司債主要目的為充實營運資金。
交換標的委託保管機構名稱	無

三、 特別股辦理情形：無此情事。

四、 海外存託憑證辦理情形：無此情事。

五、 員工認股權憑證辦理情形：無此情事。

六、 限制員工權利新股辦理情形：無此情事。

七、 併購或受讓他公司股份發行新股辦理情形：無此情事。

八、 資金運用計畫及執行情形：無此情事。

伍、營運概況

一、業務內容

(一) 業務範圍

1. 所營業務之主要內容

- (1) 各種美髮用品（清潔劑）香皂之製造加工及經銷批發買賣與代理。
- (2) 各種化粧品（除劇毒性）之製造加工及經銷批發買賣與代理及各種百貨買賣業務(化粧品製造加工部份限工廠主要品)。
- (3) 各種美容用品、健康用品及運動器材之經銷、批發及零售買賣業務。
- (4) 各類食品、小家電用品百貨服飾暨日用品之代理、經銷、批發及零售買賣業務。
- (5) 維他命丸、口服液營養劑等健康食品零售、批發業務。
- (6) 醫藥品及醫療器材之買賣及批發零售業務。
- (7) 添加維生物胺基酸及礦物質營養劑之食品、嬰兒用品及一般食品之批發及零售買賣業務。
- (8) 藥局管理之諮詢、分析顧問業務。
- (9) 醫藥保健期刊、雜誌之買賣。
- (10) 環境保護工程之規劃、設計、管理及其諮詢、診斷、分析顧問業務(建築師業務除外)。
- (11) 廢氣、集塵、噪音、煙霧等環境保護工程之處理、設計、承攬及施工業務。
- (12) 各類機械、建築材料之買賣業務。
- (13) 寵物用品、食品之買賣、加工及製造業務。
- (14) C199990 雜項食品製造業。
- (15) C802090 清潔用品製造業。
- (16) F107030 清潔用品批發業。
- (17) F207030 清潔用品零售業。
- (18) F108021 西藥批發業。
- (19) IG01010 生物技術服務業。
- (20) IZ06010 理貨包裝業。
- (21) G801010 倉儲業。
- (22) 前各項有關產品之進出口貿易業務及物流，及其有關產品、設備之經銷批發買賣與代理。

2. 營業比重

單位：仟元

項目	年度	108 年度		107 年度	
		金額	比重	金額	比重
美吾髮 [®] 事業部		755,957	69%	765,968	68%
醫藥事業部		344,906	31%	357,430	32%
合計		1,100,863	100%	1,123,398	100%

註:107年營業收入比106年減少,主要係自107年1月起代理糖尿病藥依據新合約條件以物流服務淨額認列營收,唯整體毛利率明顯提升。

3. 公司目前之商品項目:

本公司產品包括藥品、醫療器材、營養保健食品、婦嬰皮膚照護用品、洗髮精、潤髮乳、沐浴乳、造型用品、護髮品及染髮品等。

4. 公司計劃開發之新商品:

- (1) 美吾髮[®]遮白染(新色系)系列
- (2) 美吾髮[®]卡樂芙[®]彩染(新色系)系列
- (3) 美吾髮[®]經典香氛(沐浴、洗護新香)系列
- (4) 美吾髮[®]雅克靈[®](洗手乳)系列
- (5) SAHOLEA[®]森歐黎漾[®]茶樹精油系列
- (6) SAHOLEA[®]森歐黎漾[®]質進化系列

(二) 產業概況

1. 產業之現況與發展

- (1) 洗沐用品市場競爭激烈,為因應消費者對產品需求層次提昇,需不斷地研發新產品來滿足顧客,加以外商挾其大量廣告及促銷活動,不斷推陳出新以爭取市場,致使產品生命週期有縮短的現象;透明洗髮沐浴產品仍屬本公司利基商品,成功推出經典香氛系列,而在台灣與大陸兩地亦推出高單價高品質的洗髮護髮新系列。另在通路、染髮市場以及行銷策略上具有相當的優勢,尤其是白染黑產品居市場領導地位,另彩色染卡樂芙系列亦躍居彩染市場銷售第一。
- (2) 近年來,隨著少子化現象,消費者對婦嬰肌膚護理品的重視日益增高,跨國巨頭相繼進入市場,不僅品種眾多,更依照寶寶膚質分類、生產前後的不同需求,推出各式各樣的新品,使母嬰肌膚照護得到了全方位的關愛和呵護。
- (3) 依國家發展委員會對於人口結構變動推估,台灣已邁入高齡社會,而高齡社會來臨進而帶動醫療需求的增加;根據行政院衛生福利部統計處之資料顯示107年我國國民醫療保健支出(NHE)為1兆2,070億元,較上(106)年增加5%,增幅高於國內生產毛額(GDP)之年增2%,致金額占GDP(18兆3,429億元)之比重,即NHE/GDP升至6.6%,較上年提高0.2個百分點;平均每人NHE為51,186元,較上年增加4.9%。

國民醫療保健支出

圖 1 NHE 金額及占 GDP 比重

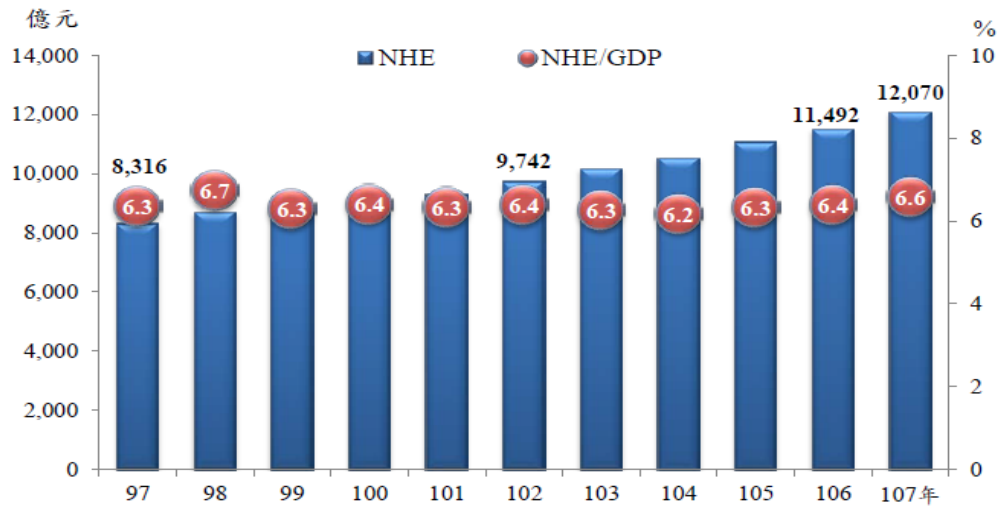

資料來源:行政院衛生福利部

2. 產業上、中、下游之關聯性

(1) 美吾髮[®]事業部

本公司美吾髮[®]事業部門目前主要產品包括染髮、洗髮、護髮、沐浴、造型、禮品、寵物等系列產品，其銷售係經由精品通路、量販店、超市、經銷美材及電商通路售予消費者。茲將其行業相關之上、中、下游關係列示如下：

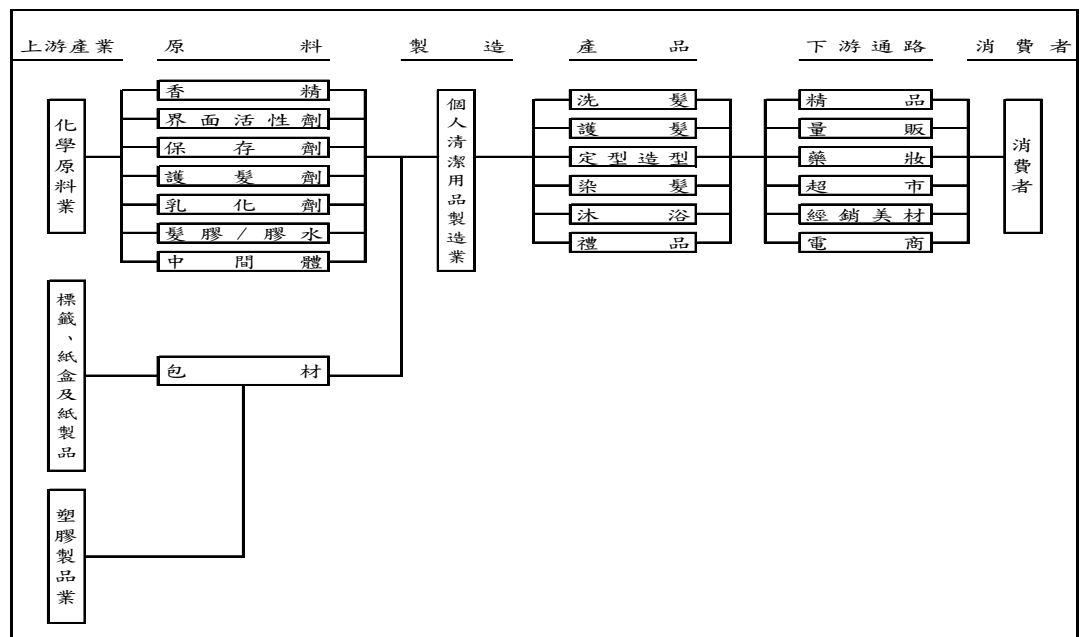

(2) 醫藥事業部

本公司擁有專業醫藥行銷及銷售團隊，擔任國內外藥品製造商與消費者間之管道，協助廠商將其產品提供給它的目標顧客，另一方面亦協助消費者，以便利、較低成本的方式得到他們想要的產品。該產業之領域大致可從上、中、下游加以區分。

- A、上游：為國內外藥品公司。
- B、中游：為代理商及物流中心，代理商代表產品流通的中間角色，除了協助將產品引進市場外，亦漸漸發揮行銷、市場探詢、配銷、物流的角色，而代理商為縮短產品到達消費者手中的時間，紛紛自建物流中心，形成專屬配銷系統，使得上游廠商逐漸依賴其專業外，亦可降低產品的配銷成本，下游客戶亦可享受到較低價格的商品。
- C、下游：為各類醫院、藥局、診所及量販店(如維康)等。承上之說明，醫藥品代理物流業的上、中、下游關係可圖示如下：

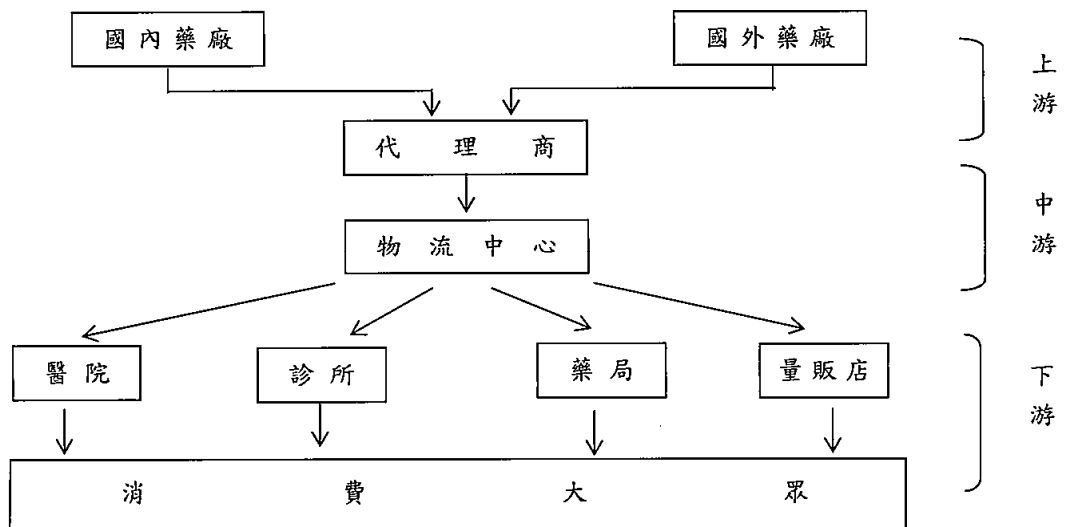

3. 產品之各種發展趨勢及競爭情形

(1) 產品之各種發展趨勢

① 美吾髮[®]事業部

I. 以多功能產品及多品牌行銷策略為主

為維繫消費者個人之需求，廠商勢須提供一系列不同訴求之產品，以滿足客戶之需要，而不同訴求之產品包含不同品牌、不同成份，加強產品功能，提供消費者更多之選擇及周全之服務，滿足各種特定的市場區隔，以擴大其市場佔有率。

II. 掌握行銷通路，為爭取客源之致勝關鍵

由於市場各類美粧品充斥，所推出之訴求又多所類似，彼此之替代性高，常造成消費者並無明顯之品牌忠誠度，各業者勢須投入大量經費、人力於行銷媒體之宣傳上，維持品牌知名度，進而爭取廣大行銷據點之陳列展示，以提供消費者採購之便利性，更以促銷活動刺激消費者購買慾，為業者積極努力之目標。

② 醫藥事業部

I. 伴隨生活環境改善、生活品質提升，國內消費者健康意識抬頭、慢性文明病的增加，社會人口結構日益趨向高齡化，社會意識已逐漸從疾病治療轉變成健康維護，因此除了要求疾病治療藥物之療效外，對於維持健康的產品亦相當地重視。因此，目前的醫藥產業對於保健產品

的發展投予相當的心力，即是看準其市場潛力。國外對於此類保健、養生產品亦有高度的研究與發展，提供消費者選擇。

- II. 隨著中、低收入國家在未來 25 年間人口逐漸老化，國家主要死亡原因將轉向非傳染性疾病。從全球情況看，近六分之一的死亡係由癌症造成，故全球醫療趨勢對於癌症之處理觀念逐漸由對抗醫學轉向全人照顧，因此癌症輔助治療市場亦愈趨重要。

(2) 競爭情形

① 美吾髮[®]事業部

- I. 近年來，消費者對於洗髮精產品的訴求已從早期的清潔頭髮功能，轉向具備特殊的功能、感覺或香味以及多樣化功能的產品上，有許多品牌相繼投入，市場競爭更加激烈。倡導天然、植萃、香氛、功能成分的美妝品受到特定族群的擁護。
- II. 目前台灣電子商務市場仍成長快速，消費者需求也更加變化多端，加上電商市場趨勢論，獨立電商品牌對消費者吸睛度佳。

② 醫藥事業部

- I. 目前國內外研究與發展新藥以及保健、養生產品的組織或公司相當多，同樣療效與功能的產品往往有許多種，市場競爭劇烈，要從中脫穎而出，成為領導品牌，需要付出相當的努力，輔以最佳的行銷策略與計畫。身為代理商，需要敏銳的觀察與判斷，找到最佳與最適的產品引進國內。
- II. 因藥品具專業性且通路具封閉性，而其銷售對象為醫院、診所及藥局藥師，故其銷售人才專業程度需求及訓練培養時間遠高於一般產業；擁有長期穩定的專科專業人才與培訓計畫、具高素質及向心力的員工，競爭優勢相對較高，故若欲跨足此產業，除須取得原廠藥品之銷售代理外，尚須延攬優秀且具豐富經驗人才及團隊。

(三) 技術及研發概況

1. 最近年度及截至年報刊印日止投入之研發費用

單位:新台幣仟元

年 度	1 0 8 年 度	109 年截至 3 月 31 日
研 發 經 費	7,694 仟 元	3,531 仟 元

2. 108 年開發成功之技術或產品；

一〇八年度之研發成果豐碩，美吾髮[®]品牌陸續推出多色染髮劑與多功能洗沐產品，如美吾髮植優[®]護髮染髮霜系列、美吾髮植の染護髮染髮霜系列、美吾髮[®]卡樂芙[®]系列、SAHOLEA[®]森歐黎漾[®]質進化絲絨牡丹系列，及新香氛洗沐產品共 25 個品項，深受市場肯定，創造佳績。

(四) 長、短期業務發展計劃：

1. 短期計劃

(1) 美吾髮[®]事業部

① 掌握市場重要通路：

掌握台灣市場重要通路，與網購通路持續深化合作，另持續深耕中國大陸市場經銷通路，開發團購禮品市場，針對大陸業績成長來源電商通路，採長線佈局穩紮穩打策略，以開發高端進口品提升品牌形象。

② 持續研發利基產品：

開發美吾髮[®]染髮新品，並延伸既有品牌卡樂芙新色系列之實體與電商通路產品，擴大美吾髮[®]經典香氛系列洗沐產品延伸，以滿足廣大消費者需求。

③ 加強 E 化行銷：

隨著年輕族群的消費行為改變，加強網路社群經營、網路活動推廣並與各品牌團隊行銷合作，增加品牌知名度及口碑相傳，奠定品牌在消費者心中高質感與高效果的地位，以提高知名度及專業形象。

(2) 醫藥事業部

① 提升客戶對公司產品及服務的忠誠度：

掌握市場重要趨勢，舉辦一系列研討會、臨床醫護人員醫學再教育課程，及舉辦病患健康講座等活動，以增加客戶或強化現有客戶關係，提升客戶對公司產品及服務的忠誠度。

② 結合醫院進藥與深入強化臨床經驗，提升產品品牌形象：

藉由臨床對醫療品質的持續提升與注入重視，結合醫院進藥與深入強化臨床經驗，積極舉辦臨床醫護人員之醫學教育研討會。並因應病友對疾病治療教育的需求，與台灣癌症基金會共同合作規劃及舉辦病友講座，從北到南深入推廣疾病衛教，提升產品品牌形象。

③ 因應大型醫院及基層醫療院所對於相關疾病治療之網絡連結，擴大產品使用的廣度：

因應大型醫院及基層醫療院所對於相關疾病治療之網絡連結，持續積極結合大型醫院與基層醫療之臨床經驗交流，推廣臨床醫師的成功使用經驗，擴大產品使用的廣度。

2. 長期計劃

(1) 美吾髮[®]事業部

① 積極的展開外銷相關作業及佈局：

尋找合作夥伴，積極的展開外銷相關作業及佈局。

② 拓展中國大陸通路，強化品牌及產品的推廣宣傳：

持續擴展中國大陸市場，經銷通路由各區域通路代理商進行深耕，並積極拓展網購通路，強化品牌及產品的推廣宣傳。

③ 強化新產品的開發，進行通路產品區隔化：

強化新產品的開發，發展中高價位產品，進行通路產品區隔化。

④ 採醫藥專業與消費品雙軌推廣：

代理法國之婦嬰護膚品牌「Mustela[®]慕之恬廊[®]」，採醫藥專業與消費品雙路線推廣拓展，依據消費者購物行為與態度調查，運用更多元渠道來接觸孕媽咪，搭配專業性通路、消費性通路及電商通路推廣，強化忠誠度與持續擴大利潤。

⑤ 深化、優化電子商務及網路行銷：

除以集團品牌及原創網路品牌建置自有網路通路並進行網路銷售外，持續加強網路行銷、APP 行銷等，將新概念的互動行銷結合在既有品牌上。

(2) 醫藥事業部

① 加強銷售團隊之銷售能力，建立專科客戶之通路平台：

持續加強銷售團隊之銷售能力，定時舉辦產品知識、銷售技巧、客戶關係管理、區域管理等訓練課程，強化專業客戶之通路銷售，建立專科客戶之通路平台。

② 積極引進利基產品，以提升市場佔有率及競爭力：

藉由優質的業務團隊及廣闊的通路為利器，積極引進更強勢的醫藥品項，以提升市場佔有率及競爭力。

③ 積極進行臨床研究與文獻發表，分享產品治療的成功經驗：

基於全球實證醫學的推廣與臨床醫學照護品質提升的目標，持續積極進行臨床研究與文獻發表。並與相關醫護學會合作，並因應專科醫師與護理人員對疾病診療照護的高標準品質趨勢，持續舉辦專家臨床研討會，分享產品治療的成功經驗。

④ 強化病友與家屬對疾病治療的了解，加強推廣治療及帶給病友在治療的價值：

與病友之基金會合作安排治療衛教講座，強化病友與家屬對疾病治療的了解，並積極與醫護人討論治療方式，同步透過媒體的協助露出，加強推廣治療及帶給病友在癌症治療的價值。

二、市場及產銷概況

(一) 市場分析

1. 主要商品之銷售地區：

單位：新台幣仟元

項目 \ 年度	106 年度		107 年度		108 年度	
	內銷	外銷	內銷	外銷	內銷	外銷
美吾髮 [®] 事業部	618,499	149,932	667,072	98,896	682,055	73,902
醫藥事業部	806,647	0	357,430	0	344,906	0
合計	1,425,146	149,932	1,024,502	98,896	1,026,961	73,902

2. 市場佔有率

(1) 美吾髮[®]事業部

- ① 染髮霜約佔市場的三成以上，美吾髮[®]全體染髮霜整體市占率位居第一，美吾髮[®]快速護髮染髮霜，除了獲得「國家生技醫療品質獎銅獎」的肯定外，更連年榮獲「SNQ 國家品質標章」之殊榮。
- ② 美吾髮[®]經典香氛系列鼠尾草海鹽異軍凸起，美吾髮[®]葵花、檀香洗沐系列仍屬透明洗髮沐浴品之領導品牌。

(2) 醫藥事業部

- ① 整體營業量隨著行銷策略執行逐年提升市場中的客戶覆蓋率。

- ② 我國衛福部核准上市的懷特血寶[®]凍晶注射劑 PG2，係為具適應症之治療「癌因性疲憊症」處方藥，目前已有超過八成以上的目標醫院進藥，並陸續獲得指標型醫學中心的提藥進藥同意，臨床反應良好。根據 pivotal study 的結果，患有癌因性疲憊症的患者可從懷特血寶[®]凍晶注射劑 PG2 治療中，降低疲憊程度。
- ③ 本公司代理之速利清[®]注射劑 Cerebrolysin[®] 係 Ever Neuro Pharma 之旗艦產品，已成功獲超過十家醫學中心的進藥使用，亦於基層醫療院所再新增開發數十家客戶，加大其臨床產品的使用與採購，其主要臨床研究在因中風、意外性腦部外傷引起的嚴重創傷及其神經性併發症之病人。
- ④ 另本公司代理經銷之「安克甲狀偵[®] AmCAD-UT[®]」係經過台大醫院、台灣大學、安克生醫三方合作成功研發之商品化產品。為全世界唯一甲狀腺超音波電腦輔助偵測 CAD 軟體，其亦已在數家大型醫學中心納入檢查輔助診斷項目之一，使用經驗個案成長數倍以上。

3. 市場未來之供需狀況與成長性

(1) 美吾髮[®]事業部

- ① 本公司之產品不斷創新、品質受肯定且深受使用者信賴，榮獲得讀者文摘信譽品牌「金獎」與「白金獎」，以及「台灣精品獎」、「SNQ 國家品質標章」、「國家生技醫療品質獎銅獎」、「理想品牌第一名」、「健康品牌」染髮類第一等殊榮，市場佔有率逐年擴大。

洗髮沐浴市場產值，由於競爭激烈，殺價犧牲時有所聞，以致於整體產值下滑，本公司針對消費者需求持續嚴選歐洲香型推出美吾髮[®]經典香氛系列之洗髮沐浴品，產品力提升，鞏固透明洗髮沐浴市場之領導地位，並發展美吾髮[®]功能性洗髮產品與染髮劑，品牌延伸並擴大美吾髮[®]洗髮沐浴系列領域。

- ② 網路的發達讓消費者及早於孕期中明白嬰幼兒皮膚在構造和功能上由於還未發育完全，所以比大人的皮膚來得脆弱和敏感，因此對於護膚產品的需求更趨明顯。加上少子化及政府鼓勵生育政策的施行，父母對於母嬰產品的需求性及重視度增加。

本公司代理的「Mustela[®]慕之恬廊[®]」母嬰肌膚照護產品，有孕產婦專用的慕之孕系列，以及依照寶寶不同膚質設計專屬的慕之幼、舒恬良系列。「Mustela[®]慕之恬廊[®]」已連續多年榮獲媽媽寶寶雜誌讀者及粉絲票選「最愛菁品大賞」，品牌的專業形象及產品效果深獲消費者及醫藥專業人士的肯定。近年更針對寶寶特殊的膚況推出照護新品，如脹氣膏、修護霜等，期能全方位保護及改善媽咪及嬰幼兒的肌膚狀況。全系列產品不使用疑慮成分，且經過專家監督測試，將媽媽、胎兒及寶寶的安全放在首位。

(2) 醫藥事業部

根據內政部統計處統計至 107 年 12 月底止，我國人口數約 23,589 千人，以人口結構來看，高齡化趨勢明顯，107 年我國 65 歲以上人口佔比為 14.5%，相較於 106 年增加 0.69 個百分點。由於現今中老年人口比率相對較高，人口結構逐漸邁入高齡化社會；科技發達以及網路的快速傳播，健康與保健資訊漸成為受矚目的議題，另因生活水準提高，重大疾病年輕化等因素，使得全球藥品市場持續成長；而伴隨著癌症病患全人照顧觀念之抬頭，癌症輔助治療藥物及營養保健品將逐漸成長；因應醫療市場之變革，建立專業之醫藥行銷團隊，將是未來主導市場之成功關鍵。

4. 競爭利基

(1) 美吾髮[®]事業部

- ① 為美髮產品唯一的上市公司，企業形象良好；產品研發能力佳，行銷規劃靈活配合，業務人員經驗豐富，銷售通路健全，客情良好。
- ② 本公司代理法國「Mustela[®]慕之恬廊[®]」母嬰肌膚照護產品，係歐洲婦嬰肌膚保養的第一品牌，其致力於開發和生產專業的護膚產品來應對嬰兒和孕婦皮膚護理的特殊需求。優先選用植物來源成分，產品皆經過嚴格的醫學測試，以確保使用的安全性且通過皮膚科測試低敏感性。採用特殊設計的平衡性配方，並以製藥的標準生產製造，重視環保，善盡社會企業責任。

(2) 醫藥事業部

卓越的團隊與健全的銷售通路

本公司擁有學有廣而密的銷售通路及專精的團隊，且具備專業、經驗豐富之銷售能力，此核心專長不易複製，加上各部門緊密配合，使本公司能面對各種挑戰，發揮團隊戰力。

5. 發展遠景之有利、不利因素與因應對策

(1) 有利因素

① 美吾髮[®]事業部：

I. 完善的培訓系統

公司經營管理階層擁有專業及現代科學管理知識，定期訓練提升員工素質及辦事效率，加以勞資關係和諧，員工向心力強，能全力配合公司之營運政策。

II. 新品研發能力佳，行銷規劃靈活，銷售通路完整

美吾髮[®]全體染髮霜整體市占率位居染髮市場第一，新品研發能力佳，行銷規劃靈活配合，另業務人員經驗豐富加上銷售通路完整，建有良好的銷售據點，另推廣大陸市場，拓展外銷，以大幅提高業績。

III. 客戶對本公司所代理之婦嬰肌膚保養品牌忠誠度高，有效挹注營收貢獻度

代理法國「Mustela[®]慕之恬廊[®]」母嬰肌膚照護產品，係歐洲婦嬰肌膚保養的第一品牌，法國原廠以藥廠的專業、安全、有效的嚴格標準與品質生產產品，並充分實踐企業社會責任，消費者回購力與忠誠度極高。

② 醫藥事業部：

I. 國民生活水準提高、人口結構高齡化及健康意識抬頭

醫藥品市場隨著人口結構高齡化趨勢，以及因生活水準提高，重大疾病年輕化等因素，使得藥品市場持續成長，而外商對較專業或銷量較少的產品，藉由本土廠商經銷代理商機仍多。

II. 設立消費者免費服務專線，可直接與消費者建立良好關係

公司專業行銷藥品、健康食品等皆注重品質，設有消費者免費服務專線由專人服務，可直接與消費者建立良好關係，亦有助於銷售及公司商譽之提升。

(2) 不利因素與因應對策：

① 美吾髮[®]事業部

I. 美髮進口品牌以大量廣告爭取國內市場。

因應對策：

靈活運用行銷策略以及保持銷售通路優勢；建立消費者對美髮產品的品牌忠誠度，積極於網路社群媒體廣告及行銷推廣。

II. 洗沐類產品生命週期縮短，競爭激烈。

因應對策：

重視產品組合以及加強新產品的開發速度和品牌年輕化，並提高生產自動化程度以降低成本。以更好品質開發中高價位之植萃、香氛產品持續開發符合市場需求和消費者喜好的新產品，提供消費者更多元之選擇，以維持品牌知名度，並擴大市場佔有率。

② 醫藥事業部：

由於國內經濟與商業環境之變化，消費者需求趨向個人化，因此產品競爭激烈，行銷工具推陳出新，致營運成本增加。

因應對策：

整合集團資源，調整產品銷售策略，強化通路管理，降低成本，提高綜效。

(二) 主要產品之重要用途及產製過程

1. 主要產品

洗髮精、潤髮乳、沐浴類、造型用品、護髮品、染髮品及婦嬰肌膚照護用品、醫療藥品、保健食品。

2. 重要用途

- (1) 洗髮精：清潔頭髮。
- (2) 潤髮乳：滋潤頭髮。
- (3) 沐浴乳：清潔肌膚。
- (4) 護髮造型品：護髮、造型、定型。
- (5) 染髮劑：頭髮染色。
- (6) 婦嬰肌膚照護用品：改善皮膚乾燥，修復受損皮膚。
- (7) 醫療藥品：治療疾病、保健身體。
- (8) 保健食品：營養補給、預防疾病。

3. 產製過程

- (1) 洗髮精、潤髮乳、沐浴乳、防晒乳、護膚乳、整髮膠、毛鱗片護髮液、護髮柔絲液及保濕亮髮露之產製過程皆相同如下：

原料→混合調配→品管→充填→旋蓋→貼標籤→裝箱→品管→入庫。

- (2) 慕絲及美髮膠水之產製過程如下：

原料→混合調配→品管→充填→灌氣(L.P.G.)→標籤收縮→試漏秤重→裝箱→品管→入庫。

- (3) 染髮劑產製過程如下：

原料→混合調配→品管→充填→半成品→品管→組裝→裝箱→品管→入庫。

(三) 主要原料之供應狀況

本公司美髮產品之原料，主要有乳化劑、界面活性劑、柔絲精、皂基、殺菌劑等，除原料香精由國外進口外，其餘原料大部份來自於國內；本公司成立已久，與廠商之間關係良好，配合往來久遠，供貨來源尚屬充足穩定。

(四) 最近二年度任一一年度中曾占進(銷)貨總額百分之十以上之客戶名稱及其進(銷)貨金額與比例，並說明其增減變動原因

1. 最近二年度主要供應商資料：

項目	107年				108年				109年度截至前一季止			
	名稱	金額	占全年淨額 比率〔%〕	與發行人 之關係	名稱	金額	占全年淨額 比率〔%〕	與發行人 之關係	名稱	金額	占當年度截至 前一季淨額比 率〔%〕	與發行人之 關係
1	A	58,040	15.89	無	A	39,485	10.54	無	A	10,388	15.94	無
	其他	307,220	84.11		其他	335,253	89.46		其他	54,784	84.06	
	進貨淨額	365,260	100.00		進貨淨額	374,738	100.00		進貨淨額	65,172	100.00	

註：主要係存貨調控所致。

2. 最近二年度主要銷貨客戶資料：

項目	107年				108年				109年度截至前一季止			
	名稱	金額	占全年淨額 比率〔%〕	與發行人 之關係	名稱	金額	占全年淨額 比率〔%〕	與發行人 之關係	名稱	金額	占當年度截至 前一季淨額比 率〔%〕	與發行人 之關係
1.	甲	108,571	9.66	無	甲	124,830	11.34	無	甲	24,458	9.23	無
	其他	1,014,827	90.34		其他	976,033	88.66		其他	240,601	90.77	
	銷貨淨額	1,123,398	100.00		銷貨淨額	1,100,863	100.00		銷貨淨額	265,059	100.00	

(五) 最近二年度生產量值表

單位：噸/新台幣仟元

生產 量值 主要商品	年度	107 年度			108 年度		
		產 能	產 量	產 值	產 能	產 量	產 值
染髮、洗沐產品		2,650	2,027	275,929	2,650	2,244	258,161

(六) 最近二年度銷售量值表

單位：新台幣仟元

銷售量值 項目	年度	107 年度				108 年度			
		內 銷		外 銷		內 銷		外 銷	
		量	值	量	值	量	值	量	值
美吾髮 [®] 事業部		—	667,072	—	98,896	—	682,055	—	73,902
醫藥事業部		—	357,430	—	—	—	344,906	—	—

三、最近二年度及截至年報刊印日止從業員工資料

109 年 4 月 30 日

年 度		107 年度	108 年度	109/4/30 止
合併 員工 人數	技 術 人 員	8	6	8
	行 政 及 管 理 人 員	192	185	163
	作 業 員	41	39	38
	合 計	241	230	209
平 均 年 歲		43.79	43.24	43.47
平 均 服 務 年 資		10.06	9.91	10.14
學 歷 分 布 比 率	博 士	1	1	1
	碩 士	26	26	27
	大 專	129	123	110
	高 中	71	67	57
	高 中 以 下	14	13	14

四、環保支出資訊：

(一) 最近年度及截至年報刊印日止，因污染環境所遭受之損失（包括賠償及環境保護稽查結果違反環保法規事項，應列明處分日期、處分字號、違反法規條文、違反法規內容、處分內容）：

本公司 108 年因清潔用品及化妝品生產擴增，致有機溶劑使用量超過標準且未及時申請取得所需之許可證，故桃園市政府依空氣污染防制法第 24 條第 2 項規定，以 108 年 10 月 1 日府環空字第 1080241768 號函，處以法定最低罰鍰額度 10 萬元。

(二) 揭露目前及未來可能發生之估計金額與因應措施，如無法合理估計者，應說明其無法合理估計之事實：

本公司已依法取得桃園市政府固定污染源設置及操作許可證，故目前及未來無其他可能發生之損失金額。

(三) 未來因應對策及可能支出

1. 改善計劃：

- (1) 工業區已有污水處理設備，並依規定取得桃園市政府固定污染源設置及操作許可證。
- (2) 污染程度輕微且已購置污水前處理設備。
- (3) 一般事業廢棄物，皆依規定申報並委託合法業者清運。

2. 未來三年預計環保支出：

	108 年度	109 年度	110 年度
(1) 擬購置之防治污染設備或支出內容	污水前處理設備 維護費、藥劑費	〃	〃
(2) 事業活動產生垃圾	配合資源回收減量	〃	〃
(3) 廢容器回收處理	依廢清法規定申報	〃	〃
(4) 金額	新台幣 250 萬元	250 萬元	300 萬元

(四) 因應歐盟有害物質限用指令(RoHS)調查：不適用。

五、勞資關係：

(一) 公司各項員工福利措施、進修、訓練、退休制度與其實施情形，以及勞資間之協議與各項員工權益維護措施情形：

1. 員工福利措施

- (1) 設立職工福利委員會，負責辦理員工各項福利措施。
- (2) 端午節、中秋節發放節慶禮品，生日發給禮金，員工個人之婚喪喜慶致贈花籃或以民俗禮儀致意。
- (3) 勞、健保、團體意外險：
本公司依規定為員工投保勞、健保，另員工之父母、配偶與子女亦可依附本公司員工投保。
- (4) 其他：
① 本公司另有員工婚喪補助金及急難救助金之發給，使公司同仁倍感公司關懷之情。

② 依照法令規定之產假、陪產假、育嬰假等。

項 目	男性/人數	女性/人數	合 計
108 年度實際申請育嬰留停之員工 (A)	0	3	3
108 年度預計育嬰留停復職 (B)	0	5	5
108 年度實際育嬰留停復職 (C)	0	4	4
107 年度實際育嬰留停復職 (D)	0	2	2
107 年度育嬰假復職後 12 月仍在職 (E)	0	1	1
復 職 率 (C / B)	—	80%	80%
留 存 率 (E / D)	—	50%	50%

2. 教育訓練

本公司重視員工教育訓練，已訂定「教育訓練管理辦法」，人事部針對新進員工每季辦理新進員工職前訓練，各事業部定期舉辦內部教育訓練，強化產品知識及銷售技巧。公司每個月辦理經理人勵志會，培養經理人分析及解決問題之能力。此外，公司亦視需要不定期派員參加相關業務之外部研討會，以提升員工專業與競爭能力。108 年度所舉辦相關內外課程總參與人次 1,197 人次，總訓練時數 2,862 小時，訓練總費用共計 443,438 元。

課 程 類 別		受訓人次	受訓時數	經費支出(元)
內 訓	新 人 訓 練 專 業 職 能 訓 練 管 理 能 力 培 訓	1,183	2,775	406,398
外 訓	專 業 職 能 訓 練 法 規 新 知 安 全 衛 生 管 理 能 力 培 訓	14	87	37,040

3. 退休制度與其實施情形

(1) 本公司員工有下列情形之一者，得自請退休：

- ① 工作十五年以上年滿五十五歲者。
- ② 工作二十五年以上者。
- ③ 工作十年以上年滿六十歲者。

(2) 本公司員工有下列情形之一者，得強制其退休：

- ① 年滿六十五歲者。
- ② 身心障礙不堪勝任工作者。

第一項所規定之年齡對擔任需要堅強體力等特殊工作者，本公司得報請中央主管機關予以調整，但不得少於五十五歲。

(3) 本公司員工退休金之給與標準如下：

保留勞工退休舊制年資者，工作年資每滿一年給與兩個基數，但超過十五年之工作年資，每滿一年給與一個基數，最高總數以四十五個基數為限。未滿半年

者以半年計，滿半年者以一年計。勞工退休新制年資者，依「勞工退休金條例」每月提撥退休金至個人專戶。

依前條規定強制退休之員工，其身心障礙係因執行職務所致者，依前款規定加給百分之二十。

第一項退休金基數之標準係核准退休時一個月平均工資。

(4) 退休金之給與，於退休之日起三十日內一次全部給付之。

(5) 舊制退休金之提撥，以每年底會計師提供之精算報告計算之金額，於次一年度足額提撥。

新制退休金之提撥，依法以公司與員工各6%比例提撥。另依員工個人意願，自個人薪資中另提撥最高6%金額，存入員工個人退休金帳戶。

(6) 退休金管理委員會每年度開會一次，審視退休金帳戶餘額以及年度提撥金額。

4. 勞資間協議情形

本公司重視員工意見，設立有勞資會議，由勞資雙方推派代表，經此管道，勞資雙方可針對勞資議題提出討論；另設有董事長信箱，員工意見亦可循電子郵件管道上達溝通協調，維持良好之勞資關係而無爭訟。

(二) 列明最近年度及截至年報刊印日止，因勞資糾紛所遭受之損失包括勞工檢查結果違反勞動基準法事項，應列明處分日期、處分字號、違反法規條文、違反法規內容、處分內容)，並揭露目前及未來可能發生之估計金額與因應措施，如無法合理估計者，應說明其無法合理估計之事實：本公司之管理規章皆依勞動基準法規定實施，勞資關係和諧，無爭訟事件。

(三) 員工行為倫理評鑑

本公司訂有「誠信經營守則」及「道德行為準則」，並於已報備核准之「員工工作規則」中明訂有下列的服務守則規定：

1. 員工應忠勤職守，遵奉本公司一切規章，服從各級主管人員之合理指揮，不得有敷衍塞責或推諉違抗，各級主管人員對員工應親切指導。
2. 員工應認真工作，相互尊重同仁人格，愛惜公物、減少損耗，提高品質及效率，不得有故意損耗機器、設備、工具、原料、產品或其他本公司物品之行為，亦不得洩露本公司技術上或營業上之秘密。未經許可不得任意翻閱不屬自己掌握文件、帳簿、表冊、資料及出示於人。
3. 工作人員經指定者應依規定佩帶識別證，刷卡進出辦公室。識別證係屬本公司之財產，於換發或離職時應繳還本公司，遺失時應立即向本公司人事單位報告及申請補發，補發識別證之工本費由員工負擔。
4. 員工應遵照時間上下班，因故不能上班者，得依本公司請假規定辦理請假手續，否則以曠職論。遲到、早退者亦同。
5. 員工在工作時間內，未經事先核准不得擅離工作崗位否則以曠職論。
6. 員工未經核准不得擅自帶親友或訪客進入公司或廠區各辦公室。
7. 工作人員除辦理本公司業務外，不得對外擅用本公司名義，亦不得利用職權圖利自己或他人。工作人員非經本公司同意，不得兼任本公司以外職務及參加可能與本公司利益相衝突的任何組織，做任何投資，或有任何關係。

8. 工作人員平日言行，應誠實廉潔，不得有放蕩、奢侈、冶遊、賭博等足以損害本公司名譽之行為，且不得攜帶彈藥刀械，危險物品、違禁品或與生產公務無關用品進入工作場所。
9. 員工不得擅自攜帶本公司物品離開本公司。如因執行職務而有攜帶本公司物品離開本公司之需要時，應事先呈請其主管同意。
10. 員工不得從事與本公司利益相悖的事務，亦不得進行對公司形象或業務有不良影響之行為。員工不得轉售或販賣產品樣品圖利。
11. 維持公司資料的機密性是本公司每位員工的職責，員工應嚴格遵守公司相關安全及保密措施或規定。機密文件以親自遞交，並拿取收據為原則，如欲寄送機密性文件，必須先行以信封密封，清楚註明收件人和寄件人的姓名。以及所屬單位和分機號碼後再將文件寄出。(如需暫時離開工作崗位如午餐，下班、開會或拜訪客戶時，應將機密性資料存放入上鎖之檔案櫃中)
12. 所有員工對於本公司在技術上、財務上、業務上或人事上之機密資訊，應嚴格保守秘密，並必須確實遵守本公司相關之保密規定。所有員工應避免在本公司辦公室之外之處所談論本公司之機密資訊。任何員工除非基於執行職務之需要，並事先徵得其主管同意，不得為自己或第三人之利益，或以損害本公司之目的，而洩露或利用本公司之機密資訊。若不確定是否屬於機密資料，應立即徵詢其主管及法務人員之指示。
13. 任何有關本公司產品之製造方法，配方，製造成本分析，銷售價格，研究發展之成果、客戶名單、及其採購數量價格，均應視為本公司之機密資訊。大門密碼，個人的電腦密碼及人事薪資均屬應嚴格保密之事項，不論是對內或對外都不得洩漏或討論。
14. 員工應邀演講或撰文，其內容如有可能涉及本公司之機密資訊，應將內容事先告其主管，徵得同意後才可對外發表。除指定發言人之外，其它員工未經總經理核准，不得就本公司之事務，接受媒體訪問。
15. 員工因任職本公司之緣故，而自本公司取得之物品及以本公司之經費所購買之物品，均應視為本公司之物品，員工於使用本公司之物品時，應愛惜使用，並善盡保管之責，自應於離職時，歸還予本公司。
16. 員工於任職本公司期間，應專心執行本公司之職務，未經本公司之事前書面同意，不得利用上班時間或下班後之時間，自營或兼任其它營利事業之職務，亦不得為經營與本公司相同或類似業務之公司，提供任何形式之服務或諮詢，而影響勞動契約之履行。
17. 員工任職本公司期間，未經本公司事前書面同意，不得擔任任何經營與本公司相同或類似業務公司之股東、董事、經理人、合夥人或顧問。
18. 員工於任職本公司期間，不得為自己或第三人之利益，參與與本公司營業相競爭之行為或籌備組織任何經營與本公司相同或類似業務之營利事業。
19. 員工於執行職務時，應以本公司最大利益為優先之考慮，並應以公正合理的態度對待本公司之供應商、客戶或其它任何與本公司有業務往來或欲與本公司有業務往來之營利事業。
20. 員工不得直接或間接收受或企圖獲取任何與本公司有業務往來或欲與本公司有業務往來之營利事業，或其他與本公司具有相競爭關係之營利事業，所提供之任何報酬、款項、禮品、招待或其他形式之利益。但符合社會常情或風俗習慣之社交性質饋贈，不在此限。

21. 員工不得直接或間接持有與本公司有業務往來或欲與本公司有業務往來，或與本公司具有相競爭關係之營利事業之重大財務利益，例如投資或金錢借貸等。但事先以書面向本公司陳明並經本公司核可者，不在此限。
22. 員工之配偶、父母、岳父母、兄弟姐妹或配偶之兄弟姐妹有前述情形者，員工應立即以書面向本公司報告。
23. 員工不得代表本公司與由其配偶子女、父母、岳父母、兄弟姐妹或配偶之兄弟姐妹經營或任職之營利事業為商業行為。但事先以書面向本公司陳明，並經公司核可者，不在此限。
24. 本公司業務人員於推廣促銷本公司各項產品時，應本諸事實，並遵守各項法令及相關職業道德規範，不得有誇大功效，曲解產品效果或欺瞞消費者之情事。
25. 員工得自本公司受領之各項給付與補償，非經本公司事前書面同意，不得讓與、抵銷、扣押或設定質權。
26. 員工辦理本職務外，如遇其他部門工作繁忙時，亦應遵從主管人員指示協助辦理，不得藉故推諉拖延。
27. 於辦公室內亦遵守秩序，不得高聲喧嘩，有礙觀瞻之曖昧行為，或妨礙他人。
28. 職員間應通力合作，同舟共濟，嚴禁結黨同伐異己或尋釁吵鬧、鬥毆，或其他擾亂秩序妨礙公務情事。
29. 職員應辦妥當日事項，若無法完成或有其他事項必須協同辦理時，雖已過辦公時間亦應完成，如臨時發生緊急要件，不拘是否辦公時間，經主管通知，即應到公司配合辦公。
30. 應徵人員於通過面試決定任用前先向過去所任職公司進行必要之徵信，以確保過去工作經歷無道德瑕疵；任職報到後簽署勞動契約，要求遵守下列公司之信條：
 - (1) 忠誠：

雙方本最高之誠意合作，公司提供優良之工作環境及教育訓練，員工以良好工作態度與學習精神，共同提升企業及個人水準。員工同意非經公司同意，不得兼職，否則願對公司負賠償責任。
 - (2) 保密：

業務機密，包括：非眾所周知的業務資料、技術資料、專門技術及員工為公司工作而發展或取得之機密資料，例如：(但不限於)關於公司之組織、人事、財務、員工工作內容、員工薪資、研究發展、生產製造、採購、行銷及客戶銷售資料、客戶名單等一切屬於公司之機密資料以及公司對於其他人負有保密義務之資料等。員工同意：

 - ① 只將業務機密使用於公司的工作上。
 - ② 善盡保管之責，並予以保密。
 - ③ 在公司工作期間，對於業務機密的揭露及其方式，必須經公司許可，並且不會以任何方式洩露給未經許可之人，離職後亦同。
 - ④ 員工離職後不得用業務機密資料做為與公司競爭之用。員工如因故意或過失洩漏業務上知悉之機密致公司損失時，應賠償公司懲罰性違約金新台幣壹百萬元，如造成公司損害並應負損害賠償責任。離職或解聘後亦同。員工如主張非員工之故意或過失時，由員工負舉證責任。
 - ⑤ 簽署「個人資料提供暨保密切結同意書」。

(3) 競業禁止：

員工同意：

- ① 尊重在公司任職之前，因其他工作關係或機會所獲得任何形式之資料的機密性，未經從前雇主或提供者的同意前，不將這些資料帶進公司，如違反前項約定因而造成公司損害須負賠償責任。
- ② 於在職期間不為自己或第三人利益自營、與他人共同經營或為他人經營與公司同類或競爭之業務。
- ③ 不得於在職期間及離職兩年內引介其他員工跳槽至其他或自行設立之與公司類似或業務競爭之公司行號工作，以避免干擾或打擊公司的業務或營運。
- ④ 於公司任職部門經理以上主管職務者在離職兩年之內，不得從事與公司相同業務工作。員工如違反本條約定，願賠償離職時當月全薪之二十四個月薪資作為懲罰性違約金。

並要求提供二名人事保證人；擔任重要職務者另投保誠實保險，以確保公司權益。

(四) 公司為保護勞工健康及安全，就工作場所之通道、地板、階梯、通風、採光、照明、保溫、防濕、休息、避難、急救、醫療等事項均有妥善之規劃，並從下列 3 個方向著手預防及彌補災害之發生與損失，故近年工作場所未曾發生過任何重大職災事故：

1. 勞工安全衛生部份：

- (1) 公司依法聘有具勞工安全衛生業務主管資格者，負責擬訂、規劃、督導及推動勞工安全衛生管理工作事項，勞工安全衛生業務主管依規定期參加各項複訓課程，並定期指派專人參加各項勞工安全衛生預防與救災等訓練。
- (2) 公司定期辦理免費員工健康檢查，檢查作業請地區醫院檢驗科至廠內執行。
- (3) 每年委託外部第三方合格廠商實施廠房及設施清潔消毒，清潔消毒之範圍於廠房內裝含牆壁、天花板、地板與管線等。
- (4) 廠區內設有駐衛保全及電子保全系統，保障員工工作場所安全及個人財產。
- (5) 人員進入生產區域應先於盥洗區域洗手清潔，完成洗手作業後應以烘乾，不宜以甩手等方式乾燥，烘乾後應以 75% 酒精進行手部消毒，並穿著帽、鞋、口罩、手套等並確定頭髮等部位均封閉，且在生產區域內不得有佩戴飾物、飲食、抽菸或其他足以妨害衛生行為之規定。
- (6) 廠房內裝(牆壁、天花板、地板)應選擇抗腐蝕或防火之材質，以不與清潔劑、消毒劑、維護保養之消耗品起化學反應為原則。
- (7) 生產區域之地板應有排水設施(排水孔)並應防止排放水回流。
- (8) 生產區域應有充足之照明。照明設施(燈管)應有防護裝置以免燈管破裂碎片掉落。
- (9) 生產區域應有自動送風、換氣、循環過濾等通風設施，窗戶不得為開啟式。
- (10) 六類公共危險物品應依危害通識規則或環保法令相關規定標示及儲存。
- (11) 六類公共危險物品領用時應配戴必要之個人防護具，如安全眼鏡、安全鞋、防護手套及防毒面具等。

2. 消防安全管理部份：

依消防法規設有合格之防火管理人除依照消防法規向消防機關定期進行消防安全檢修申報外，且負責擬訂工作場所防護計劃與規劃同仁自衛消防編組，每年安排二次消防演練並邀請消防主管機關蒞臨指導。

依消防法規設有合格之保安監督人除依消防法規擬訂消防防災計畫，並依該計畫執行六類物品保安監督相關業務，定期規劃同仁通報、滅火、避難訓練，每月進行防火避難設施檢查及六類公共危險物品安全管理。

3. 傷害醫療補助：

為降低意外災害發生後對員工所造成的醫療負擔，公司幫所有員工投保團體保險，保費由公司全額負擔。

六、重要契約：

契約性質	當事人	契約起訖日期	主要內容	限制條款
業務	Laboratoires Expanscience	107.01.01~111.12.31	總代理	無特殊條款
業務	Ever Neuro Pharma GmbH	107.10.16~(自動展延)	總代理	無特殊條款
業務	THOMAS TRADING CO.,LTD.	98.09.26~(自動展延)	總代理	無特殊條款
業務	懷特生技新藥股份有限公司	107.06.01~(自動展延)	藥品經銷、代理	無特殊條款
業務	安克生醫股份有限公司	107.04.01.~(自動展延)	總經銷	無特殊條款

陸、財務概況

一、最近五年度簡明資產負債表及綜合損益表資料

(一) 最近五年度簡明資產負債表及綜合損益表—採用國際財務報導準則

1. 簡明合併資產負債表

單位：新台幣仟元

項 目		最 近 五 年 度 財 務 資 料					當 年 度 截 至 109年3月31日 財 務 資 料
		104年	105年	106年	107年	108年	
流 動 資 產		1,400,513	1,389,148	1,442,375	1,479,263	1,575,658	1,219,358
不動產、廠房及設備		551,766	526,319	500,906	480,448	449,324	445,379
無 形 資 產		4,267	2,882	2,006	1,593	495	365
其 他 資 產		673,594	679,403	705,189	711,574	709,684	675,041
資 產 總 額		2,630,140	2,597,752	2,650,476	2,672,878	2,735,161	2,340,143
流 動 負 債	分 配 前	691,620	664,195	685,954	645,846	661,893	253,788
	分 配 後	758,078	737,299	765,703	712,304	—	—
非 流 動 負 債		207,629	207,591	207,644	307,605	315,811	313,177
負 債 總 額	分 配 前	899,249	871,786	893,598	953,451	977,704	566,965
	分 配 後	965,707	944,890	973,347	1,019,909	—	—
歸屬於母公司業主之權益		1,730,891	1,725,966	1,756,878	1,719,427	1,757,457	1,773,178
股 本		1,329,152	1,329,152	1,329,152	1,329,152	1,329,152	1,329,152
資 本 公 積	分 配 前	209,247	200,087	200,630	201,240	174,767	174,816
	分 配 後	209,247	200,087	200,630	174,657	174,767	—
保 留 盈 餘	分 配 前	184,510	210,473	221,471	362,466	427,507	464,020
	分 配 後	118,052	137,369	141,722	322,591	—	—
其 他 權 益		7,982	(13,746)	5,625	(173,431)	(173,969)	(194,810)
庫 藏 股 票		0	0	0	0	0	0
非 控 制 權 益		0	0	0	0	0	0
權 益 總 額	分 配 前	1,730,891	1,725,966	1,756,878	1,719,427	1,757,457	1,773,178
	分 配 後	1,664,433	1,652,862	1,677,129	1,652,969	—	—

2. 簡明合併綜合損益表

單位：新台幣仟元

項 目	最 近 五 年 度 財 務 資 料					當 年 度 截 至 109 年 3 月 31 日 財 務 資 料
	104 年	105 年	106 年	107 年	108 年	
營 業 收 入	1,369,188	1,443,068	1,575,078	1,123,398	1,100,863	265,059
營 業 毛 利	630,543	620,176	677,090	644,366	669,880	168,990
營 業 損 益	113,056	127,475	158,992	137,568	147,926	54,102
營業外收入及支出	(18,295)	(20,010)	(44,089)	(26,379)	(13,096)	(6,044)
稅 前 淨 利	94,761	107,465	114,903	111,189	134,830	48,058
繼 續 營 業 單 位 本 期 淨 利	79,086	90,733	85,937	75,765	100,605	36,513
停 業 單 位 損 失	0	0	0	0	0	0
本 期 淨 利 (損)	79,086	90,733	85,937	75,765	100,605	36,513
本 期 其 他 綜 合 損 益 (稅 後 淨 額)	(10,110)	(20,040)	17,536	(33,681)	3,773	(20,841)
本 期 綜 合 損 益 總 額	68,976	70,693	103,473	42,084	104,378	15,672
淨 利 歸 屬 於 母 公 司 業 主	79,086	90,733	85,937	75,765	100,605	36,513
淨 利 歸 屬 於 非 控 制 權 益	0	0	0	0	0	0
綜 合 損 益 總 額 歸 屬 於 母 公 司 業 主	68,976	70,693	103,473	42,084	104,378	36,513
綜 合 損 益 總 額 歸 屬 於 非 控 制 權 益	0	0	0	0	0	0
每 股 盈 餘	0.60	0.68	0.65	0.57	0.76	0.27

3. 簡明個體資產負債表

單位：新台幣仟元

項 目	年 度	最 近 五 年 度 財 務 資 料				
		104 年	105 年	106 年	107 年	108 年
流 動 資 產		1,299,336	1,290,515	1,346,528	1,416,320	1,518,516
不 動 產、廠 房 及 設 備		424,961	416,017	398,764	387,114	365,372
無 形 資 產		3,124	1,825	958	586	434
其 他 資 產		885,318	871,773	895,920	859,062	845,583
資 產 總 額		2,612,739	2,580,130	2,642,170	2,663,082	2,729,905
流 動 負 債	分 配 前	674,219	646,573	677,648	636,050	656,637
	分 配 後	740,677	719,677	757,397	702,508	—
非 流 動 負 債		207,629	207,591	207,644	307,605	315,811
負 債 總 額	分 配 前	881,848	854,164	885,292	943,655	972,448
	分 配 後	948,306	927,268	965,041	1,010,113	—
歸 屬 於 母 公 司 業 主 之 權 益		1,730,891	1,725,966	1,756,878	1,719,427	1,757,457
股 本		1,329,152	1,329,152	1,329,152	1,329,152	1,329,152
資 本 公 積	分 配 前	209,247	200,087	200,630	201,240	174,767
	分 配 後	209,247	200,087	200,630	174,657	174,767
保 留 盈 餘	分 配 前	184,510	210,473	221,471	362,466	427,507
	分 配 後	118,052	137,369	141,722	322,591	—
其 他 權 益		7,982	(13,746)	5,625	(173,431)	(173,969)
庫 藏 股 票		0	0	0	0	0
非 控 制 權 益		0	0	0	0	0
權 益 總 額	分 配 前	1,730,891	1,725,966	1,756,878	1,719,427	1,757,457
	分 配 後	1,664,433	1,652,862	1,677,129	1,652,969	—

4.簡明個體綜合損益表

單位：新台幣仟元

項 目	最近五年度財務資料				
	104年	105年	106年	107年	108年
營業收入	1,263,387	1,352,010	1,480,300	1,058,613	1,059,896
營業毛利	555,322	545,165	619,566	634,370	649,065
營業損益	114,465	127,379	162,022	182,574	157,755
營業外收入及支出	(19,704)	(19,914)	(47,276)	(71,609)	(22,925)
稅前淨利	94,761	107,465	114,746	110,965	134,830
繼續營業單位 本期淨利	79,086	90,733	85,937	75,765	100,605
停業單位損失	0	0	0	0	0
本期淨利(損)	79,086	90,733	85,937	75,765	100,605
本期其他綜合損益 (稅後淨額)	(10,110)	(20,040)	17,536	(33,681)	3,773
本期綜合損益總額	68,976	70,693	103,473	42,084	104,378
淨利歸屬於 母公司業主	79,086	90,733	85,937	75,765	100,605
淨利歸屬於 非控制權益	0	0	0	0	0
綜合損益總額歸屬於 母公司業主	68,976	70,693	103,473	42,084	104,378
綜合損益總額歸屬於 非控制權益	0	0	0	0	0
每股盈餘	0.60	0.68	0.65	0.57	0.76

(二) 最近五年度簽證會計師姓名及查核意見

年 度	簽證會計師姓名	簽證會計師姓名	查 核 意 見
108 年度	劉永富會計師	陳招美會計師	無保留意見
107 年度	劉永富會計師	陳招美會計師	無保留意見
106 年度	劉永富會計師	陳招美會計師	無保留意見
105 年度	黃海悅會計師	劉永富會計師	無保留意見
104 年度	黃海悅會計師	劉永富會計師	修正式無保留意見

二、最近五年度財務分析

(一) 合併財務分析-採用國際財務報導準則

分析項目		最近五年度財務分析					當年度 截至109年 03月31日
		104年	105年	106年	107年	108年	
財務結構 (%)	負債占資產比率	34.19	33.56	33.71	35.67	35.75	24.23
	長期資金占不動產、 廠房及設備比率	349.95	365.93	390.67	420.32	457.90	465.49
償債 能力 (%)	流動比率	202.50	209.15	210.27	229.04	238.05	480.46
	速動比率	141.08	149.28	161.14	194.94	208.75	408.39
	利息保障倍數	22.74	25.85	28.65	23.41	26.25	37.97
經營 能力	應收款項週轉率(次)	2.23	2.19	2.24	1.59	1.60	2.03
	平均收現日數	163.68	166.67	162.95	229.56	228.13	179.80
	存貨週轉率(次)	2.89	2.79	3.19	2.01	2.10	2.06
	應付款項週轉率(次)	1.51	1.57	1.76	1.04	0.91	1.42
	平均銷貨日數	126.30	130.82	114.42	181.59	173.81	177.18
	不動產、廠房及設備週轉率(次)	2.48	2.74	3.14	2.34	2.45	2.38
	總資產週轉率(次)	0.52	0.56	0.59	0.42	0.40	0.45
獲利 能力	資產報酬率(%)	3.21	3.61	3.41	3.04	3.88	5.92
	權益報酬率(%)	4.58	5.25	4.93	4.36	5.79	8.27
	稅前純益占實收資本額比率(%)	7.13	8.09	8.64	8.37	10.14	14.46
	純益率(%)	5.78	6.29	5.46	6.74	9.14	13.78
	每股盈餘(元)	0.60	0.68	0.65	0.57	0.76	0.27
現金 流量	現金流量比率(%)	22.50	10.09	32.89	35.37	32.85	(25.85)
	現金流量允當比率(%)	56.36	53.55	83.38	106.98	108.87	150.95
	現金再投資比率(%)	3.92	0.03	7.08	6.68	6.57	(2.81)
槓 桿 度	營運槓桿度	4.18	3.63	3.08	3.36	3.18	2.29
	財務槓桿度	1.04	1.04	1.03	1.04	1.04	1.02

最近二年度各項財務比率變動原因(增減變動未達20%者可免分析)

1. 資產報酬率增加27.63%、權益報酬率增加32.8%、純益率增加35.61%、每股盈餘增加33.33%：主要係淨利增加所致。
2. 稅前純益占實收資本額比率增加21.15%：主要係稅前淨利增加所致。

(二) 個體財務分析-採用國際財務報導準則

分析項目		最近五年度財務分析					當年度 截至109年 03月31日
		104年	105年	106年	107年	108年	
財務結構 (%)	負債占資產比率	33.75	33.11	33.51	35.43	35.62	不
	長期資金占不動產、 廠房及設備比率	454.37	462.95	490.74	521.66	563.11	
償債 能力 (%)	流動比率	192.72	199.59	198.71	222.67	231.26	適
	速動比率	141.90	151.48	159.58	191.67	202.8	
	利息保障倍數	22.74	25.85	28.61	23.36	26.25	
經營 能力	應收款項週轉率(次)	2.00	1.99	2.06	1.50	1.54	
	平均收現日數	182.50	183.42	177.18	243.33	237.01	
	存貨週轉率(次)	3.60	3.72	4.18	2.19	2.15	
	應付款項週轉率(次)	1.47	1.58	1.71	0.92	0.88	
	平均銷貨日數	101.39	98.12	87.32	166.67	169.77	
	不動產、廠房及設備週轉(次)	2.97	3.25	3.71	2.73	2.90	
獲利 能力	總資產週轉率(次)	0.48	0.52	0.56	0.40	0.39	用
	資產報酬率(%)	3.23	3.63	3.42	3.05	3.89	
	權益報酬率(%)	4.58	5.25	4.93	4.36	5.79	
	稅前純益占實收資本額比(%)	7.13	8.09	8.63	8.35	10.14	
	純益率(%)	6.26	6.71	5.81	7.16	9.49	
現金 流量	每股盈餘(元)	0.60	0.68	0.65	0.57	0.76	
	現金流量比率(%)	22.01	11.45	33.73	33.70	31.47	
	現金流量允當比率(%)	61.06	67.10	98.90	113.83	110.42	
槓桿 度	現金再投資比率(%)	3.55	0.36	7.32	6.14	6.20	
	營運槓桿度	3.45	3.02	2.69	2.50	2.86	
	財務槓桿度	1.04	1.04	1.03	1.03	1.04	
最近二年度各項財務比率變動原因(增減變動未達20%者可免分析)							
1. 資產報酬率增加27.54%、權益報酬率增加32.8%、純益率增加32.54%、每股盈餘增加33.33%：主要係淨利增加所致。							
2. 稅前純益占實收資本額比率增加21.44%：主要係稅前淨利增加所致。							

附註：上項比率之計算公式列示如下：

1. 財務結構

(1) 負債占資產比率 = 負債總額 / 資產總額。

(2) 長期資金占不動產、廠房及設備比率 = (權益總額 + 非流動負債) / 不動產、廠房及設備淨額。

2. 償債能力

(1) 流動比率 = 流動資產 / 流動負債。

(2) 速動比率 = (流動資產 - 存貨 - 預付費用) / 流動負債。

(3) 利息保障倍數 = 所得稅及利息費用前純益 / 本期利息支出。

3. 經營能力

(1) 應收款項(包括應收帳款與因營業而產生之應收票據)週轉率 = 銷貨淨額 / 各期平均應收款項(包括應收帳款與因營業而產生之應收票據)餘額。

(2) 平均收現日數 = 365 / 應收款項週轉率。

(3) 存貨週轉率 = 銷貨成本 / 平均存貨額。

(4) 應付款項(包括應付帳款與因營業而產生之應付票據)週轉率 = 銷貨成本 / 各期平均應付款項(包括應付帳款與因營業而產生之應付票據)餘額。

(5) 平均銷貨日數 = 365 / 存貨週轉率。

(6) 不動產、廠房及設備週轉率 = 銷貨淨額 / 平均不動產、廠房及設備淨額。

(7) 總資產週轉率 = 銷貨淨額 / 平均資產總額。

4. 獲利能力

(1) 資產報酬率 = [稅後損益 + 利息費用 × (1 - 稅率)] / 平均資產總額。

(2) 權益報酬率 = 稅後損益 / 平均權益總額。

(3) 純益率 = 稅後損益 / 銷貨淨額。

(4) 每股盈餘 = (歸屬於母公司業主之損益 - 特別股股利) / 加權平均已發行股數。

5. 現金流量

(1) 現金流量比率 = 營業活動淨現金流量 / 流動負債。

(2) 淨現金流量允當比率 = 最近五年度營業活動淨現金流量 / 最近五年度(資本支出 + 存貨增加額 + 現金股利)。

(3) 現金再投資比率 = (營業活動淨現金流量 - 現金股利) / (不動產、廠房及設備毛額 + 長期投資 + 其他非流動資產 + 營運資金)。

6. 槓桿度：

(1) 營運槓桿度 = (營業收入淨額 - 變動營業成本及費用) / 營業利益。

(2) 財務槓桿度 = 營業利益 / (營業利益 - 利息費用)。

三、 最近年度財務報告之監察人(或審計委員會)審查報告

美吾華股份有限公司

監察人審查報告書

董事會造送本公司民國一〇八年度營業報告書、個體財務報表、合併財務報表暨盈餘分配議案等，其中個體財務報表及合併財務報表業經委託勤業眾信聯合會計師事務所查核完竣，並出具無保留意見查核報告。上述營業報告書、個體財務報表、合併財務報表暨盈餘分配議案經本監察人等審查，認為尚無不合，爰依公司法第二百一十九條之規定備具報告書，敬請鑒核。

此 致

美吾華股份有限公司一〇九年股東常會

監察人：逸新國際股份有限公司

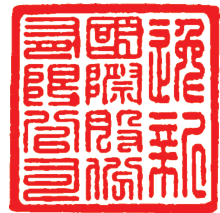

法人代表人：李碧珍

監察人：華蔚有限公司



法人代表人：李展福



中 華 民 國 一 〇 九 年 二 月 二 十 九 日

- 四、最近年度財務報告：請參閱附錄一(第 126 頁~第 192 頁)。
- 五、最近年度經會計師查核簽證之公司個體財務報告：請參閱附錄二(第 193 頁~第 257 頁)。
- 六、公司及其關係企業最近年度及截至年報刊印日止，如有發生財務週轉困難情事，應列明其對本公司財務狀況之影響：無此情事。

柒、財務狀況及財務績效之檢討分析與風險事項

一、財務狀況

單位：新台幣仟元

項 目 \ 年 底	1 0 8	1 0 7	差 異	
			金 額	%
流 動 資 產	1,575,658	1,479,263	96,395	6.52
不 動 產 及 廠 房 設 備	449,324	480,448	(31,124)	(6.48)
無 形 資 產	495	1,593	(1,098)	(68.93)
其 他 資 產	709,684	711,574	(1,890)	(0.27)
資 產 總 額	2,735,161	2,672,878	62,283	2.33
流 動 負 債	661,893	645,846	16,047	2.48
非 流 動 負 債	315,811	307,605	8,206	2.67
負 債 總 額	977,704	953,451	24,253	2.54
股 本	1,329,152	1,329,152	0	0
資 本 公 積 及 保 留 盈 餘 等	428,305	390,275	38,030	9.74
歸 屬 於 母 公 司 業 主 權 益	1,757,457	1,719,427	38,030	2.21
非 控 制 權 益	0	0	0	0
權 益 總 計	1,757,457	1,719,427	38,030	2.21

- (一) 最近二年度資產、負債及股東權益發生重大變動之主要原因：
無形資產減少主要係因攤提所致。
- (二) 最近二年度財務狀況變動影響：對財務狀況無顯著影響。
- (三) 未來因應計劃：不適用。

二、財務績效

財務績效比較分析表

單位：新台幣仟元

項目	年度	108 年度	107 年度	增(減)金額	變動比例%
營業收入淨額		1,100,863	1,123,398	(22,535)	(2.01)
營業成本		430,983	479,032	(48,049)	(10.03)
營業毛利		669,880	644,366	25,514	3.96
營業利益		147,926	137,568	10,358	7.53
營業外收支淨額		(13,096)	(26,379)	13,283	50.35
稅前淨利		134,830	111,189	23,641	21.26
所得稅費用		34,225	35,424	(1,199)	(3.38)
本期淨利		100,605	75,765	24,840	32.79
其他綜合損益(淨額)		3,773	(33,681)	37,454	111.20
綜合損益總額		104,378	42,084	62,294	148.02

(一) 最近二年度營業收入、營業純益及稅前純益重大變動之主要原因及其影響：

稅前純益變動比率+21.26%，主要係108年度毛利率提高4%使得營業毛利增加，帶動營業利益成長；另外，營業外收支淨額改善係認列策略合作收益之故。

(二) 預期銷售數量與其依據，對公司未來財務業務之可能影響及因應計畫：

1. 美吾髮[®]事業部

(1) 台灣市場美吾髮[®]品牌是染髮劑的第一品牌，以研發健康安心染髮產品為依歸，持續開發新產品；近年來更致力於年輕彩染市場之積極拓展，掌握網路世代行銷手法，成效已逐漸顯現，將持續優化透過網路與消費者溝通，並發展產品線延伸，建立忠誠客戶族群，提升彩染營收及市場佔有率。洗沐市場仍有廣大空間，未來產品發展方向將朝向中高價位、功能性、經典香型發展為主；其通路佈局亦會針對主要通路積極耕耘並且實體與虛擬通路同時並重。

(2) 中國大陸市場交由區域代理商，專注暢銷產品及通路的深耕。

(3) 法國藥妝品名廠 Mustela 慕之恬廊將持續發表創新研發成果推出新產品，並針對新上市的暢銷品持續溝通，依婦嬰族群購物習慣的改變，優化線上線下的經營，以有效提昇業績。

2. 醫藥事業部

(1) 懷特血寶[®]凍晶注射劑 PG2 是台灣首創第一個植物新藥，臨床上用於治療「癌因性疲憊症」，經過機關醫院團隊歷年來的努力推廣，已成功進入超過八成以上的目標醫院，其中包含大型醫學中心。配合其教育行銷推廣活動，與醫護學會和病友會合作，定期舉辦臨床醫護研討會及病友會講座，搭配媒體的協助露出，相信將持續增加懷特血寶[®]凍晶注射劑 PG2 在臨床的使用。

- (2) 本公司代理之速利清[®]注射劑 Cerebrolysin[®]，除了持續積極進入大型醫院與開發基層醫療診所客戶，亦將運用大型醫院及基層醫療院所疾病治療之網絡連結，持續積極結合大型醫院與基層醫療之醫師臨床經驗交流，推廣臨床成功使用經驗，擴大產品使用的廣度，產品銷售業績持續成長可期。
- (3) 另代理經銷之「安克甲狀偵[®]AmCAD-UT[®]」係經過台大醫院、台灣大學、安克生醫三方合作成功研發之商品化產品。為全世界唯一甲狀腺超音波電腦輔助偵測 CAD 軟體，其獨創專利技術取得多國肯定，也已獲得美國 FDA、歐盟 CE Mark、TFDA 衛福部食品衛生管理署上市許可。

三、現金流量

(一) 最近年度現金流量變動之分析說明、流動性不足之改善計畫：

單位：新台幣仟元

期 初 現 金 餘 額	全年來自營業活動淨現金流量	全年因投資及籌資活動淨現金流量	匯率變動之影響	現金剩餘(不足)數額	現金不足額之補救措施	
					投資計畫	理財計畫
162,590	217,457	(242,615)	(1,739)	135,693	—	—

1、本年度現金流量變動之分析說明：

- (1) 營業活動之淨現金流入主要係本年度營運持續獲利及存貨之淨變動數減少所致。
- (2) 投資活動之淨現金流出主要係其他金融資產增加所致。
- (3) 籌資活動之淨現金流出主要係發放現金股利所致。

2、流動性不足之改善計畫：不適用。

(二) 未來一年現金流動性分析：

單位：新台幣仟元

期 初 現 金 餘 額	全年來自營業活動淨現金流量	全 年 現金流出量	現金剩餘(不足)數額	現金不足額之補救措施	
				投資計畫	理財計畫
135,693	150,000	(210,000)	75,693	—	—

預估本公司 109 年度營運獲利可望穩定成長，預計由營業活動所產生之淨現金流量約 150,000 仟元，減預計全年現金流出量 210,000 仟元，故預計尚有現金剩餘金額 75,693 仟元。

四、最近年度重大資本支出對財務業務之影響：無。

五、最近年度轉投資政策、其獲利或虧損之主要原因、改善計畫及未來一年投資計畫：

本公司轉投資政策係以投資生技醫療及化妝品相關產業暨引進策略聯盟夥伴為核心，對於目前非本業之業外投資則擇機加以處分。

本公司採用權益法之長期股權投資 108 年度認列之投資損失為 38,258 仟元，較 107 年度所認列投資損失 39,119 仟元，少認列損失 861 仟元，主要係因認列轉投資懷特生技新藥(股)公司投資損失減少 2,541 仟元之故。

本公司生技醫療相關轉投資公司，持續提升其新藥研發技術之成熟度及加速藥品上市，期提增本公司長期獲利。

未來一年投資計劃仍將以投資生技醫療等本業為優先，視整體產業狀況及公司事業發展需求，經審慎評估後，依核准權限或提報董事會核議。

六、風險事項應分析評估最近年度及截至年報刊印日止之下列事項：

(一) 利率、匯率變動、通貨膨脹情形對公司損益之影響及未來因應措施：

1. 利率：

本公司需支付利息為 107 年發行之 3 億元五年期公司債，因其為固定利率，因此利率的變動對公司債利息負擔沒有影響。

2. 匯率：

單位：新台幣仟元

項 目	1 0 8 年 度	1 0 7 年 度
外幣兌換淨(損)益 A	559	(17)
營業收入淨額 B	1,100,863	1,123,398
佔營業收入% (A/B)	0.05	—

本公司向國外採購商品及原料，係以歐元或美金支付，近兩年度之兌換(損)益佔營業收入比重極小，因本公司主要交易係以新台幣收付，故匯率對營運及獲利影響有限。

本公司隨時掌握國際匯市各主要貨幣之走勢及非經濟因素之國際變化，有利判斷匯率走勢，得以及時應變，有效降低匯兌風險。

3. 通貨膨脹：

根據行政院主計總處公佈之 108 年 12 月消費者物價指數，108 全年平均漲 0.56 %，呈緩慢增長，因此通貨膨脹對本公司之損益影響不大。本公司持續進行工廠優化及生產自動化，將能提高增加產能、降低成本和提升品質，以確保公司產品之毛利。也將持續密切觀察物價指數變化，視通貨膨脹對本公司的影響，適時調整產品售價及存貨狀況以反應成本上揚情形，減緩本公司承擔通貨膨脹之壓力。

(二) 從事高風險、高槓桿投資、資金貸與他人、背書保證及衍生性商品交易之政策、獲利或虧損之主要原因及未來因應措施：

1. 本公司之經營一向以穩健為原則，長期投資主要以策略性而非財務性投資為考量，短期資金之運用也以銀行定存、貨幣型基金為主；避免從事高風險、高槓桿投資；本公司依主管機關規範訂有「取得或處分資產處理程序」及「資金貸與及背書保證作業程序」，並依該等辦法辦理。本公司截至 108 年底及年報刊印日止，無從事資金貸與他人、背書保證及衍生性商品交易。

2. 本公司最主要轉投資為懷特生技新藥公司及相關生技產業之轉投資公司，因仍在產品研發階段尚未有獲利，基於穩健保守之原則，大多已提列減損，部分已獲利的長期投資也予以處分，實現獲利；爾後本公司對於轉投資仍將謹慎從事。

(三) 未來研發計畫及預計投入之研發費用：

單位:新台幣仟元

開發計畫	目前進度	預計再投入研發經費	預計完成量產時間	未來影響研發成功之主要因素
染髮系列	新色、新劑型研發中， 研發階段：50%	2460	109年	1.秉持東方髮質黑髮專家， 致力研究開發美髮產品。 2.分齡分眾設計各類染髮 品。 3.掌握國內外流行趨勢與市 場動向，為中長期之產品 開發預作準備。
洗沐系列	新香、新配方，新包裝 完成階段：50%	2000	109年	4.掌握競爭品牌動向、產品 開發之進度與行銷動向， 機動推出符合時下流行趨 勢商品。

(四) 國內外重要政策及法律變動對公司財務業務之影響及因應措施：

目前國內外法令尚無要求工廠需符合 GMP 規範，但本公司預期 GMP 要求將成為產業規範，因此已建置符合 GMP 規範且自動化程度高的新廠，對未來拓展台灣及大陸市場都可以掌握先機。

(五) 科技改變及產業變化對公司財務業務之影響及因應措施：

本公司所從事之產業變化較少，而受科技改變之影響極微。

(六) 企業形象改變對企業危機管理之影響及因應措施：

本公司成立以來一直誠信經營且非常重視產品品質，40 多年來獲得消費者肯定，因此美吾髮[®]品牌能連續獲得消費者信賴品牌之最高榮譽「白金獎」，以及產品獲得「台灣精品」獎的肯定。近年美吾髮[®]品牌又榮獲「國家生技醫療品質獎」、「SNQ 國家品質標章」、「台灣百大品牌」、「理想品牌第一名」、「健康品牌」染髮類第一殊榮，如此好的企業形象對公司財務業務一定有助益，因此本公司將持續努力提升企業形象。

(七) 進行併購之預期效益、可能風險及因應措施：

截至年報刊印日止，本公司無任何購併計劃。

(八) 擴充廠房之預期效益、可能風險及因應措施：

無此情事。

(九) 進貨或銷貨集中所面臨之風險及因應措施：

1. 供應廠商進貨之集中雖無貨源分散考量、風險較大，但基於行業特性，本公司代理經銷世界大廠之產品，因商品之專屬性，故可克服其風險度。
2. 本公司客源來自醫院、診所、藥房、經銷商及連鎖店等，無論是通路性或地域性均無集中度之風險。
3. 本公司對客戶均設有信用限額，並定期覆核，此外，本公司派員參加信用管理聯誼會，掌握客戶信用訊息以控制風險。

(十) 董事、監察人或持股超過百分之十之大股東，股權之大量移轉或更換對公司之影響、風險及因應措施：

一〇八年度本公司董事、監察人或持股超過百分之十之大股東無此情事。

(十一) 經營權之改變對公司之影響、風險及因應措施：

本公司經營權穩定，並無改變。

(十二) 訴訟或非訟事件：

1. 本公司截至年報刊印日止已判決確定或尚在繫屬中之重大訴訟、非訟或行政爭訟事件，其結果可能對股東權益或證券價格有重大影響者，應揭露其系爭事實、標的金額、訴訟開始日期、主要涉訟當事人及截至年報刊印日止之處理情形：本公司無此情事。
2. 本公司董事、監察人、總經理、實質負責人、持股比例超過百分之十之大股東及從屬公司截至年報刊印日止已判決確定或尚在繫屬中之重大訴訟、非訟或行政爭訟事件，其結果可能對股東權益或證券價格有重大影響者，應揭露其系爭事實、標的金額、訴訟開始日期、主要涉訟當事人及截至年報刊印日止之處理情形：本公司無此情事。

(十三) 其他重要風險及因應措施：

本公司對於風險管理作法嚴謹，尚無重大風險發生，控管尚屬良好。

其中針對資安之風險控管，本公司遵循備份三二一原則，至少保存三份備份、兩種備份方式、一份離線保存，高風險等級資料另外增加異地存放的機制，以確實符合資料安全的要求。

並為讓資訊系統損害發生時能盡速恢復業務，降低可能的損失與風險，每周進行主機完整備份，每年進行災難復原演練，以確保資訊系統之安全運作。

僅開放特定電腦可連接公司主機進行管理設定，以防範駭客入侵，降低主機暴露的資安風險。

七、其他重要事項：

(一) 行業特殊性的關鍵績效指標 (Key Performance Indicator, KPI)

1. 物流之 KPI：庫存管理誤差率為萬分之一。
2. 美髮工廠之 KPI：如下表

K P I 績 效 評 核 指 標							總 人 數	人員比例	
單位	儲 運 / 管 理			製 造	包 裝	工 務		A 區	B 區
項 目	原料發料 誤失件數	材料發料 誤失件數	成品出貨 誤失件數	調配失誤 件 數	工 時 效 率	設 備 妥 適 率	71	15	35
月目標	0 件/月	≤2 件/月	≤2 件/月	0 件/月	≥95%	≥90%			
備 註			依據出 貨單量		實際工時/ 計畫工時				

捌、特別記載事項

一、關係企業相關資料：

(一) 關係企業合併營業報告書：

1. 關係企業組織圖

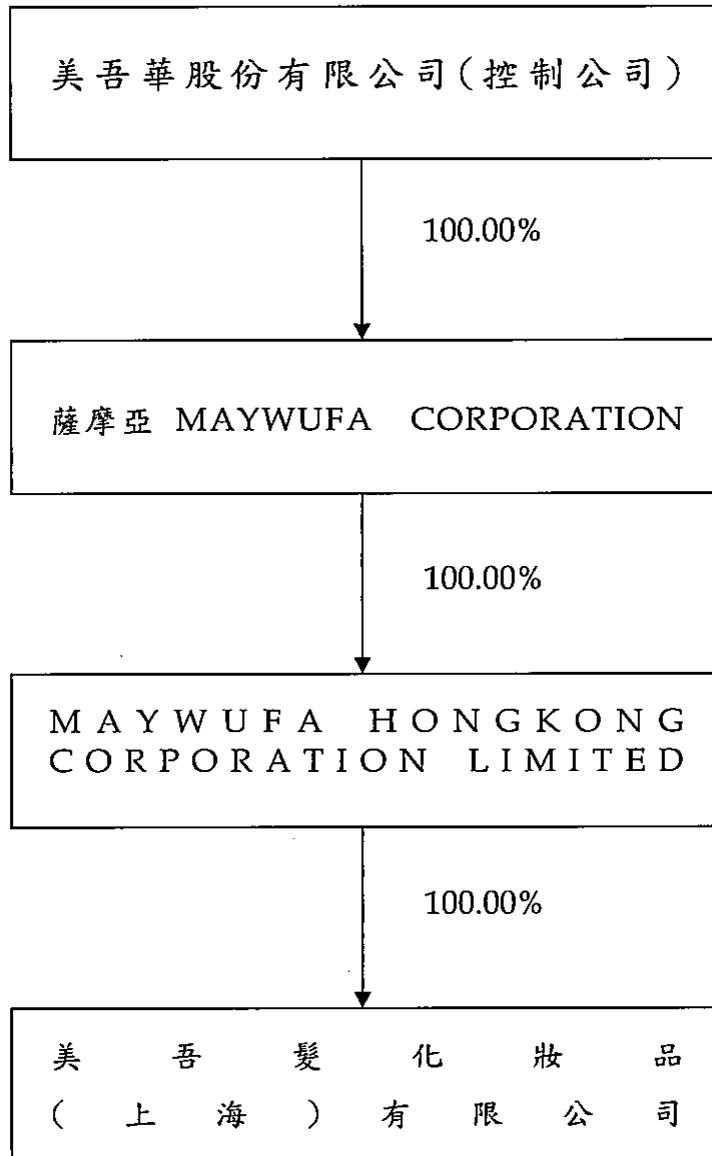

2. 關係企業基本資料：

單位：仟元

企業名稱	設立日期	實收資本額	地址	主要營業或生產項目
薩摩亞 MAYWUFA CORPORATION	96.09.12	USD 8,500 (NTD257,220)	Vistra Corporate Services Centre, Ground Floor NPF Building, Beach Road, Apia, Samoa	投資控股
MAYWUFA HONGKONG CORPORATION LIMITED	96.10.23	USD 8,500 (NTD257,220)	香港灣仔皇后大道東 43-59 號東美中心 1405-1406 室	投資控股
美吾髮化妝品(上海)有限公司	98.05.07	USD 7,500 (NTD226,459)	上海市徐匯區虹橋路 777 號 902 室	化妝品及日用品批發

3. 推定為有控制與從屬關係者其相同股東資料：無此情形。

4. 關係企業經營業務所涵蓋之行業及其所經營業務之關聯：

行別	企業名稱	所經營業務之關聯
投資控股	薩摩亞 MAYWUFA CORPORATION	無
投資控股	MAYWUFA HONGKONG CORPORATION LIMITED	無
批發零售業	美吾髮化妝品(上海)有限公司	美髮品批發銷售

5. 關係企業董事、監察人及總經理：

108年12月31日

企業名稱	職稱	姓名	或代 表人	持有股份	
				數	比例
薩摩亞 MAYWUFA CORPORATION	董事	美吾華	股份有限公司 代表人:賴育儒	8,500,000股 (實收資本額 USD8,500仟元)	100.00%
MAYWUFA HONGKONG CORPORATION LIMITED	董事	美吾華	有限公司 代表人:賴育儒	8,500,000股 (實收資本額 USD8,500仟元)	100.00%
	董事	LEE Yi-Li	李伊俐	0	0.00%
美吾華化妝品(上海)有限公司	董事長兼 總經理	MAYWUFA HONGKONG CORPORATION LIMITED	代表人:賴育儒	無 (實收資本額 USD7,500仟元)	100.00%
		MAYWUFA HONGKONG CORPORATION LIMITED	代表人:李成家		
	MAYWUFA HONGKONG CORPORATION LIMITED	代表人:李伊俐			
美吾華化妝品(上海)有限公司	董事	MAYWUFA HONGKONG CORPORATION LIMITED	代表人:李伊伶		
	監事	MAYWUFA HONGKONG CORPORATION LIMITED	代表人:李伊伶		

6. 關係企業營運概況

108年12月31日；仟元

企業名稱	資本額	資產總額	負債總額	淨值	營業收入	營業(損)益	本期損益 (稅後)	每股盈餘 (元)(稅後)
薩摩亞 MAYWUFA CORPORATION	USD 8,500 (NTD257,220)	138,395	0	138,395	0	(35)	(8,457)	(0.99)
MAYWUFA HONGKONG CORPORATION LIMITED	USD 8,500 (NTD257,220)	138,395	0	138,395	0	(107)	(8,915)	(1.05)
美吾髮化妝品(上海)有限公司	USD 7,500 (NTD226,459)	147,947	9,555	138,392	68,684	(11,852)	(10,479)	—

(二) 關係企業合併財務報表：

聲 明 書

本公司 108 年度（自 108 年 1 月 1 日至 108 年 12 月 31 日止）依「關係企業合併營業報告書關係企業合併財務報表及關係報告書編製準則」應納入編製關係企業合併財務報表之公司與依國際財務報導準則第 10 號應納入編製母子公司合併財務報表之公司均相同，且關係企業合併財務報表所應揭露相關資訊於前揭母子公司合併財務報表中均已揭露，爰不再另行編製關係企業合併財務報表。

特此聲明

公司名稱：美吾華股份有限公司



負責人：李 成 家



中 華 民 國 1 0 9 年 2 月 2 9 日

(三) 關係報告書：不適用。

二、最近年度及截至年報刊印日止，私募有價證券辦理情形：無。

三、最近年度及截至年報刊印日止，子公司持有或處分本公司股票情形：無。

四、其他必要補充說明事項：無。

玖、最近年度及截至年報刊印日止，如發生證券交易法第三十六條第三項第二款所定對股東權益或證券價格有重大影響之事項：無此情事。

美吾華股份有限公司

一〇七年度第一期有擔保普通公司債發行辦法

美吾華股份有限公司(以下簡稱「本公司」)經 財團法人中華民國證券櫃檯買賣中心證櫃債字第 10700049401 號函通知申報生效發行公司債，訂定發行辦法如下：

- 一、債券名稱：美吾華股份有限公司一〇七年度第一期有擔保普通公司債(以下簡稱「本公司債」)。
- 二、發行總額：本公司債發行總額新臺幣參億元整。
- 三、票面金額：本公司債票面金額為壹佰萬元整壹種。
- 四、發行期間：本公司債發行期間為五年期；自民國 107 年 03 月 19 日起至民國 112 年 03 月 19 日止。
- 五、發行價格：本公司債於發行日依票面金額十足發行。
- 六、票面利率：本公司債票面利率為固定年利率 0.94%。
- 七、計付息方式：本公司債自發行日起依票面利率每年單利計、付息乙次。每壹佰萬元債券付息計算至元為止，元以下四捨五入。本公司債還本付息日如為付款地銀行業停止營業日時，則於停止營業日之次一營業日給付本息，且不另計付利息。如逾還本付息日領取本息者，亦不另計付利息。
- 八、還本方式：本公司債到期一次還本。
- 九、債券形式：本公司債採無實體方式發行，並洽臺灣集中保管結算所股份有限公司登錄。
- 十、擔保方式：本公司債由第一商業銀行股份有限公司長春分行擔任保證機構。
- 十一、受託人：本公司債由華南商業銀行股份有限公司信託部為債權人之受託人，代表債權人之利益，為債權人取得並執行本公司債提供之權利，行使查核監督本公司履行公司債發行事項權責，並訂立受託契約。凡持有本公司債之債權人，不論係於發行時認購或中途買受者，對於本公司與受託人間受託契約規定受託人之權利義務及本公司債發行辦法，均予同意承認並授與有關受託事項之全權代理，此項授權並不得中途撤銷，至於受託契約內容，債權人得在規定營業時間內隨時至本公司或受託人營業處所查閱。
- 十二、還本付息代理機構：本公司債委託第一商業銀行股份有限公司長春分行代理還本付息事宜，並依臺灣集中保管結算所股份有限公司提供之債券所有人名冊資料，辦理本息款項劃撥作業，由還本付息代理機構製作扣繳憑單，並寄發債券所有人。
- 十三、承銷機構：凱基證券股份有限公司為主辦承銷商。
- 十四、通知方式：有關本公司債應通知債權人之事項，除法令另有規定者外，均於公開資訊觀測站(<http://mops.twse.com.tw>)公告之。
- 十五、銷售對象：僅限財團法人中華民國證券櫃檯買賣中心外幣計價國際債券管理規則所定之專業投資人。

發行人：美吾華股份有限公司

負責人：李成家



中 華 民 國 一 〇 七 年 三 月 十 九 日

會計師查核報告

美吾華股份有限公司 公鑒：

查核意見

美吾華股份有限公司及其子公司（合併公司）民國 108 年及 107 年 12 月 31 日之合併資產負債表，暨民國 108 年及 107 年 1 月 1 日至 12 月 31 日之合併綜合損益表、合併權益變動表、合併現金流量表，以及合併財務報告附註（包括重大會計政策彙總），業經本會計師查核竣事。

依本會計師之意見，上開合併財務報告在所有重大方面係依照證券發行人財務報告編製準則及經金融監督管理委員會認可並發布生效之國際財務報導準則、國際會計準則、解釋及解釋公告編製，足以允當表達合併公司民國 108 年及 107 年 12 月 31 日之合併財務狀況，暨民國 108 年及 107 年 1 月 1 日至 12 月 31 日之合併財務績效及合併現金流量。

查核意見之基礎

本會計師係依照會計師查核簽證財務報表規則及一般公認審計準則執行查核工作。本會計師於該等準則下之責任將於會計師查核合併財務報告之責任段進一步說明。本會計師所隸屬事務所受獨立性規範之人員已依會計師職業道德規範，與合併公司保持超然獨立，並履行該規範之其他責任。本會計師相信已取得足夠及適切之查核證據，以作為表示查核意見之基礎。

關鍵查核事項

關鍵查核事項係指依本會計師之專業判斷，對合併公司民國 108 年度合併財務報告之查核最為重要之事項。該等事項已於查核合併財務報告整體及形成查核意見之過程中予以因應，本會計師並不對該等事項單獨表示意見。

來自重點查核客戶營業收入真實發生

美吾華集團之營業收入種類廣泛，分別透過醫療院所、批發或零售商等各通路銷售，交易條件依客戶需求分別訂定。其中 108 年度來自新增前十大客戶或營業收入增加金額超過重大性之客戶（以下稱重點查核客戶）之營業收入合計為 200,563 仟元，占合併營業收入之 18%。收入是否真實發生，係審計準則公報所預設之顯著風險。因此，本會計師將該部分重點查核客戶之營業收入是否確實發生列為本年度之關鍵查核事項。

有關收入認列會計政策，請參閱合併財務報告附註四(十二)；營業收入相關說明請參閱合併財務報告附註二二(一)。

本會計師對於上述關鍵查核事項已執行主要查核程序如下：

1. 了解主要銷售客戶銷貨交易相關之內部控制制度，並評估其設計與執行之有效性。
2. 取得重點查核客戶全年度收入之銷貨交易彙總明細，調節並確認其相關交易明細之完整性，並自明細中選取樣本，核至交易之相關憑證，以驗證其收入認列之真實性。
3. 取得期後之銷貨明細帳，檢視有無發生重大銷貨退回及折讓，以確認收入認列有無重大異常。

其他事項

美吾華股份有限公司業已編製民國 108 及 107 年度之個體財務報告，並經本會計師出具無保留意見之查核報告在案，備供參考。

管理階層與治理單位對財務報告之責任

管理階層之責任係依照證券發行人財務報告編製準則及經金融監督管理委員會認可並發布生效之國際財務報導準則、國際會計準則、解釋及解釋公告編製允當表達之合併財務報告，且維持與合併財務報告編製有關之必要內部控制，以確保合併財務報告未存有導因於舞弊或錯誤之重大不實表達。

於編製合併財務報告時，管理階層之責任亦包括評估合併公司繼續經營之能力、相關事項之揭露，以及繼續經營會計基礎之採用，除非管理階層意圖清算合併公司或停止營業，或除清算或停業外別無實際可行之其他方案。

合併公司之治理單位（含監察人）負有監督財務報導流程之責任。

會計師查核合併財務報告之責任

本會計師查核合併財務報告之目的，係對合併財務報告整體是否存有導因於舞弊或錯誤之重大不實表達取得合理確信，並出具查核報告。合理確信係高度確信，惟依照一般公認審計準則執行之查核工作無法保證必能偵出合併財務報告存有之重大不實表達。不實表達可能導因於舞弊或錯誤。如不實表達之個別金額或彙總數可合理預期將影響合併財務報告使用者所作之經濟決策，則被認為具有重大性。

本會計師依照一般公認審計準則查核時，運用專業判斷並保持專業上之懷疑。本會計師亦執行下列工作：

1. 辨認並評估合併財務報告導因於舞弊或錯誤之重大不實表達風險；對所評估之風險設計及執行適當之因應對策；並取得足夠及適切之查核證據以作為查核意見之基礎。因舞弊可能涉及共謀、偽造、故意遺漏、不實聲明或踰越內部控制，故未偵出導因於舞弊之重大不實表達之風險高於導因於錯誤者。
2. 對與查核攸關之內部控制取得必要之瞭解，以設計當時情況下適當之查核程序，惟其目的非對合併公司內部控制之有效性表示意見。
3. 評估管理階層所採用會計政策之適當性，及其所作會計估計與相關揭露之合理性。
4. 依據所取得之查核證據，對管理階層採用繼續經營會計基礎之適當性，以及使合併公司繼續經營之能力可能產生重大疑慮之事件或情況是否存在重大不確定性，作出結論。本會計師若認為該等事件或情況存在重大不確定性，則須於查核報告中提醒合併財務報告使用者注意合併財務報告之相關揭露，或於該等揭露係屬不適當時修正查核意見。本會計師之結論係以截至查核報告日所取得之查核證據為基礎。惟未來事件或情況可能導致合併公司不再具有繼續經營之能力。
5. 評估合併財務報告（包括相關附註）之整體表達、結構及內容，以及合併財務報告是否允當表達相關交易及事件。
6. 對於合併公司內組成個體之財務資訊取得足夠及適切之查核證據，以對合併財務報告表示意見。本會計師負責合併公司查核案件之指導、監督及執行，並負責形成合併公司查核意見。

本會計師與治理單位溝通之事項，包括所規劃之查核範圍及時間，以及重大查核發現（包括於查核過程中所辨認之內部控制顯著缺失）。

本會計師亦向治理單位提供本會計師所隸屬事務所受獨立性規範之人員已遵循會計師職業道德規範中有關獨立性之聲明，並與治理單位溝通所有可能被認為會影響會計師獨立性之關係及其他事項（包括相關防護措施）。

本會計師從與治理單位溝通之事項中，決定對合併公司民國 108 年度合併財務報告查核之關鍵查核事項。本會計師於查核報告中敘明該等事項，除非法令不允許公開揭露特定事項，或在極罕見情況下，本會計師決定不於查核報告中溝通特定事項，因可合理預期此溝通所產生之負面影響大於所增進之公眾利益。

勤業眾信聯合會計師事務所

會計師 劉 永 富

劉永富



會計師 陳 招 美

陳招美



證券暨期貨管理委員會核准文號
台財證六字第 0920123784 號

證券暨期貨管理委員會核准文號
台財證六字第 0920123784 號

中 華 民 國 109 年 2 月 29 日

美 吾 華 美 公 司

民國 1 0 8 年 1 2 月 3 1 日

單位：新台幣仟元

代 碼	資 產	108年12月31日		107年12月31日	
		金 額	%	金 額	%
	流動資產				
1100	現金及約當現金 (附註四及六)	\$ 135,693	5	\$ 162,590	6
1110	透過損益按公允價值衡量之金融資產 (附註四及七)	37,015	2	38,005	1
1150	應收票據—淨額 (附註五及八)	72,805	3	80,019	3
1170	應收帳款—淨額 (附註五、八及二七)	608,651	22	610,941	23
1200	其他應收款 (附註五、八及二七)	2,705	-	6,408	-
130X	存貨淨額 (附註四、五及九)	192,201	7	217,546	8
1410	預付款項	1,726	-	2,720	-
1476	其他金融資產—流動 (附註四及十)	524,747	19	360,691	14
1479	其他流動資產	115	-	343	-
11XX	流動資產合計	<u>1,575,658</u>	<u>58</u>	<u>1,479,263</u>	<u>55</u>
	非流動資產				
1517	透過其他綜合損益按公允價值衡量之金融資產—非流動 (附註四及十二)	143,484	5	142,127	6
1550	採用權益法之投資 (附註四及十三)	452,735	16	488,851	18
1600	不動產、廠房及設備 (附註四及十四)	449,324	16	480,448	18
1755	使用權資產 (附註三、四及十五)	18,487	1	-	-
1780	無形資產 (附註四及十六)	495	-	1,593	-
1840	遞延所得稅資產 (附註四及二三)	18,630	1	14,393	1
1920	存出保證金	30,543	1	29,991	1
1975	淨確定福利資產—非流動 (附註二十)	42,775	2	34,969	1
1990	其他非流動資產—其他	3,030	-	1,243	-
15XX	非流動資產合計	<u>1,159,503</u>	<u>42</u>	<u>1,193,615</u>	<u>45</u>
1XXX	資 產 總 計	<u>\$ 2,735,161</u>	<u>100</u>	<u>\$ 2,672,878</u>	<u>100</u>
	負債及權益				
	流動負債				
2150	應付票據 (附註十七)	\$ 1,263	-	\$ 1,952	-
2170	應付帳款 (附註十七及二七)	462,054	17	479,987	18
2219	其他應付款 (附註十八及二七)	136,712	5	110,500	4
2230	本期所得稅負債 (附註四及二三)	21,659	1	19,774	1
2280	租賃負債—流動 (附註三、四及十五)	10,473	-	-	-
2399	其他流動負債	29,732	1	33,633	1
21XX	流動負債合計	<u>661,893</u>	<u>24</u>	<u>645,846</u>	<u>24</u>
	非流動負債				
2530	應付公司債 (附註十九)	300,000	11	300,000	11
2580	租賃負債—非流動 (附註三、四及十五)	8,245	1	-	-
2645	存入保證金 (附註二七)	1,396	-	1,396	-
2670	其 他	6,170	-	6,209	1
25XX	非流動負債合計	<u>315,811</u>	<u>12</u>	<u>307,605</u>	<u>12</u>
2XXX	負債合計	<u>977,704</u>	<u>36</u>	<u>953,451</u>	<u>36</u>
	歸屬於母公司業主權益				
3110	股本—普通股	<u>1,329,152</u>	<u>48</u>	<u>1,329,152</u>	<u>50</u>
3200	資本公積	<u>174,767</u>	<u>6</u>	<u>201,240</u>	<u>7</u>
	保留盈餘				
3310	法定盈餘公積	135,073	5	127,497	5
3320	特別盈餘公積	175,306	7	1,875	-
3350	未分配盈餘	<u>117,128</u>	<u>4</u>	<u>233,094</u>	<u>9</u>
3300	保留盈餘合計	<u>427,507</u>	<u>16</u>	<u>362,466</u>	<u>14</u>
3400	其他權益	(173,969)	(6)	(173,431)	(7)
3XXX	母公司業主權益總計	<u>1,757,457</u>	<u>64</u>	<u>1,719,427</u>	<u>64</u>
	負 債 與 權 益 總 計	<u>\$ 2,735,161</u>	<u>100</u>	<u>\$ 2,672,878</u>	<u>100</u>

後附之附註係本合併財務報告之一部分。

董事長：李成家



經理人：賴育儒



會計主管：呂淑瑀



美吾華服(股)有限公司及子公司
合併財務報表

民國 108 年及 107 年 1 月 1 日至 12 月 31 日

單位：新台幣仟元，惟
每股盈餘為元

代 碼		108年度		107年度	
		金 額	%	金 額	%
4100	營業收入（附註四、二二及二七）				
4110	銷貨收入	\$ 1,120,102	102	\$ 1,136,623	101
4170	減：銷貨退回	17,124	2	12,769	1
4190	銷貨折讓	<u>2,115</u>	-	<u>456</u>	-
4000	營業收入合計	<u>1,100,863</u>	<u>100</u>	<u>1,123,398</u>	<u>100</u>
	營業成本				
5110	銷貨成本（附註九及二七）	<u>430,983</u>	<u>39</u>	<u>479,032</u>	<u>43</u>
5900	營業毛利	<u>669,880</u>	<u>61</u>	<u>644,366</u>	<u>57</u>
	營業費用				
6100	推銷費用（附註二七）	410,641	37	396,876	35
6200	管理費用	<u>105,618</u>	<u>10</u>	<u>110,168</u>	<u>10</u>
6000	營業費用合計	<u>516,259</u>	<u>47</u>	<u>507,044</u>	<u>45</u>
6500	其他收益及費損淨額（附註二二）	(<u>5,695</u>)	(<u>1</u>)	<u>246</u>	-
6900	營業淨利	<u>147,926</u>	<u>13</u>	<u>137,568</u>	<u>12</u>
	營業外收入及支出				
7100	利息收入	4,456	-	3,968	-
7110	租金收入（附註二七）	7,199	1	7,110	1
7130	股利收入	2,824	-	6,896	1
7190	其他收支（附註二二）	15,290	1	(413)	-

（接次頁）

(承前頁)

代 碼		108年度		107年度	
		金 額	%	金 額	%
7230	外幣兌換(損)益(附註二二)	\$ 559	-	(\$ 17)	-
7235	透過損益按公允價值衡量之金融資產利益	174	-	158	-
7060	採用權益法認列之關聯企業損益之份額(附註十三)	(38,258)	(3)	(39,119)	(4)
7510	利息費用	(5,340)	-	(4,962)	-
7000	營業外收入及支出合計	(13,096)	(1)	(26,379)	(2)
7900	稅前淨利	134,830	12	111,189	10
7950	所得稅費用(附註四及二三)	34,225	3	35,424	3
8200	淨 利	100,605	9	75,765	7
	其他綜合損益				
8310	不重分類至損益之項目				
8311	確定福利計畫之再衡量數	4,311	1	3,723	-
8316	透過其他綜合損益按公允價值衡量之權益工具投資未實現評價損益	2,818	-	(26,959)	(2)
8320	採用權益法認列之關聯企業其他綜合損益之份額	2,032	-	(7,178)	(1)
8360	後續可能重分類至損益之項目				
8361	國外營運機構財務報表換算之兌換差額	(5,388)	(1)	(3,267)	-
8300	其他綜合損益(淨額)合計	3,773	-	(33,681)	(3)
8500	綜合損益總額	\$ 104,378	9	\$ 42,084	4

(接次頁)

(承前頁)

代 碼		108年度		107年度	
		金 額	%	金 額	%
8610	淨利歸屬於： 母公司業主	<u>\$ 100,605</u>	<u>9</u>	<u>\$ 75,765</u>	<u>7</u>
8710	綜合損益總額歸屬於： 母公司業主	<u>\$ 104,378</u>	<u>9</u>	<u>\$ 42,084</u>	<u>4</u>
	每股盈餘（附註二四）				
	來自繼續營業單位				
9710	基 本	<u>\$ 0.76</u>		<u>\$ 0.57</u>	
9810	稀 釋	<u>\$ 0.75</u>		<u>\$ 0.57</u>	

後附之附註係本合併財務報告之一部分。

董事長：李成家



經理人：賴育儒



會計主管：呂淑琿



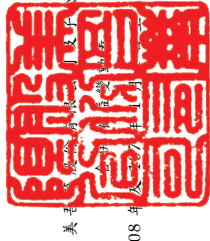

美商美商公司

民國 108 年 12 月 31 日

單位：除每股金額為新台幣元外，餘係仟元

代碼	107年1月1日餘額	資本公積	法定盈餘公積	保留盈餘	盈餘公積	特別盈餘公積	附註(一)	附註(二)	附註(三)	其他權益	提供融資	出售資產	透過其他綜合損益按公允價值衡量之金融資產	未實現損益	總額
A1	1,329,152	200,630	\$	118,903	\$	15,621	\$	86,947	10,183	15,808	15,808	-	-	-	\$ 1,756,878
A3	-	-	-	-	-	-	138,204	-	-	(15,808)	(15,808)	-	(122,792)	-	(396)
A5	1,329,152	200,630	118,903	118,903	15,621	225,151	-	-	10,183	-	-	(122,792)	-	1,756,482	
B1	-	-	8,594	8,594	-	-	(8,594)	-	-	-	-	-	-	-	-
B3	-	-	-	-	(13,746)	-	13,746	-	-	-	-	-	-	-	-
B5	-	-	-	-	-	-	(79,749)	-	-	-	-	-	-	-	(79,749)
C7	-	610	-	-	-	-	-	-	-	-	-	-	-	-	610
Q1	-	-	-	-	-	-	3,052	-	-	-	-	-	(3,052)	-	-
D1	-	-	-	-	-	-	75,765	-	-	-	-	-	-	-	75,765
D3	-	-	-	-	-	-	3,267	-	(3,267)	-	-	-	(34,137)	-	(33,681)
D5	-	-	-	-	-	-	79,488	-	(3,267)	-	-	-	(34,137)	-	42,084
Z1	1,329,152	201,240	127,497	127,497	1,875	233,094	-	-	13,450	-	-	(159,981)	-	1,719,427	
B1	-	-	7,576	7,576	-	-	(7,576)	-	-	-	-	-	-	-	-
B3	-	-	-	-	173,431	-	(173,431)	-	-	-	-	-	-	-	-
B5	-	-	-	-	-	-	(39,875)	-	-	-	-	-	-	-	(39,875)
C7	-	110	-	-	-	-	-	-	-	-	-	-	-	-	110
C15	-	(26,583)	-	-	-	-	-	-	-	-	-	-	-	-	(26,583)
D1	-	-	-	-	-	-	100,605	-	-	-	-	-	-	-	100,605
D3	-	-	-	-	-	-	4,311	-	(5,388)	-	-	4,850	-	-	3,773
D5	-	-	-	-	-	-	104,916	-	(5,388)	-	-	4,850	-	-	104,378
Z1	1,329,152	174,767	135,073	135,073	175,306	117,128	-	-	18,838	-	-	(155,131)	-	1,757,457	



會計主管：呂淑瑛



經理人：賴育儒



董事長：李成家

本報之附註係本合併財務報告之一部分。

美吾華股份有限公司及子公司

合併現金流量表

民國 108 年及 107 年 1 月 1 日至 12 月 31 日

單位：新台幣仟元

代 碼		108年度	107年度
	營業活動之現金流量		
A10000	稅前淨利	\$ 134,830	\$ 111,189
A20010	收益費損項目		
A20100	折舊費用	37,653	29,389
A20200	攤銷費用	1,806	1,139
A20400	透過損益按公允價值衡量金融 資產之淨利益	(174)	(158)
A20900	利息費用	5,340	4,962
A21200	利息收入	(4,456)	(3,968)
A21300	股利收入	(2,824)	(6,896)
A22300	採用權益法認列之關聯企業損 益之份額	38,258	39,119
A22500	處分不動產、廠房及設備利益	(18)	(246)
A29900	非金融資產減損損失	5,713	-
A30000	營業資產及負債之淨變動數		
A31115	透過損益按公允價值衡量之金 融資產	1,164	(12,846)
A31130	應收票據	7,214	12,078
A31150	應收帳款	2,281	14,913
A31180	其他應收款	3,674	2,418
A31200	存 貨	24,797	41,846
A31220	淨確定福利資產	(3,495)	(5,972)
A31230	預付款項	969	308
A31240	其他流動資產	228	4,997
A32130	應付票據	(689)	(441)
A32150	應付帳款	(17,752)	45,300
A32180	其他應付款	28,588	(4,648)
A32230	其他流動負債	(3,897)	(6,136)
A33000	營運產生之淨現金流入	259,210	266,347
A33300	支付之利息	(5,176)	(4,910)
A33500	支付之所得稅	(36,577)	(32,979)
AAAA	營業活動之淨現金流入	<u>217,457</u>	<u>228,458</u>

(接次頁)

(承前頁)

代 碼		108年度	107年度
	投資活動之現金流量		
B00010	取得透過其他綜合損益按公允價值 衡量之金融資產	\$ -	(\$ 49,708)
B00020	處分透過其他綜合損益按公允價值 衡量之金融資產	-	15,278
B00030	透過其他綜合損益按公允價值衡量 之金融資產減資退回股款	1,461	-
B01800	取得採用權益法之長期股權投資	-	(38,980)
B02700	購置不動產、廠房及設備	(4,829)	(11,539)
B02800	處分不動產、廠房及設備	3	857
B03700	存出保證金(增加)減少	(552)	1,926
B04500	購置無形資產	(711)	(746)
B06500	其他金融資產增加	(164,056)	(172,637)
B06700	其他非流動資產增加	(3,919)	(846)
B07500	收取之利息	4,485	3,878
B07600	收取之股利	<u>2,824</u>	<u>6,896</u>
BBBB	投資活動之淨現金流出	<u>(165,294)</u>	<u>(245,621)</u>
	籌資活動之現金流量		
C01200	發行公司債	-	300,000
C01300	償還公司債	-	(200,000)
C04020	租賃負債本金償還	(10,863)	-
C04500	發放現金股利	<u>(66,458)</u>	<u>(79,749)</u>
CCCC	籌資活動之淨現金流(出)入	<u>(77,321)</u>	<u>20,251</u>
DDDD	匯率變動之影響	<u>(1,739)</u>	<u>(746)</u>
EEEE	現金及約當現金(減少)增加	(26,897)	2,342
E00100	年初現金及約當現金餘額	<u>162,590</u>	<u>160,248</u>
E00200	年底現金及約當現金餘額	<u>\$ 135,693</u>	<u>\$ 162,590</u>

後附之附註係本合併財務報告之一部分。

董事長：李成家



經理人：賴育儒



會計主管：呂淑琚



美吾華股份有限公司及子公司

合併財務報告附註

民國 108 年及 107 年 1 月 1 日至 12 月 31 日

(除另予註明者外，金額以新台幣仟元為單位)

一、公司沿革

美吾華股份有限公司(以下稱「本公司」，本公司及由本公司所控制個體以下稱「合併公司」)設立於 65 年 10 月。原名「美吾髮股份有限公司」，經 87 年 4 月 30 日股東會決議更名為「美吾華股份有限公司」。90 年 9 月 17 日本公司股票於台灣證券交易所上市掛牌。

本公司經營業務主要為：

- (一) 各種美髮用品(清潔劑)香皂之製造加工及經銷批發買賣與代理。
- (二) 各種化粧品(除劇毒性)之製造加工及經銷批發買賣與代理及各種百貨買賣業務(化粧品製造加工部分限工廠主要品)。
- (三) 各種美容用品、健康用品及運動器材之經銷、批發及零售買賣業務。
- (四) 維他命丸、口服液營養劑等健康食品零售、批發業務。
- (五) 醫藥品及醫療器材之買賣及批發零售業務。
- (六) 添加維生物胺基酸及礦物質營養劑之食品、嬰兒用品及一般食品之批發及零售買賣業務。
- (七) 藥局管理之諮詢、分析顧問業務。
- (八) 倉儲業。

本合併財務報告係以本公司之功能性貨幣新台幣表達。

二、通過財務報告之日期及程序

本合併財務報告於 109 年 2 月 26 日經本公司董事會通過。

三、新發布及修訂準則及解釋之適用

- (一) 首次適用修正後之證券發行人財務報告編製準則及金融監督管理委員會(以下稱「金管會」)認可並發布生效之國際財務報導準則(IFRS)、國際會計準則(IAS)、解釋(IFRIC)及解釋公告(SIC)(以下稱「IFRSs」)

除下列說明外，適用修正後之證券發行人財務報告編製準則及金管會認可並發布生效之 IFRSs 將不致造成合併公司會計政策之重大變動。

IFRS 16「租賃」

IFRS 16 規範租賃協議之辨認與出租人及承租人會計處理，該準則將取代 IAS 17「租賃」及 IFRIC 4「決定一項安排是否包含租賃」等相關解釋。相關會計政策請參閱附註四。

租賃定義

合併公司選擇僅就 108 年 1 月 1 日以後簽訂（或變動）之合約依 IFRS 16 評估是否係屬（或包含）租賃，先前已依 IAS 17 及 IFRIC 4 辨認為租賃之合約不予重新評估並依 IFRS 16 之過渡規定處理。

合併公司為承租人

除低價值標的資產租賃及短期租賃選擇按直線基礎認列費用外，其他租賃係於合併資產負債表認列使用權資產及租賃負債。合併綜合損益表係分別表達使用權資產之折舊費用及租賃負債按有效利息法所產生之利息費用。於合併現金流量表中，償付租賃負債之本金金額表達為籌資活動，支付利息部分則列為營業活動。適用 IFRS 16 前，分類為營業租賃之合約係按直線基礎認列費用。營業租賃現金流量於合併現金流量表係表達於營業活動。分類為融資租賃之合約係於合併資產負債表認列租賃資產及應付租賃款。

合併公司選擇將追溯適用 IFRS 16 之累積影響數調整於 108 年 1 月 1 日保留盈餘，不重編比較資訊。

先前依 IAS 17 以營業租賃處理之協議，於 108 年 1 月 1 日租賃負債之衡量係以剩餘租賃給付按該日承租人之增額借款利率折現，全部使用權資產係以該日之租賃負債金額衡量。所認列之使用權資產均適用 IAS 36 評估減損。

合併公司亦適用下列權宜作法：

1. 對具有合理類似特性之租賃組合使用單一折現率衡量租賃負債。
2. 租賃期間於 108 年 12 月 31 日以前結束之租賃依短期租賃處理。

3. 進行租賃負債之衡量時，對諸如租賃期間之決定使用後見之明。

對於先前依 IAS 17 分類為融資租賃之租賃，係以 107 年 12 月 31 日租賃資產及租賃負債之帳面金額作為使用權資產及租賃負債於 108 年 1 月 1 日之帳面金額。

合併公司於 108 年 1 月 1 日認列租賃負債所適用之增額借款利率加權平均數為 1.596%，該租賃負債金額與 107 年 12 月 31 日不可取消營業租賃之未來最低租賃給付總額之差異說明如下：

107 年 12 月 31 日不可取消營業租賃之未來最低租賃給付總額	\$ 31,707
減：適用豁免之短期租賃	(292)
減：適用豁免之低價值資產租賃	(1,544)
108 年 1 月 1 日未折現總額	<u>\$ 29,871</u>
按 108 年 1 月 1 日增額借款利率折現後之租賃負債餘額	<u>\$ 29,192</u>

合併公司為出租人

於過渡時對出租人之租賃不作任何調整，且自 108 年 1 月 1 日起始適用 IFRS 16。

首次適用 IFRS 16 對 108 年 1 月 1 日各資產、負債及權益項目調整如下：

	108 年 1 月 1 日 重編前金額	首次適用 之調整	108 年 1 月 1 日 重編後金額
使用權資產	\$ -	\$ 29,192	\$ 29,192
資產影響	<u>\$ -</u>	<u>\$ 29,192</u>	<u>\$ 29,192</u>
租賃負債—流動	\$ -	\$ 10,852	\$ 10,852
租賃負債—非流動	-	18,340	18,340
負債影響	<u>\$ -</u>	<u>\$ 29,192</u>	<u>\$ 29,192</u>
保留盈餘	\$ -	-	-
權益影響	<u>\$ -</u>	<u>-</u>	<u>-</u>

(二) 109 年適用之金管會認可之 IFRSs

新發布 / 修正 / 修訂準則及解釋	IASB 發布之生效日
IFRS 3 之修正「業務之定義」	2020 年 1 月 1 日 (註 1)
IFRS 9、IAS 39 及 IFRS 7 之修正「利率指標變革」	2020 年 1 月 1 日 (註 2)
IAS 1 及 IAS 8 之修正「重大性之定義」	2020 年 1 月 1 日 (註 3)

註 1：收購日在年度報導期間開始於 2020 年 1 月 1 日以後之企業合

併及於前述日期以後發生之資產取得適用此項修正。

註 2：2020 年 1 月 1 日以後開始之年度期間追溯適用此項修正。

註 3：2020 年 1 月 1 日以後開始之年度期間推延適用此項修正。

截至本合併財務報告通過發布日止，合併公司評估其他準則、解釋之修正將不致對合併財務狀況與合併財務績效造成重大影響。

(三) IASB 已發布但尚未經金管會認可並發布生效之 IFRSs

<u>新發布 / 修正 / 修訂準則及解釋</u>	<u>IASB 發布之生效日 (註)</u>
IFRS 10 及 IAS 28 之修正「投資者與其關聯企業或合資間之資產出售或投入」	未定
IFRS 17「保險合約」	2021 年 1 月 1 日
IAS 1 之修正「將負債分類為流動或非流動」	2022 年 1 月 1 日

註：除另註明外，上述新發布 / 修正 / 修訂準則或解釋係於各該日期以後開始之年度報導期間生效。

截至本合併財務報告通過發布日止，合併公司仍持續評估其他準則、解釋之修正對合併財務狀況與合併財務績效之影響，相關影響待評估完成時予以揭露。

四、重大會計政策之彙總說明

(一) 遵循聲明

本合併財務報告係依照證券發行人財務報告編製準則及經金管會認可並發布生效之 IFRSs 編製。

(二) 編製基礎

除按公允價值衡量之外，本合併財務報告係依歷史成本基礎編製。歷史成本通常係依取得資產所支付對價之公允價值決定。

公允價值衡量依照相關輸入值之可觀察程度及重要性分為第 1 等級至第 3 等級：

1. 第 1 等級輸入值：係指於衡量日可取得之相同資產或負債於活躍市場之報價（未經調整）。

2. 第 2 等級輸入值：係指除第 1 等級之報價外，資產或負債直接（亦即價格）或間接（亦即由價格推導而得）之可觀察輸入值。
3. 第 3 等級輸入值：係指資產或負債之不可觀察之輸入值。

(三) 資產與負債區分流動與非流動之標準

流動資產包括：

1. 主要為交易目的而持有之資產；
2. 預期於資產負債表日後 12 個月內實現之資產；及
3. 現金及約當現金（但不包括於資產負債表日後逾 12 個月用以交換或清償負債而受到限制者）。

流動負債包括：

1. 主要為交易目的而持有之負債；
2. 於資產負債表日後 12 個月內到期清償之負債（即使於資產負債表日後至通過發布財務報告前已完成長期性之再融資或重新安排付款協議，亦屬流動負債），以及
3. 不能無條件將清償期限遞延至資產負債表日後至少 12 個月之負債。

非屬上述流動資產或流動負債者，係分類為非流動資產或非流動負債。

(四) 合併基礎

子公司明細、持股比率及營業項目，請參閱附註十一及附註三十之附表二。

(五) 外 幣

各個體編製財務報告時，以個體功能性貨幣（個體營運所處主要經濟環境之貨幣）以外之貨幣（外幣）交易者，依交易日匯率換算為功能性貨幣記錄。

外幣貨幣性項目於每一資產負債表日以收盤匯率換算。因交割貨幣性項目或換算貨幣性項目產生之兌換差額，於發生當期認列於損益。

以公允價值衡量之外幣非貨幣性項目係以決定公允價值當日之匯率換算，所產生之兌換差額列為當期損益，惟屬公允價值變動認列於其他綜合損益者，其產生之兌換差額列於其他綜合損益。

以歷史成本衡量之外幣非貨幣性項目係以交易日之匯率換算，不再重新換算。

於編製合併財務報告時，國外營運機構（包含營運所在國家或使用之貨幣與本公司不同之子公司）之資產及負債以每一資產負債表日匯率換算為新台幣。收益及費損項目係以當期平均匯率換算，所產生之兌換差額認列於其他綜合損益。

(六) 存 貨

存貨包括商品、製成品、包裝材料、原料及在製品。存貨係以成本與淨變現價值孰低衡量，比較成本與淨變現價值時除同類別存貨外係以個別項目為基礎。淨變現價值係指在正常情況下之估計售價減除至完工尚需投入之估計成本及完成出售所需之估計成本後之餘額。存貨成本之計算係採加權平均法。

(七) 投資關聯企業

關聯企業係指合併公司具有重大影響，但非屬子公司或合資之企業。

合併公司對投資關聯企業係採用權益法。權益法下，投資關聯企業原始依成本認列，取得日後帳面金額係隨合併公司所享有之關聯企業損益及其他綜合損益份額與利潤分配而增減。此外，針對合併公司可享有關聯企業之權益係按持股比例認列。

取得成本超過合併公司於取得日所享有關聯企業可辨認資產及負債淨公允價值份額之數額列為商譽，該商譽係包含於該投資之帳面金額且不得攤銷；合併公司於取得日所享有關聯企業可辨認資產及負債淨公允價值份額超過取得成本之數額列為當期損益。

關聯企業發行新股時，合併公司若未按持股比例認購，致使持股比例發生變動，並因而使投資之股權淨值發生增減時，其增減數調整資本公積—採權益法認列關聯企業股權淨值之變動數及採用權

益法之投資。前項調整如應借記資本公積，而採用權益法之投資所產生之資本公積餘額不足時，其差額借記保留盈餘。

合併公司於評估減損時，係將投資之整體帳面金額（含商譽）視為單一資產比較可回收金額與帳面金額，進行減損測試，所認列之減損損失亦屬於投資帳面金額之一部分。減損損失之任何迴轉，於該投資之可回收金額後續增加之範圍內予以認列。

合併公司與關聯企業間之逆流交易所產生之未實現損益，僅在與合併公司對關聯企業權益無關之範圍內，認列於合併財務報告。

(八) 不動產、廠房及設備

不動產、廠房及設備係以成本認列，後續以成本減除累計折舊及累計減損損失後之金額衡量。

自有土地不提列折舊。

不動產、廠房及設備於耐用年限內按直線基礎，對每一重大部分單獨提列折舊。合併公司至少於每一年度結束日對估計耐用年限、殘值及折舊方法進行檢視，並推延適用會計估計變動之影響。

不動產、廠房及設備除列時，淨處分價款與該資產帳面金額間之差額，係認列於損益。

(九) 無形資產

單獨取得之有限耐用年限無形資產原始以成本衡量，後續係以成本減除累計攤銷及累計減損損失後之金額衡量。無形資產於耐用年限內按直線基礎進行攤銷，並且至少於每一年度結束日對估計耐用年限、殘值及攤銷方法進行檢視，並推延適用會計估計變動之影響。

無形資產除列時，淨處分價款與該資產帳面金額間之差額係認列於當期損益。

(十) 有形及無形資產（商譽除外）之減損

合併公司於每一資產負債表日評估是否有任何跡象顯示有形及無形資產（商譽除外）可能已減損。若有任一減損跡象存在，則估計該資產之可回收金額。倘無法估計個別資產之可回收金額，合併

公司估計該資產所屬現金產生單位之可回收金額。共用資產係依合理一致基礎分攤至個別現金產生單位。

可回收金額為公允價值減出售成本與其使用價值之較高者。個別資產或現金產生單位之可回收金額若低於其帳面金額時，將該資產或現金產生單位之帳面金額調減至其可回收金額，減損損失係認列於損益。

當減損損失於後續迴轉時，該資產或現金產生單位之帳面金額調增至修訂後之可回收金額，惟增加後之帳面金額以不超過該資產或現金產生單位若未於以前年度認列減損損失時所決定之帳面金額（減除攤銷或折舊）。減損損失之迴轉係認列於損益。

(十一) 金融工具

金融資產與金融負債於合併公司成為該工具合約條款之一方時認列於合併資產負債表。

原始認列金融資產與金融負債時，若金融資產或金融負債非屬透過損益按公允價值衡量者，係按公允價值加計直接可歸屬於取得或發行金融資產或金融負債之交易成本衡量。直接可歸屬於取得或發行透過損益按公允價值衡量之金融資產或金融負債之交易成本，則立即認列為損益。

1. 金融資產

金融資產之慣例交易係採交易日會計認列及除列。

(1) 衡量種類

合併公司所持有之金融資產種類為透過損益按公允價值衡量之金融資產、按攤銷後成本衡量之金融資產與透過其他綜合損益按公允價值衡量之權益工具投資。

A. 透過損益按公允價值衡量之金融資產

透過損益按公允價值衡量之金融資產包括強制透過損益按公允價值衡量及指定為透過損益按公允價值衡量之金融資產。強制透過損益按公允價值衡量之金融資產包括合併公司未指定透過其他綜合損益按公允價值衡量

之權益工具投資，及不符合分類為按攤銷後成本衡量或透過其他綜合損益按公允價值衡量之債務工具投資。

透過損益按公允價值衡量之金融資產係按公允價值衡量，其再衡量產生之利益或損失（不包含該金融資產所產生之任何股利或利息）係認列於損益。公允價值之決定方式請參閱附註二六。

B. 按攤銷後成本衡量之金融資產

合併公司投資金融資產若同時符合下列兩條件，則分類為按攤銷後成本衡量之金融資產：

- a. 係於某經營模式下持有，該模式之目的係持有金融資產以收取合約現金流量；及
- b. 合約條款產生特定日期之現金流量，該等現金流量完全為支付本金及流通在外本金金額之利息。

按攤銷後成本衡量之金融資產（包括現金及約當現金、其他金融資產、按攤銷後成本衡量之應收票據、應收帳款及其他應收款）於原始認列後，係以有效利息法決定之總帳面金額減除任何減損損失之攤銷後成本衡量，任何外幣兌換損益則認列於損益。

除下列兩種情況外，利息收入係以有效利率乘以金融資產總帳面金額計算：

- a. 購入或創始之信用減損金融資產，利息收入係以信用調整後有效利率乘以金融資產攤銷後成本計算。
- b. 非屬購入或創始之信用減損，但後續變成信用減損之金融資產，應自信用減損後之次一報導期間起以有效利率乘以金融資產攤銷後成本計算利息收入。

約當現金包括自取得日起 3 個月內、高度流動性、可隨時轉換成定額現金且價值變動風險甚小之定期存款，係用於滿足短期現金承諾。

C. 透過其他綜合損益按公允價值衡量之權益工具投資

合併公司於原始認列時，可作一不可撤銷之選擇，將非持有供交易且非企業合併收購者所認列或有對價之權益工具投資，指定透過其他綜合損益按公允價值衡量。

透過其他綜合損益按公允價值衡量之權益工具投資係按公允價值衡量，後續公允價值變動列報於其他綜合損益，並累計於其他權益中。於投資處分時，累積損益直接移轉至保留盈餘，並不重分類為損益。

透過其他綜合損益按公允價值衡量之權益工具投資之股利於合併公司收款之權利確立時認列於損益中，除非該股利明顯代表部分投資成本之回收。

(2) 金融資產之減損

合併公司於每一資產負債表日按預期信用損失評估按攤銷後成本衡量之金融資產（含應收帳款）之減損損失。

應收帳款按存續期間預期信用損失認列備抵損失。其他金融資產係先評估自原始認列後信用風險是否顯著增加，若未顯著增加，則按 12 個月預期信用損失認列備抵損失，若已顯著增加，則按存續期間預期信用損失認列備抵損失。

預期信用損失係以發生違約之風險作為權重之加權平均信用損失。12 個月預期信用損失係代表金融工具於報導日後 12 個月內可能違約事項所產生之預期信用損失，存續期間預期信用損失則代表金融工具於預期存續期間所有可能違約事項產生之預期信用損失。

前述金融資產之減損損失係藉由備抵帳戶調降其帳面金額。

(3) 金融資產之除列

合併公司僅於對來自金融資產現金流量之合約權利失效，或已移轉金融資產且該資產所有權之幾乎所有風險及報酬已移轉予其他企業時，始將金融資產除列。

按攤銷後成本衡量之金融資產整體除列時，其帳面金額與所收取對價間之差額係認列於損益。於一透過其他綜合損益按公允價值衡量之債務工具投資整體除列時，其帳面金額與所收取對價加計已認列於其他綜合損益之任何累計利益或損失之總和間之差額係認列於損益。於一透過其他綜合損益按公允價值衡量之權益工具投資整體除列時，累積損益直接移轉至保留盈餘，並不重分類為損益。

2. 金融負債

金融負債係以有效利息法按攤銷後成本衡量。除列金融負債時，其帳面金額與所支付對價（包含任何所移轉之非現金資產或承擔之負債）間之差額認列為損益。

(十二) 收入認列

合併公司於客戶合約辨認履約義務後，將交易價格分攤至各履約義務，並於滿足各履約義務時認列收入。

1. 商品銷貨收入

合併公司產品種類廣泛，分別透過醫療院所、批發或零售商等各通路銷售。合併公司依各交易條件於客戶對商品已有訂定價格與使用之權利且負有再銷售之主要責任，並承擔商品陳舊過時風險時，合併公司係於該時點認列收入及應收帳款。

當合併公司在商品移轉予客戶前並未取得商品之控制時，本公司為代理人。依合約條款交易賺取一定比例或金額之利潤，並於商品之控制移轉予客戶且無後續義務時，以淨額認列所賺利潤之部分為收入。

2. 股利收入及利息收入

投資所產生之股利收入係於收款之權利確立時認列。

金融資產之利息收入係於經濟效益很有可能流入合併公司，且收入金額能可靠衡量時認列。利息收入係依時間之經過按流通在外本金與所適用之有效利率採應計基礎認列。

(十三) 租 賃

108 年

合併公司於合約成立日評估合約是否係屬（或包含）租賃。

1. 合併公司為出租人

當租賃條款係移轉附屬於資產所有權之幾乎所有風險與報酬予承租人，則將其分類為融資租賃。所有其他租賃則分類為營業租賃。

營業租賃下，租賃給付係按直線基礎於相關租賃期間內認為收益。

2. 合併公司為承租人

除適用認列豁免之低價值標的資產租賃及短期租賃之租賃給付係按直線基礎於租賃期間內認為費用，其他租賃皆於租賃開始日認列使用權資產及租賃負債。

使用權資產原始按成本衡量，後續按成本減除累計折舊及累計減損損失後之金額衡量，並調整租賃負債之再衡量數。使用權資產係單獨表達於合併資產負債表。

使用權資產採直線基礎自租賃開始日起至耐用年限屆滿時或租賃期間屆滿時兩者之較早者提列折舊。

租賃負債原始按租賃給付之現值衡量。若租賃隱含利率容易確定，租賃給付使用該利率折現。若該利率並非容易確定，則使用承租人增額借款利率。

後續，租賃負債採有效利息法按攤銷後成本基礎衡量，且利息費用係於租賃期間分攤。若租賃期間變動導致未來租賃給付有變動，合併公司再衡量租賃負債，並相對調整使用權資產，惟若使用權資產之帳面金額已減至零，則剩餘之再衡量金額認列於損益中。租賃負債係單獨表達於合併資產負債表。

107 年

當租賃條款係移轉附屬於資產所有權之幾乎所有風險與報酬予承租人，則將其分類為融資租賃。所有其他租賃則分類為營業租賃。

1. 合併公司為出租人

營業租賃之租賃收益係按直線基礎於相關租賃期間內認列為收益。

2. 合併公司為承租人

營業租賃給付係按直線基礎於租賃期間內認列為費用。

(十四) 員工福利

1. 短期員工福利

短期員工福利相關負債係以換取員工服務而預期支付之非折現金額衡量。

2. 退職後福利

確定提撥退休計畫之退休金係於員工提供服務期間將應提撥之退休金數額認列為費用。

確定福利退休計畫之確定福利成本（含服務成本、淨利息及再衡量數）係採預計單位福利法精算。服務成本（含當期服務成本及前期服務成本）及淨確定福利資產淨利息於發生時、計畫修正或縮減時認列為員工福利費用。再衡量數（含精算損益及扣除利息後之計畫資產報酬）於發生時認列於其他綜合損益並列入保留盈餘，後續期間不重分類至損益。

淨確定福利資產係確定福利退休計畫之提撥剩餘。淨確定福利資產不得超過從該計畫退還提撥金或可減少未來提撥金之現值。

(十五) 所得稅

所得稅費用係當期所得稅及遞延所得稅之總和。

1. 當期所得稅

依我國所得稅法規定計算之未分配盈餘加徵所得稅，係於股東會決議年度認列。

以前年度應付所得稅之調整，列入當年度所得稅。

2. 遞延所得稅

遞延所得稅係依帳載資產及負債帳面金額與計算課稅所得之課稅基礎二者所產生之暫時性差異計算。遞延所得稅負債一

般係就所有應課稅暫時性差異予以認列，而遞延所得稅資產則於很有可能具有課稅所得以供可減除暫時性差異或購置機器設備及研究發展等支出所產生之所得稅抵減使用時認列。

與投資子公司及關聯企業相關之應課稅暫時性差異皆認列遞延所得稅負債，惟合併公司若可控制暫時性差異迴轉之時間點，且該暫時性差異很有可能於可預見之未來不會迴轉者除外。與此類投資有關之可減除暫時性差異，僅於其很有可能具有足夠課稅所得用以實現暫時性差異，且於可預見之未來預期將迴轉的範圍內，予以認列遞延所得稅資產。

遞延所得稅資產之帳面金額於每一資產負債表日予以重新檢視，並針對已不再很有可能具有足夠之課稅所得以供其回收所有或部分資產者，調減帳面金額。原未認列為遞延所得稅資產者，亦於每一資產負債表日予以重新檢視，並在未來很有可能產生課稅所得以供其回收所有或部分資產者，調增帳面金額。

遞延所得稅資產及負債係以預期負債清償或資產實現當期之稅率衡量，該稅率係以資產負債表日已立法或已實質性立法之稅率及稅法為基礎。遞延所得稅負債及資產之衡量係反映合併公司於資產負債表日預期回收或清償其資產及負債帳面金額之方式所產生之租稅後果。

五、重大會計判斷、估計及假設不確定性之主要來源

合併公司於採用會計政策時，對於不易自其他來源取得相關資訊者，管理階層必須基於歷史經驗及其他攸關之因素作出相關之判斷、估計及假設。實際結果可能與估計有所不同。

管理階層將對估計與基本假設持續檢視。若估計之修正僅影響當年度，則於修正當年度認列；若會計估計之修正同時影響當年度及未來期間，則於修正當年度及未來期間認列。

合併公司所採用之會計政策、估計與基本假設，經合併公司之管理階層評估後並無重大會計判斷、估計及假設不確定性之情形。

六、現金及約當現金

	<u>108年12月31日</u>	<u>107年12月31日</u>
庫存現金及週轉金	\$ 165	\$ 175
銀行支票及活期存款	95,528	90,815
約當現金		
原始到期日在3個月以內之		
銀行定期存款	<u>40,000</u>	<u>71,600</u>
	<u>\$135,693</u>	<u>\$162,590</u>

銀行存款於資產負債表日之市場利率區間如下：

	<u>108年12月31日</u>	<u>107年12月31日</u>
銀行存款	0.01%~0.66%	0.01%~0.66%

七、透過損益按公允價值衡量之金融資產

	<u>108年12月31日</u>	<u>107年12月31日</u>
<u>流 動</u>		
基金受益憑證	<u>\$ 37,015</u>	<u>\$ 38,005</u>

八、應收票據、應收帳款及其他應收款

	<u>108年12月31日</u>	<u>107年12月31日</u>
<u>應收票據</u>		
按攤銷後成本衡量		
因營業而發生		
總帳面金額	\$ 73,727	\$ 80,941
減：備抵損失	(<u>922</u>)	(<u>922</u>)
	<u>\$ 72,805</u>	<u>\$ 80,019</u>
<u>應收帳款</u>		
按攤銷後成本衡量		
總帳面價值	\$611,027	\$611,675
減：備抵損失	(<u>2,651</u>)	(<u>2,643</u>)
	<u>608,376</u>	<u>609,032</u>
應收帳款－關係人	277	1,919
減：備抵損失	(<u>2</u>)	(<u>10</u>)
	<u>275</u>	<u>1,909</u>
	<u>\$608,651</u>	<u>\$610,941</u>

(接次頁)

(承前頁)

	108年12月31日	107年12月31日
<u>其他應收款</u>		
利息	\$ 95	\$ 124
租金	93	-
其他	309	3,335
減：備抵損失	<u>-</u>	<u>(1,245)</u>
	497	2,214
其他應收款－關係人	<u>2,208</u>	<u>4,194</u>
	<u>\$ 2,705</u>	<u>\$ 6,408</u>

(一) 應收票據

合併公司對商品銷售之授信期間為 1 至 7 個月，應收票據不予計息。為減輕信用風險，合併公司管理階層指派專責團隊負責授信額度之決定、授信核准及其他監控程序以確保逾期應收票據之回收已採取適當行動。合併公司之客戶群廣大且相互無關聯，故信用風險之集中度有限。據此，合併公司管理階層認為合併公司之信用風險已顯著減少。

合併公司採用 IFRS 9 之簡化作法按存續期間預期信用損失認列應收票據之備抵損失。存續期間預期信用損失係使用準備矩陣計算，其考量客戶過去違約紀錄與現時財務狀況。因合併公司之信用損失歷史經驗顯示，不同客戶群之損失型態並無顯著差異，因此準備矩陣未進一步區分客戶群，僅以應收票據逾期天數訂定預期信用損失率。

若有證據顯示交易對方面臨嚴重財務困難且合併公司無法合理預期可回收金額，合併公司直接沖銷相關應收票據，惟仍會持續追索活動，因追索回收之金額則認列於損益。

合併公司依準備矩陣衡量應收票據之備抵損失如下：

108 年 12 月 31 日

	未逾期	逾期 1~60 天	逾期 61~90 天	逾期 91~120 天	逾期 超過 120 天	合計
預期信用損失率	0.01%~1%	7%~8%	-	-	-	
總帳面金額	\$ 72,996	\$ 731	\$ -	\$ -	\$ -	\$ 73,727
備抵損失(存續期間預期 信用損失)	<u>(657)</u>	<u>(59)</u>	<u>-</u>	<u>-</u>	<u>-</u>	<u>(716)</u>
攤銷後成本	<u>\$ 72,339</u>	<u>\$ 672</u>	<u>\$ -</u>	<u>\$ -</u>	<u>\$ -</u>	<u>\$ 73,011</u>

107 年 12 月 31 日

	未逾	逾 1~60 天	逾 61~90 天	逾 91~120 天	逾 120 天	合計
預期信用損失率	0.1%~1%	3%~4%	-	-	-	
總帳面金額	\$ 79,510	\$ 1,431	\$ -	\$ -	\$ -	\$ 80,941
備抵損失(存續期間預期信用損失)	(<u>636</u>)	(<u>51</u>)	<u>-</u>	<u>-</u>	<u>-</u>	(<u>687</u>)
攤銷後成本	<u>\$ 78,874</u>	<u>\$ 1,380</u>	<u>\$ -</u>	<u>\$ -</u>	<u>\$ -</u>	<u>\$ 80,254</u>

應收票據備抵損失之變動資訊如下：

	108年度	107年度
年初餘額	\$ 922	\$ 922
加：本年度提列減損損失	<u>-</u>	<u>-</u>
年底餘額	<u>\$ 922</u>	<u>\$ 922</u>

相較於年初餘額，108 年及 107 年 12 月 31 日之應收票據經計算預期信用損失評估之備抵損失分別為 716 仟元及 687 仟元，原帳列之備抵損失皆為 922 仟元已超過應提列之金額，且差異金額尚不重大，故未調整備抵損失。

(二) 應收帳款

合併公司對商品銷售之授信期間為 1 至 7 個月，應收帳款不予計息。為減輕信用風險，合併公司管理階層指派專責團隊負責授信額度之決定、授信核准及其他監控程序以確保逾期應收款項之回收已採取適當行動。合併公司之客戶群廣大且相互無關聯，故信用風險之集中度有限。據此，合併公司管理階層認為合併公司之信用風險已顯著減少。

合併公司採用 IFRS 9 之簡化作法按存續期間預期信用損失認列應收帳款之備抵損失。存續期間預期信用損失係使用準備矩陣計算，其考量客戶過去違約紀錄與現時財務狀況。因合併公司之信用損失歷史經驗顯示，不同客戶群之損失型態並無顯著差異，因此準備矩陣未進一步區分客戶群，僅以應收帳款逾期天數訂定預期信用損失率。

若有證據顯示交易對方面臨嚴重財務困難且合併公司無法合理預期可回收金額，例如交易對方正進行清算或債款已逾期超過 180 天，合併公司直接沖銷相關應收帳款，惟仍會持續追索活動，因追索回收之金額則認列於損益。

合併公司依準備矩陣衡量應收帳款之備抵損失如下：

108 年 12 月 31 日

	未逾期	逾期 1~60 天	逾期 61~90 天	逾期 91~120 天	逾期 超過 120 天	合計
預期信用損失率	0.01%~1%	7%~8%	15%~50%	-	100%	
總帳面金額	\$ 611,134	\$ 63	\$ 84	\$ -	\$ 23	\$ 611,304
備抵損失(存續期間預期信用損失)	(<u>2,444</u>)	(<u>5</u>)	(<u>13</u>)	-	(<u>23</u>)	(<u>2,485</u>)
攤銷後成本	<u>\$ 608,690</u>	<u>\$ 58</u>	<u>\$ 71</u>	<u>\$ -</u>	<u>\$ -</u>	<u>\$ 608,819</u>

107 年 12 月 31 日

	未逾期	逾期 1~60 天	逾期 61~90 天	逾期 91~120 天	逾期 超過 120 天	合計
預期信用損失率	0.1%~1%	3%~4%	6%~7%	11%~12%	100%	
總帳面金額	\$ 613,492	\$ 4	\$ 89	\$ 4	\$ 5	\$ 613,594
備抵損失(存續期間預期信用損失)	(<u>2,453</u>)	-	(<u>6</u>)	-	(<u>5</u>)	(<u>2,464</u>)
攤銷後成本	<u>\$ 611,039</u>	<u>\$ 4</u>	<u>\$ 83</u>	<u>\$ 4</u>	<u>\$ -</u>	<u>\$ 611,130</u>

應收帳款備抵損失之變動資訊如下：

	108年度	107年度
年初餘額	\$ 2,653	\$ 2,653
加：本年度提列減損損失	-	-
年底餘額	<u>\$ 2,653</u>	<u>\$ 2,653</u>

相較於年初餘額，108 年及 107 年 12 月 31 日之應收帳款經計算預期信用損失評估之備抵損失分別為 2,485 仟元及 2,464 仟元，原帳列之備抵損失皆為 2,653 仟元已超過應提列之金額，且差異金額尚不重大，故未調整備抵損失。

(三) 其他應收款

合併公司按存續期間預期信用損失認列其他應收款之備抵損失。合併公司係考量過去違約紀錄與現時財務狀況並參酌公開可得之財務資訊給予適當評估不同應收對象之違約風險。

九、存貨淨額

	108年12月31日	107年12月31日
商 品	\$ 32,938	\$ 71,281
製 成 品	68,665	59,654
包裝材料	39,148	38,543
原 料	35,999	35,416
在 製 品	<u>15,451</u>	<u>12,652</u>
	<u>\$192,201</u>	<u>\$217,546</u>

108 年度與存貨相關之銷貨成本為 430,983 仟元，其中包括存貨跌價損失 306 仟元、存貨報廢損失 6,225 仟元及存貨盤虧 201 仟元。107 年度與存貨相關之銷貨成本為 479,032 仟元，其中包括存貨跌價損失 6,705 仟元、存貨報廢損失 19,764 仟元及存貨盤盈 29 仟元。

十、其他金融資產－流動

	108年12月31日	107年12月31日
原始到期日超過 3 個月之定期存款	<u>\$524,747</u>	<u>\$360,691</u>

原始到期日超過 3 個月之定期存款，於資產負債表日之市場利率區間如下：

	108年12月31日	107年12月31日
定期存款	0.66%~1.045%	0.48%~1.045%

十一、子公司

列入合併財務報告之子公司

本合併財務報告編製主體如下：

投 資 公 司 名 稱	子 公 司 名 稱	業 務 性 質	所 持 股 權 百 分 比	
			108年 12月31日	107年 12月31日
美吾華股份有限公司	薩摩亞 MAYWUFA CORPORATION(薩摩亞美吾華)	投資控股	100.00%	100.00%
薩摩亞 MAYWUFA CORPORATION (薩摩亞美吾華)	MAYWUFA HONG KONG CORPORATION LIMITED (香港美吾華)	投資控股	100.00%	100.00%
MAYWUFA HONG KONG CORPORATION LIMITED (香港美吾華)	美吾髮化妝品(上海)有限公司(美吾髮(上海)公司)	化妝品及日用品批發	100.00%	100.00%

薩摩亞美吾華及其合併子公司營業風險主要為政令及兩岸間變化所面臨之政治風險及匯率風險。

十二、透過其他綜合損益按公允價值衡量之金融資產

	<u>108年12月31日</u>	<u>107年12月31日</u>
<u>非流動</u>		
國內投資		
上市(櫃)股票	\$ 70,800	\$ 69,150
未上市(櫃)股票	64,790	63,898
國外投資		
未上市(櫃)股票	<u>7,894</u>	<u>9,079</u>
	<u>\$ 143,484</u>	<u>\$ 142,127</u>

上述投資資訊，請參閱附註三十之附表一「年底持有有價證券情形」。

透過其他綜合損益按公允價值衡量之金融資產未實現損益資訊，請參閱附註二一(五)。

合併公司依中長期策略目的投資上述普通股，並預期透過長期投資獲利。合併公司管理階層認為若將該等投資之短期公允價值波動列入損益，與前述長期投資規劃並不一致，因此選擇指定該等投資為透過其他綜合損益按公允價值衡量。

合併公司持有之國外未上市(櫃)股票於108年間減資退還股款1,461仟元。

合併公司於107年間以49,708仟元取得上市公司普通股，因屬中長期策略目的投資而指定為透過其他綜合損益按公允價值衡量。

合併公司於107年間以15,187仟元出售部分國內上市(櫃)股票，相關其他權益－透過其他綜合損益按公允價值衡量之金融資產未實現利益6,075仟元則轉入保留盈餘。

合併公司於107年間，鼎楷貿易(上海)有限公司已解散並辦理註銷登記，相關其他權益－透過其他綜合損益按公允價值衡量之金融資產未實現損失3,023仟元則轉入保留盈餘。

十三、採用權益法之投資

	<u>108年12月31日</u>	<u>107年12月31日</u>
<u>上市櫃公司</u>		
懷特生技新藥股份有限公司	\$389,562	\$420,666
安克生醫股份有限公司	34,793	37,601
<u>非上市櫃公司</u>		
露特娜股份有限公司	3,256	3,699
聲博科技股份有限公司	<u>25,124</u>	<u>26,885</u>
	<u>\$452,735</u>	<u>\$488,851</u>

合併公司於資產負債表日對關聯企業之所持股權及表決權百分比如下：

<u>公 司 名 稱</u>	<u>108年12月31日</u>	<u>107年12月31日</u>
懷特生技新藥股份有限公司	19.82%	19.82%
安克生醫股份有限公司	6.53%	6.56%
露特娜股份有限公司	35.00%	35.00%
聲博科技股份有限公司	10.00%	10.00%

本公司於 107 年 1 月 1 日至 12 月 31 日以 12,620 仟元取得懷特生技新藥股份有限公司 527,000 股，致持股比例由 19.50% 增加為 19.82%。

本公司於 107 年 1 月參與聲博科技股份有限公司現金增資，以 18,510 仟元取得 1,234,000 股，持股比例為 10.13%。本公司另於 107 年 12 月認購聲博科技股份有限公司現金增資，以 7,850 仟元取得 785,000 股，持股比例由 10.13% 減少為 10%。

本公司對懷特生技新藥股份有限公司、安克生醫股份有限公司及聲博科技股份有限公司持股比例低於 20%，惟取得該公司部分董事席次，故對該公司具有重大影響，因是均採權益法處理。

上述關聯企業之業務性質、主要營業場所及公司註冊之國家資訊，請參閱附註三十之附表二「被投資公司名稱、所在地區...等相關資訊」。

合併公司於 108 及 107 年度對關聯企業採用權益法認列之投資損益如下：

	108年度	107年度
懷特生技新藥股份有限公司	(\$ 33,581)	(\$ 36,122)
安克生醫股份有限公司	(2,473)	(2,936)
露特娜股份有限公司	(443)	(357)
聲博科技股份有限公司	(1,761)	296
	<u>(\$ 38,258)</u>	<u>(\$ 39,119)</u>

108 及 107 年度採用權益法之關聯企業之損益及其他綜合損益份額，係依據各關聯企業同期間經會計師查核之財務報告認列。

有關合併公司之關聯企業彙整性財務資訊如下：

	108年度	107年度
合併公司享有之份額		
繼續營業單位本年度淨損	(\$ 38,258)	(\$ 39,119)
其他綜合損益	<u>2,032</u>	<u>(7,178)</u>
綜合損益總額	<u>(\$ 36,226)</u>	<u>(\$ 46,297)</u>

關聯企業具公開市場報價之第 1 等級公允價值資訊如下：

	108年12月31日	107年12月31日
懷特生技新藥股份有限公司	<u>\$583,691</u>	<u>\$586,934</u>
安克生醫股份有限公司	<u>\$ 84,066</u>	<u>\$ 95,182</u>

十四、不動產、廠房及設備

	108年12月31日	107年12月31日
土地	\$193,471	\$193,471
房屋及建築	228,119	252,849
機器設備	25,500	31,421
生財器具	2,034	2,427
其他設備	200	280
運輸設備	-	-
	<u>\$449,324</u>	<u>\$480,448</u>

	土 地	房屋及建築	機器設備	生財器具	其他設備	運輸設備	合 計
成 本							
108年1月1日餘額	\$ 193,471	\$ 451,065	\$ 90,735	\$ 12,969	\$ 1,881	\$ -	\$ 750,121
增 添	-	2,456	1,253	1,120	-	-	4,829
處 分	-	(1,281)	(380)	(2,194)	-	-	(3,855)
淨兌換差額	-	(4,727)	-	(7)	-	-	(4,734)
108年12月31日餘額	<u>\$ 193,471</u>	<u>\$ 447,513</u>	<u>\$ 91,608</u>	<u>\$ 11,888</u>	<u>\$ 1,881</u>	<u>\$ -</u>	<u>\$ 746,361</u>
累計折舊及減損							
108年1月1日餘額	\$ -	(\$ 198,216)	(\$ 59,314)	(\$ 10,542)	(\$ 1,601)	\$ -	(\$ 269,673)
折舊費用	-	(18,207)	(7,174)	(1,487)	(80)	-	(26,948)
減 損	-	(5,713)	-	-	-	-	(5,713)
處 分	-	1,281	380	2,170	-	-	3,831
淨兌換差額	-	1,461	-	5	-	-	1,466
108年12月31日餘額	<u>\$ -</u>	<u>(\$ 219,394)</u>	<u>(\$ 66,108)</u>	<u>(\$ 9,854)</u>	<u>(\$ 1,681)</u>	<u>\$ -</u>	<u>(\$ 297,037)</u>
108年12月31日淨額	<u>\$ 193,471</u>	<u>\$ 228,119</u>	<u>\$ 25,500</u>	<u>\$ 2,034</u>	<u>\$ 200</u>	<u>\$ -</u>	<u>\$ 449,324</u>
成 本							
107年1月1日餘額	\$ 193,471	\$ 449,209	\$ 85,533	\$ 13,369	\$ 1,881	\$ 920	\$ 744,383
增 添	-	4,489	6,966	84	-	-	11,539
處 分	-	-	(1,764)	(438)	-	(920)	(3,122)
淨兌換差額	-	(2,633)	-	(46)	-	-	(2,679)
107年12月31日餘額	<u>\$ 193,471</u>	<u>\$ 451,065</u>	<u>\$ 90,735</u>	<u>\$ 12,969</u>	<u>\$ 1,881</u>	<u>\$ -</u>	<u>\$ 750,121</u>
累計折舊							
107年1月1日餘額	\$ -	(\$ 180,102)	(\$ 52,087)	(\$ 9,142)	(\$ 1,456)	(\$ 690)	(\$ 243,477)
折舊費用	-	(18,799)	(8,525)	(1,874)	(145)	(46)	(29,389)
處 分	-	-	1,298	438	-	736	2,472
淨兌換差額	-	685	-	36	-	-	721
107年12月31日餘額	<u>\$ -</u>	<u>(\$ 198,216)</u>	<u>(\$ 59,314)</u>	<u>(\$ 10,542)</u>	<u>(\$ 1,601)</u>	<u>\$ -</u>	<u>(\$ 269,673)</u>
107年12月31日淨額	<u>\$ 193,471</u>	<u>\$ 252,849</u>	<u>\$ 31,421</u>	<u>\$ 2,427</u>	<u>\$ 280</u>	<u>\$ -</u>	<u>\$ 480,448</u>

合併公司 108 年度進行減損評估，因部分個別資產實體過時，已無使用價值，故就其帳面價值全數認列減損損失 5,713 仟元，該減損損失已列入合併綜合損益表之其他收益及費損淨額項下，請參閱附註二二(三)。

合併公司 107 年度經評估不動產、廠房及設備未有減損跡象。

合併公司之不動產、廠房及設備係以直線基礎按下列耐用年數計提折舊：

房屋及建築	
主 建 物	20 至 60 年
機電工程	3 至 20 年
裝潢工程	3 至 15 年
機器設備	5 至 15 年
生財器具	2 至 5 年
其他設備	2 至 5 年
運輸設備	5 年

十五、租賃協議

(一) 使用權資產－108 年

	建	築	物	運	輸	設	備	合	計
<u>成 本</u>									
108 年 1 月 1 日餘額	\$	26,507		\$	2,685			\$	29,192
增 添		<u>-</u>			<u>-</u>				<u>-</u>
108 年 12 月 31 日餘額	\$	<u>26,507</u>		\$	<u>2,685</u>			\$	<u>29,192</u>
<u>累計折舊</u>									
108 年 1 月 1 日餘額	\$	-		\$	-			\$	-
折 舊		<u>9,695</u>			<u>1,010</u>				<u>10,705</u>
108 年 12 月 31 日餘額	\$	<u>9,695</u>		\$	<u>1,010</u>			\$	<u>10,705</u>
108 年 12 月 31 日淨額	\$	<u>16,812</u>		\$	<u>1,675</u>			\$	<u>18,487</u>

(二) 租賃負債－108 年

	108年12月31日
租賃負債帳面金額	
流 動	<u>\$ 10,473</u>
非 流 動	<u>\$ 8,245</u>

租賃負債之折現率區間如下：

	108年12月31日
建 築 物	1.596%
運 輸 設 備	1.596%

(三) 重要承租活動及條款

合併公司承租建築物做為辦公室及營運使用，租賃期間為 5 年。

合併公司承租運輸設備以供一般營運活動所需，租賃期間為 5 ~ 6 年。

於租賃期間屆滿時，合併公司對上述租賃標的並無優惠承購權。

(四) 其他租賃資訊

108 年	108年度
短期租賃費用	<u>\$ 1,532</u>
低價值資產租賃費用	<u>\$ 396</u>
租賃之現金流出總額	<u>\$ 12,941</u>

合併公司選擇對符合短期租賃之房屋及建築及符合低價值資產租賃之若干辦公設備租賃適用認列之豁免，不對該等租賃認列相關使用權資產及租賃負債。

107 年

不可取消營業租賃之未來最低租賃給付總額如下：

	<u>107年12月31日</u>
不超過1年	\$ 11,730
1~5年	<u>19,977</u>
	<u>\$ 31,707</u>

當期認列於損益之租賃給付如下：

	<u>107年度</u>
最低租賃給付	<u>\$ 12,757</u>

十六、無形資產

	<u>108年12月31日</u>	<u>107年12月31日</u>
電腦軟體成本	<u>\$ 495</u>	<u>\$ 1,593</u>
		<u>電腦軟體成本</u>
<u>成 本</u>		
108年1月1日餘額		\$ 18,613
取 得		711
淨兌換差額		(3)
108年12月31日餘額		<u>\$ 19,321</u>
<u>累計攤銷</u>		
108年1月1日餘額		(\$ 17,020)
攤銷費用		(1,806)
108年12月31日餘額		<u>(\$ 18,826)</u>
108年12月31日淨額		<u>\$ 495</u>

(接次頁)

(承前頁)

	<u>電腦軟體成本</u>
<u>成本</u>	
107年1月1日餘額	\$ 17,887
取得	746
淨兌換差額	(20)
107年12月31日餘額	<u>\$ 18,613</u>
<u>累計攤銷</u>	
107年1月1日餘額	(\$ 15,881)
攤銷費用	(1,139)
107年12月31日餘額	<u>(\$ 17,020)</u>
107年12月31日淨額	<u>\$ 1,593</u>

電腦軟體成本係以直線基礎按1至10年計提攤銷費用。

十七、應付票據及應付帳款

	<u>108年12月31日</u>	<u>107年12月31日</u>
<u>應付票據</u>		
因營業而發生	<u>\$ 1,263</u>	<u>\$ 1,952</u>
<u>應付帳款</u>		
因營業而發生	\$461,898	\$473,924
關係人	<u>156</u>	<u>6,063</u>
	<u>\$462,054</u>	<u>\$479,987</u>

(一) 應付票據

合併公司之應付票據主要係支付委託銷售藥品之佣金而開立之票據。

(二) 應付帳款

賒帳期間為1至6個月，合併公司訂有財務風險管理政策，以確保所有應付款於預先約定之信用期限內償還。

十八、其他應付款

	<u>108年12月31日</u>	<u>107年12月31日</u>
<u>其他應付款</u>		
應付薪資及獎金	\$ 39,644	\$ 34,601
應付推廣費	33,273	25,417
應付廣告費	29,315	17,157
應付利息	2,201	2,201
其他應付款－關係人	380	957
其 他	<u>31,899</u>	<u>30,167</u>
	<u>\$136,712</u>	<u>\$110,500</u>

十九、應付公司債

	<u>108年12月31日</u>	<u>107年12月31日</u>
國內有擔保公司債	<u>\$300,000</u>	<u>\$300,000</u>

本公司於 103 年 7 月 17 日發行由銀行保證之 5 年期有擔保普通公司債，發行總額 200,000 仟元，每年依 1.43% 之年利率支付利息，到期一次還本，本公司已於 107 年 3 月 28 日提前清償並予以註銷及下櫃。

本公司另於 107 年 3 月 19 日發行由銀行保證之 5 年期有擔保普通公司債，發行總額 300,000 仟元，每年將依 0.94% 之年利率支付利息，到期一次還本。

二十、退職後福利計畫

(一) 確定提撥計畫

合併公司中之本公司所適用「勞工退休金條例」之退休金制度，係屬政府管理之確定提撥退休計畫，依員工每月薪資 6% 提撥退休金至勞工保險局之個人專戶。

合併公司於大陸地區之子公司之員工，係屬大陸地區政府營運之退休福利計畫成員。該子公司須提撥薪資成本之特定比例至退休福利計畫，以提供該計畫資金。合併公司對於此政府營運之退休福利計畫之義務僅為提撥特定金額。

薩摩亞美吾華未訂定員工退休辦法，截至 108 年 12 月 31 日止，因無正式編制員工，故未認列退休金成本。

香港美吾華之職工退休金辦法係確定提撥制，截至 108 年 12 月 31 日止，因無正式編制員工，故未認列退休金成本。

(二) 確定福利計畫

本公司依我國「勞動基準法」辦理之退休金制度係屬政府管理之確定福利退休計畫。員工退休金之支付，係根據服務年資及核准退休日前 6 個月平均工資計算。本公司按員工每月薪資總額 2% 提撥退休金，交由勞工退休準備金監督委員會以該委員會名義存入台灣銀行之專戶，年度終了前，若估算專戶餘額不足給付次一年度內預估達到退休條件之勞工，次年度 3 月底前將一次提撥其差額。該專戶係委託勞動部勞動基金運用局管理，本公司並無影響投資管理策略之權利。

列入合併資產負債表之確定福利計畫金額列示如下：

	108年12月31日	107年12月31日
確定福利義務現值	\$ 72,299	\$ 87,207
計畫資產公允價值	(115,074)	(122,176)
淨確定福利資產	(\$ 42,775)	(\$ 34,969)

淨確定福利資產變動如下：

	確 定 福 利 義 務 現 值	計 畫 資 產 公 允 價 值	淨 確 定 福 利 資 產
107 年 1 月 1 日 餘 額	\$ 109,638	(\$ 134,912)	(\$ 25,274)
服務成本			
當期服務成本	1,298	-	1,298
利息費用 (收入)	1,027	(1,285)	(258)
認列於損益	2,325	(1,285)	1,040
再衡量數			
計畫資產利益 (除包含於 淨利息之金額外)	-	(4,371)	(4,371)
精算損失—人口統計假設 變動	65	-	65
精算利益—經驗調整	(1,330)	-	(1,330)
精算損失—財務假設變動	1,913	-	1,913
認列於其他綜合損益	648	(4,371)	(3,723)

(接次頁)

(承前頁)

	確定福利 義務現值	計畫資產 公允價值	淨確定福利 資產
雇主提撥	\$ -	(\$ 918)	(\$ 918)
福利支付	(25,404)	19,310	(6,094)
107年12月31日餘額	<u>\$ 87,207</u>	<u>(\$ 122,176)</u>	<u>(\$ 34,969)</u>
108年1月1日餘額	<u>\$ 87,207</u>	<u>(\$ 122,176)</u>	<u>(\$ 34,969)</u>
服務成本			
當期服務成本	942	-	942
前期服務成本	(2,931)	(-)	(2,931)
利息費用(收入)	626	(892)	(266)
認列於損益	(1,363)	(892)	(2,255)
再衡量數			
計畫資產利益(除包含於 淨利息之金額外)	-	(4,878)	(4,878)
精算損失—人口統計假設 變動	3	-	3
精算利益—經驗調整	(74)	-	(74)
精算損失—財務假設變動	638	-	638
認列於其他綜合損益	567	(4,878)	(4,311)
雇主提撥	-	(686)	(686)
福利支付	(14,112)	13,558	(554)
108年12月31日餘額	<u>\$ 72,299</u>	<u>(\$ 115,074)</u>	<u>(\$ 42,775)</u>

本公司因「勞動基準法」之退休金制度暴露於下列風險：

1. 投資風險：勞動部勞動基金運用局透過自行運用及委託經營方式，將勞工退休基金分別投資於國內(外)權益證券與債務證券及銀行存款等標的，惟本公司之計畫資產得分配金額係以不低於當地銀行2年定期存款利率計算而得之收益。
2. 利率風險：政府公債之利率下降將使確定福利義務現值增加，惟計畫資產之債務投資報酬亦會隨之增加，兩者對淨確定福利負債之影響具有部分抵銷之效果。
3. 薪資風險：確定福利義務現值之計算係參考計畫成員之未來薪資。因此計畫成員薪資之增加將使確定福利義務現值增加。

本公司之確定福利義務現值係由合格精算師進行精算，衡量日之重大假設如下：

	<u>108年12月31日</u>	<u>107年12月31日</u>
折現率	0.65%	0.75%
薪資預期增加率	2.00%	2.00%

若重大精算假設分別發生合理可能之變動，在所有其他假設維持不變之情況下，將使確定福利義務現值增加（減少）之金額如下：

	<u>108年12月31日</u>	<u>107年12月31日</u>
折現率		
增加 0.25%	(\$ <u>1,511</u>)	(\$ <u>1,916</u>)
減少 0.25%	<u>\$ 1,562</u>	<u>\$ 1,984</u>
薪資預期增加率		
增加 0.25%	<u>\$ 1,554</u>	<u>\$ 1,955</u>
減少 0.25%	(\$ <u>1,512</u>)	(\$ <u>1,897</u>)

由於精算假設可能彼此相關，僅單一假設變動之可能性不大，故上述敏感度分析可能無法反映確定福利義務現值實際變動情形。

	<u>108年12月31日</u>	<u>107年12月31日</u>
預期 1 年內提撥金額	<u>\$ 769</u>	<u>\$ 913</u>
確定福利義務平均到期期間	8年	8年

二一、權益

(一) 股本

普通股

	<u>108年12月31日</u>	<u>107年12月31日</u>
額定股數（仟股）	<u>200,000</u>	<u>200,000</u>
額定股本（註）	<u>\$ 2,000,000</u>	<u>\$ 2,000,000</u>
已發行且已收足股款之股數 （仟股）	<u>132,915</u>	<u>132,915</u>
已發行股本	<u>\$ 1,329,152</u>	<u>\$ 1,329,152</u>

註：108年及107年12月31日本公司章程資本總額為2,000,000仟元，已向主管機關登記核准1,600,000仟元。額定股本中供員工認股權憑證所保留之股本為10,000仟股。

(二) 資本公積

	<u>108年12月31日</u>	<u>107年12月31日</u>
<u>得用以彌補虧損發放現金或撥充股本(註)</u>		
股票發行溢價	\$161,940	\$188,523
<u>僅得用以彌補虧損</u>		
因採用權益法認列關聯企業 股權淨值之變動數	<u>12,827</u>	<u>12,717</u>
	<u>\$174,767</u>	<u>\$201,240</u>

註：此類資本公積得用以彌補虧損，亦得於公司無虧損時，用以發放現金或撥充股本，惟撥充股本時每年以實收股本之一定比率為限。

108及107年度各類資本公積餘額之調節如下：

	<u>股票發行溢價</u>	<u>因採用權益法認列 關聯企業股權淨值 之變動數</u>
108年1月1日餘額	\$188,523	\$ 12,717
配發現金股利	(26,583)	-
採用權益法認列關聯企業股 權淨值之變動數	<u>-</u>	<u>110</u>
108年12月31日餘額	<u>\$161,940</u>	<u>\$ 12,827</u>
107年1月1日餘額	\$188,523	\$ 12,107
採用權益法認列關聯企業股 權淨值之變動數	<u>-</u>	<u>610</u>
107年12月31日餘額	<u>\$188,523</u>	<u>\$ 12,717</u>

(三) 保留盈餘及股利政策

依本公司章程之盈餘分派政策規定，本公司年度決算如有盈餘，依法繳納稅捐，彌補累積虧損後，再提10%為法定盈餘公積，其餘再依法令規定提列或迴轉特別盈餘公積；如尚有餘額，併同以前年度累積未分配盈餘，至少提撥50%由董事會擬具盈餘分配議案，提請股東會決議分派之。本公司章程規定之員工酬勞及董監事酬勞分派政策，請參閱附註二二之(五)員工酬勞及董監事酬勞。

法定盈餘公積應提撥至其餘額達公司實收股本總額時為止。法定盈餘公積得用以彌補虧損。公司無虧損時，法定盈餘公積超過實收股本總額 25% 之部分除得撥充股本外，尚得以現金分配。

本公司依金管證發字第 1010012865 號函、金管證發字第 1010047490 號函及「採用國際財務報導準則 (IFRSs) 後，提列特別盈餘公積之適用疑義問答」等規定提列及迴轉特別盈餘公積。

本公司於 108 年 5 月 29 日及 107 年 5 月 30 日舉行股東常會決議通過 107 及 106 年度盈餘分配案如下：

	盈 餘 分 配 案		每 股 股 利 (元)	
	107年度	106年度	107年度	106年度
提列法定盈餘公積	\$ 7,576	\$ 8,594		
提列(迴轉)特別盈餘公積	173,431	(13,746)		
現金股利	39,875	79,749	\$ 0.30	\$ 0.60

108 年 5 月 29 日股東會並決議以資本公積 26,583 仟元發放現金股利。

本公司 109 年 2 月 26 日董事會擬議 108 年度盈餘分配案及每股股利如下：

	盈 餘 分 配 案	每 股 股 利 (元)
提列法定盈餘公積	\$ 10,060	
提列特別盈餘公積	538	
現金股利	79,749	\$ 0.6

有關 108 年度之盈餘分配案，尚待預計於 109 年 5 月 27 日召開之股東會決議。

(四) 特別盈餘公積

本公司於首次採用 IFRSs 時，帳列累積換算調整數轉入保留盈餘之金額為 8,874 仟元，因首次採用 IFRSs 產生之保留盈餘增加數不足提列，故僅就因轉換採用 IFRSs 產生之保留盈餘增加數予以提列特別盈餘公積 1,875 仟元。

另本公司於分派 106 年度盈餘時，因報導期間結束日時其他股東權益為正數，故迴轉特別盈餘公積 13,746 仟元。本公司於分派 107 年度盈餘時，就報導期間結束日帳列其他股東權益減項淨額，提列特別盈餘公積金額為 173,431 仟元。108 年及 107 年 12 月 31 日之特別盈餘公積金額分別為 175,306 仟元及 1,875 仟元。

(五) 其他權益項目

1. 國外營運機構財務報表換算之兌換差額

	<u>108年度</u>	<u>107年度</u>
年初餘額	(\$ 13,450)	(\$ 10,183)
換算國外營運機構淨資產 所產生之兌換差額	(<u>5,388</u>)	(<u>3,267</u>)
年底餘額	(<u>\$ 18,838</u>)	(<u>\$ 13,450</u>)

國外營運機構淨資產自其功能性貨幣換算為本公司表達貨幣（即新台幣）所產生之相關兌換差額，係直接認列為其他綜合損益項下之國外營運機構財務報表換算之兌換差額。

2. 透過其他綜合損益按公允價值衡量之金融資產未實現評價損益

	<u>108年12月31日</u>	<u>107年12月31日</u>
不重分類至損益之項目		
透過其他綜合損益按公允價值衡量之權益工具投資未實現評價損益	(\$ 130,975)	(\$ 133,793)
採用權益法之關聯企業之透過其他綜合損益按公允價值衡量之權益工具投資未實現評價損益之份額	(<u>24,156</u>)	(<u>26,188</u>)
	(<u>\$ 155,131</u>)	(<u>\$ 159,981</u>)

(1) 透過其他綜合損益按公允價值衡量之金融資產未實現評價損益

	108年度	107年度
年初餘額	(\$ 133,793)	(\$ 103,782)
透過其他綜合損益按公允價值衡量之金融資產未實現評價損益	2,818	(26,959)
處分透過其他綜合損益按公允價值衡量之權益工具累計損益移轉至保留盈餘	-	(3,052)
年底餘額	<u>(\$ 130,975)</u>	<u>(\$ 133,793)</u>

透過其他綜合損益按公允價值衡量之金融資產未實現損益，其中以第 3 等級公允價值衡量之調節請參閱附註二六(二)。

(2) 採用權益法之關聯企業之透過其他綜合損益按公允價值衡量之權益工具投資未實現評價損益之份額

	108年度	107年度
年初餘額	(\$ 26,188)	(\$ 19,010)
採用權益法之關聯企業認列之份額	<u>2,032</u>	(7,178)
年底餘額	<u>(\$ 24,156)</u>	<u>(\$ 26,188)</u>

二二、淨利

淨利係包含以下項目：

(一) 營業收入

	108年度	107年度
客戶合約收入		
商品銷貨收入		
美吾髮®事業部	\$ 755,957	\$ 765,968
醫藥事業部	<u>344,906</u>	<u>357,430</u>
	<u>\$ 1,100,863</u>	<u>\$ 1,123,398</u>

商品銷貨收入

合併公司產品種類廣泛，分別透過醫療院所、批發或零售商等各通路銷售，對於不同銷售對象給予不同條款之折扣。收入金額係

按已收或應收對價之公允價值衡量，並扣除估計之客戶退貨、折扣及其他類似之折讓。

銷售部分商品時，依合約條款，公司實質上賺取一定比例或金額之利潤，故合併公司採淨額認列所賺利潤之部分為收入。

有關於合約產生應收帳款之說明，請參閱附註八。

(二) 折舊及攤銷費用

	<u>108年度</u>	<u>107年度</u>
折舊費用依功能別彙總		
營業成本	\$ 20,335	\$ 15,152
營業費用	<u>17,318</u>	<u>14,237</u>
	<u>\$ 37,653</u>	<u>\$ 29,389</u>
攤銷費用依功能別彙總		
營業成本		
無形資產	\$ 22	\$ 26
營業費用		
無形資產	<u>1,784</u>	<u>1,113</u>
	<u>\$ 1,806</u>	<u>\$ 1,139</u>

(三) 其他收益及費損淨額

	<u>108年度</u>	<u>107年度</u>
不動產、廠房及設備減損損失	(\$ 5,713)	\$ -
處分不動產、廠房及設備		
淨利益	<u>18</u>	<u>246</u>
	<u>(\$ 5,695)</u>	<u>\$ 246</u>

(四) 員工福利費用

	<u>108年度</u>	<u>107年度</u>
退職後福利(附註二十)		
確定提撥計畫	\$ 6,877	\$ 7,176
確定福利計畫	(2,255)	1,040
其他員工福利		
薪資及獎金	166,619	170,647
勞健保費用	13,537	14,085
其他	<u>7,958</u>	<u>8,218</u>
	<u>\$192,736</u>	<u>\$201,166</u>
依功能別彙總		
營業費用	\$154,239	\$160,750
營業成本	<u>38,497</u>	<u>40,416</u>
	<u>\$192,736</u>	<u>\$201,166</u>

(五) 員工酬勞及董監事酬勞

本公司係以扣除分派員工酬勞及董監事酬勞前之稅前利益分別以 3% 至 6% 及不高於 4% 提撥員工酬勞及董監事酬勞。108 及 107 年度員工酬勞及董監事酬勞分別於 109 年 2 月 26 日及 108 年 2 月 27 日經董事會決議如下：

估列比例

	<u>108年度</u>	<u>107年度</u>
員工酬勞	3%	3.5%
董監事酬勞	2%	2%

金 額

	<u>108年度</u>		<u>107年度</u>	
	現	金	現	金
員工酬勞	\$ 4,258		\$ 4,110	
董監事酬勞		2,839		2,348

年度合併財務報告通過發布日後若金額仍有變動，則依會計估計變動處理，於次一年度調整入帳。

107 及 106 年度員工酬勞及董監事酬勞之實際配發金額與 107 及 106 年度合併財務報告之認列金額並無差異。

有關本公司 108 及 107 年董事會決議之員工酬勞及董監事酬勞資訊，請至台灣證券交易所「公開資訊觀測站」查詢。

(六) 外幣兌換（損）益

	<u>108年度</u>	<u>107年度</u>
外幣兌換利益總額	\$ 1,016	\$ 911
外幣兌換損失總額	(457)	(928)
淨（損）益	<u>\$ 559</u>	<u>(\$ 17)</u>

(七) 其他收支

	<u>108年度</u>	<u>107年度</u>
策略合作收益	\$ 14,220	\$ -
其他收入	1,392	2,482
賠償損失	-	(466)
什項支出	(322)	(2,429)
其他收（支）	<u>\$ 15,290</u>	<u>(\$ 413)</u>

二三、所得稅

(一) 認列於損益之所得稅

所得稅費用之主要組成項目如下：

	<u>108年度</u>	<u>107年度</u>
當期所得稅		
本年度產生者	\$ 38,522	\$ 33,876
未分配盈餘加徵	-	951
以前年度之調整	(90)	109
	<u>38,462</u>	<u>34,936</u>
遞延所得稅		
本年度產生者	(4,237)	3,114
因稅率變動認列差異	-	(2,626)
	<u>(4,237)</u>	<u>488</u>
認列於損益之所得稅費用	<u>\$ 34,225</u>	<u>\$ 35,424</u>

會計所得與所得稅費用之調節如下：

	<u>108年度</u>	<u>107年度</u>
稅前淨利	<u>\$134,830</u>	<u>\$111,189</u>
稅前淨利按法定稅率計算之		
所得稅費用	\$ 26,966	\$ 22,238
永久性差異	1,126	782
免稅所得	(600)	(1,411)
未分配盈餘加徵	-	951
未認列之可減除暫時性差異	7,353	17,394
合併個體適用不同稅率之影響數	(530)	(2,013)
以前年度之當期所得稅費用		
於本年度之調整	(90)	109
因稅率變動認列差異	-	(2,626)
認列於損益之所得稅費用	<u>\$ 34,225</u>	<u>\$ 35,424</u>

我國於 107 年修正中華民國所得稅法，將營利事業所得稅稅率由 17% 調整為 20%，該修正並規定 107 年度未分配盈餘所適用之稅率將由 10% 調降為 5%；中國地區子公司所適用之稅率為 25%；其他轄區所產生之稅額係依各相關轄區適用之稅率計算。

由於 108 年度股東會盈餘分配情形尚具不確定性，故 107 年度未分配盈餘加徵 5% 所得稅之潛在所得稅後果尚無法可靠決定，將列為股東會決議年度之所得稅費用。

(二) 本期所得稅負債

	<u>108年12月31日</u>	<u>107年12月31日</u>
本期所得稅負債		
應付所得稅	<u>\$ 21,659</u>	<u>\$ 19,774</u>

(三) 遞延所得稅資產

遞延所得稅資產之變動如下：

108 年度

<u>遞 延 所 得 稅 資 產</u>	<u>年 初 餘 額</u>	<u>認 列 於 損 益</u>	<u>年 底 餘 額</u>
暫時性差異			
存貨跌價損失	\$ 1,060	\$ 161	\$ 1,221
未實現銷貨折讓	5,216	(632)	4,584
未實現推廣費	5,056	1,598	6,654
未實現廣告費	1,703	2,310	4,013
不動產、廠房及設備未實現 減損損失	-	1,143	1,143
其 他	<u>1,358</u>	<u>(343)</u>	<u>1,015</u>
	<u>\$ 14,393</u>	<u>\$ 4,237</u>	<u>\$ 18,630</u>

107 年度

<u>遞 延 所 得 稅 資 產</u>	<u>年 初 餘 額</u>	<u>認 列 於 損 益</u>	<u>年 底 餘 額</u>
暫時性差異			
存貨跌價損失	\$ 814	\$ 246	\$ 1,060
未實現銷貨折讓	5,338	(122)	5,216
未實現推廣費	4,021	1,035	5,056
未實現廣告費	2,867	(1,164)	1,703
其 他	<u>1,841</u>	<u>(483)</u>	<u>1,358</u>
	<u>\$ 14,881</u>	<u>(\$ 488)</u>	<u>\$ 14,393</u>

(四) 未於合併資產負債表中認列遞延所得稅資產之項目

	<u>108年12月31日</u>	<u>107年12月31日</u>
可減除暫時性差異		
採權益法認列之子公司 及關聯企業損失	\$ 69,100	\$ 59,756
透過其他綜合損益按公 允價值衡量之金融資 產減損損失	<u>21,666</u>	<u>24,186</u>
	<u>\$ 90,766</u>	<u>\$ 83,942</u>

(五) 所得稅核定情形

本公司之營利事業所得稅申報，截至 106 年度以前之申報案件業經稅捐稽徵機關核定。

二四、每股盈餘

	單位：每股元	
	<u>108年度</u>	<u>107年度</u>
基本每股盈餘		
來自繼續營業單位	<u>\$ 0.76</u>	<u>\$ 0.57</u>
稀釋每股盈餘		
來自繼續營業單位	<u>\$ 0.75</u>	<u>\$ 0.57</u>

用以計算每股盈餘之淨利及普通股加權平均股數如下：

本年度淨利

	<u>108年度</u>	<u>107年度</u>
歸屬於本公司業主之淨利	<u>\$100,605</u>	<u>\$ 75,765</u>
用以計算基本每股盈餘之淨利	\$100,605	\$ 75,765
具稀釋作用潛在普通股之影響	-	-
用以計算稀釋每股盈餘之淨利	<u>\$100,605</u>	<u>\$ 75,765</u>

股 數

	單位：仟股	
	<u>108年度</u>	<u>107年度</u>
用以計算基本每股盈餘之普通 股加權平均股數	132,915	132,915
具稀釋作用潛在普通股之影響：		
員工酬勞	<u>372</u>	<u>376</u>
用以計算稀釋每股盈餘之普通 股加權平均股數	<u>133,287</u>	<u>133,291</u>

若本公司得選擇以股票或現金發放員工酬勞，則計算稀釋每股盈餘時，假設員工酬勞將採發放股票方式，並於該潛在普通股具有稀釋作用時計入加權平均流通在外股數，以計算稀釋每股盈餘。於次年度決議員工酬勞發放股數前計算稀釋每股盈餘時，亦繼續考量該等潛在普通股之稀釋作用。

二五、資本風險管理

合併公司進行資本管理以確保集團內各企業能夠於繼續經營之前提下，藉由將債務及權益餘額最適化，以使股東報酬極大化。

二六、金融工具

(一) 公允價值資訊－非按公允價值衡量之金融工具

非按公允價值衡量之金融資產及金融負債中，並無帳面金額與公允價值有重大差異者。

(二) 公允價值資訊－以重複性基礎按公允價值衡量之金融工具

1. 公允價值層級

108年12月31日

	<u>第 1 等級</u>	<u>第 2 等級</u>	<u>第 3 等級</u>	<u>合 計</u>
<u>透過損益按公允價值衡量</u>				
<u>之金融資產</u>				
基金受益憑證	\$ 37,015	\$ -	\$ -	\$ 37,015
<u>透過其他綜合損益按公允</u>				
<u>價值衡量之金融資產</u>				
權益工具投資				
國內上市櫃股票	\$ 70,800	\$ -	\$ -	\$ 70,800
國內未上市(櫃)				
股票	-	-	64,790	64,790
國外未上市(櫃)				
股票	-	-	7,894	7,894
	\$ 70,800	\$ -	\$ 72,684	\$ 143,484

107年12月31日

	<u>第 1 等級</u>	<u>第 2 等級</u>	<u>第 3 等級</u>	<u>合 計</u>
<u>透過損益按公允價值衡量</u>				
<u>之金融資產</u>				
基金受益憑證	\$ 38,005	\$ -	\$ -	\$ 38,005

(接次頁)

(承前頁)

	第 1 等級	第 2 等級	第 3 等級	合 計
<u>透過其他綜合損益按公允</u>				
<u>價值衡量之金融資產</u>				
權益工具投資				
國內上市櫃股票	\$ 69,150	\$ -	\$ -	\$ 69,150
國內未上市(櫃) 股票	-	-	63,898	63,898
國外未上市(櫃) 股票	-	-	9,079	9,079
	<u>\$ 69,150</u>	<u>\$ -</u>	<u>\$ 72,977</u>	<u>\$ 142,127</u>

108 及 107 年度無第 1 等級與第 2 等級公允價值衡量間移轉之情形。

2. 金融工具以第 3 等級公允價值衡量之調節

透過其他綜合損益按公允價值衡量之金融資產－權益工具

	108年度	107年度
年初餘額	\$ 72,977	\$ 81,559
成本收回	(1,461)	(108)
透過其他綜合損益按公 允價值衡量之金融資 產未實現損益	1,168	(8,474)
年底餘額	<u>\$ 72,684</u>	<u>\$ 72,977</u>
本年度未實現損益	<u>\$ 1,168</u>	<u>(\$ 8,474)</u>

3. 衡量公允價值所採用之評價技術及假設

於活絡市場交易之基金受益憑證及股票，其公允價值係資產負債表日之淨資產價值及參照市場收盤價。

國內未上市(櫃)權益投資係採可類比上市上櫃公司法或資產法方式，計算投資標的之公允價值。

可類比上市上櫃公司法係參考從事相同或類似業務之企業，其股票於活絡市場之交易成交價格、該等價格所隱含之價值乘數，並考量流動性折減，以決定標的公司之價值。

資產法係經由評估評價標的涵蓋之個別資產及個別負債之總市場價值，並考量不具控制權折減及流動性折減，以反映企業或業務之整體價值。

(三) 金融工具之種類

	108年12月31日	107年12月31日
<u>金融資產</u>		
透過損益按公允價值 衡量		
強制透過損益按 公允價值衡量	\$ 37,015	\$ 38,005
按攤銷後成本衡量(註1)	1,344,601	1,220,649
透過其他綜合損益按 公允價值之金融資產權益 工具投資	143,484	142,127
<u>金融負債</u>		
按攤銷後成本衡量(註2)	860,385	857,838

註1：餘額係包含現金及約當現金、應收票據、應收帳款、其他應收款及其他金融資產等按攤銷後成本衡量之金融資產。

註2：餘額係包含應付票據、應付帳款、部分其他應付款及應付公司債等按攤銷後成本衡量之金融負債。

(四) 財務風險管理目的與政策

合併公司主要金融工具包括應收款項、其他金融資產及應付款項等。合併公司之財務管理部門統籌協調進入國內與國際金融市場，依照風險程度與廣度分析風險監督及管理合併公司營運有關之財務風險。該等風險包括市場風險(包含匯率風險及利率風險)、信用風險及流動性風險。

1. 市場風險

合併公司之營運活動承擔之主要風險為外幣匯率變動風險以及利率變動風險。

合併公司有關金融工具市場風險之暴險及其對該等暴險之管理與衡量方式並無改變。

(1) 匯率風險

合併公司於資產負債表日非功能性貨幣計價之貨幣性資產與貨幣性負債帳面金額，請參閱附註二九。

敏感度分析

合併公司主要受到美金、人民幣及歐元匯率波動之影響。

下表說明當個體功能性貨幣對各攸關外幣之匯率增加及減少 5% 時，合併公司之敏感度分析。5% 係為合併公司內部向主要管理階層報告匯率風險時所使用之敏感度比率，亦代表管理階層對外幣匯率之合理可能變動範圍之評估。下表之正數係表示當個體功能性貨幣相對於各相關貨幣升值 5% 時，將使稅前淨利或權益增加之金額；當個體功能性貨幣相對於各相關外幣貶值 5% 時，其對稅前淨利或權益之影響將為同金額之負數。

	美金之影響		人民幣之影響		歐元之影響	
	108年度	107年度	108年度	107年度	108年度	107年度
損益	\$ 89	(\$ 4)	(\$ 215)	(\$ 160)	\$ 63	\$ 246

以上主要源自於合併公司於資產負債表日尚流通在外且未進行現金流量避險之美金、人民幣及歐元計價應收、應付款項。

(2) 利率風險

合併公司於資產負債表日受利率暴險之金融資產及金融負債帳面金額如下：

	108年12月31日	107年12月31日
具公允價值利率風險		
— 金融資產	\$571,667	\$440,392
— 金融負債	301,396	301,396
具現金流量利率風險		
— 金融資產	119,316	112,880

敏感度分析

下列敏感度分析係依非衍生工具於資產負債表日之利率暴險而決定。合併公司內部向主要管理階層報告利率時所使用之變動率為利率增加或減少 12.5 基點，此亦代表管理階層對利率之合理可能變動範圍之評估。

若利率增加／減少 12.5 基點，在所有其他變數維持不變之情況下，合併公司 108 及 107 年度之稅前淨利將增加／減少 149 仟元及 141 仟元，主因為合併公司之活期存款利率風險之暴險。

2. 信用風險

信用風險係指交易對方拖欠合約義務而造成合併公司財務損失之風險。截至資產負債表日，合併公司可能因交易對方未履行義務造成財務損失之最大信用風險暴險主要係來自於合併資產負債表所認列之金融資產帳面金額。

合併公司採行之政策係僅與信譽卓著之對象進行交易，並於必要情形下取得足額之擔保以減輕因拖欠所產生財務損失之風險。

合併公司之應收帳款之對象涵蓋眾多客戶，分散於不同產業及地理區域，合併公司並無對任何單一交易對方或任何一組具相似特性之交易對方有重大的信用暴險。

3. 流動性風險

合併公司係透過管理及維持足夠部位之現金及約當現金以支應合併公司營運並減輕現金流量波動之影響。

合併公司非衍生金融負債之無付息負債皆於 1 年內陸續支付。

二七、關係人交易

(一) 關係人之名稱及關係

<u>關 係 人 名 稱</u>	<u>與 合 併 公 司 之 關 係</u>
懷特生技新藥股份有限公司 (懷特生技新藥公司)	採權益法評價之被投資公司 (董事長與本公司相同) (關聯企業)
安克生醫股份有限公司 (安克生醫公司)	採權益法評價之被投資公司 (董事長與本公司相同) (關聯企業)
聲博科技股份有限公司 (聲博公司)	採權益法評價之被投資公司 (董事長與本公司相同) (關聯企業)
露特娜股份有限公司 (露特娜公司)	採權益法評價之被投資公司 (關聯企業)

(接次頁)

(承前頁)

關 係 人 名 稱	與 合 併 公 司 之 關 係
台灣育成中小企業開發股份有限公司(育成公司)	透過其他綜合損益按公允價值衡量之被投資公司(董事長與本公司相同)(其他關係人)
誠意投資股份有限公司(誠意投資公司)	董事長與本公司相同(其他關係人)

(二) 合併公司間之交易、帳戶餘額、收益及費損於合併時全數予以銷除，故未揭露於本附註。合併公司與其他關係人間之交易如下。

1. 營業交易

	108年度	107年度
<u>營業收入</u>		
關聯企業	<u>\$ 11,394</u>	<u>\$ 32,516</u>
其他關係人	<u>\$ 8</u>	<u>\$ 7</u>
<u>進 貨</u>		
關聯企業	<u>\$ 10,494</u>	<u>\$ 30,428</u>
<u>推銷費用</u>		
關聯企業	<u>\$ 32</u>	<u>\$ 235</u>

合併公司與關係人間之進銷貨價格條件與一般公司無重大差異。

推銷費用係本公司向關聯企業支付之佣金支出。

2. 資產負債表日之應收帳款—關係人及其他應收款—關係人餘額如下：

科 目	108年12月31日	107年12月31日
應收帳款 關聯企業	<u>\$ 275</u>	<u>\$ 1,909</u>
其他應收款 關聯企業		
懷特生技新藥公司	\$ 2,041	\$ 4,020
安克生醫公司	<u>167</u>	<u>174</u>
	<u>\$ 2,208</u>	<u>\$ 4,194</u>

其他應收款係本公司應收租金及代付款項等。

3. 資產負債表日之應付帳款－關係人及其他應付款－關係人餘額如下：

科 目	108年12月31日	107年12月31日
應付款項 關聯企業	<u>\$ 156</u>	<u>\$ 6,063</u>
其他應付款 關聯企業	<u>\$ 380</u>	<u>\$ 957</u>

其他應付款係關聯企業代付款項及應付佣金。

4. 資產負債表日之存入保證金屬關係人交易之餘額如下：

	108年12月31日	107年12月31日
關聯企業		
懷特生技新藥公司	<u>\$ 1,200</u>	<u>\$ 1,200</u>

存入保證金係本公司出租廠房予懷特生技新藥公司收取之押金。

5. 出租協議

營業租賃出租

合併公司以營業租賃出租部分廠房之使用權予安克生醫公司、懷特生技新藥公司及誠意投資公司，部分租賃合約明訂於每年租賃期間屆滿前 3 個月，若雙方無異議，則租賃期間自動延長一年。

應收營業租賃款（帳列其他應收款）彙總如下：

關係人類別 / 名稱	108年12月31日	107年12月31日
關聯企業		
懷特生技新藥公司	\$ 427	\$ 427
安克生醫公司	<u>98</u>	<u>98</u>
	<u>\$ 525</u>	<u>\$ 525</u>

未來將收取之租賃給付總額彙總如下：

關係人類別 / 名稱	108年12月31日	107年12月31日
關聯企業		
懷特生技新藥公司	\$ 4,881	\$ 9,762
安克生醫公司	1,119	1,119
誠意投資公司	<u>34</u>	<u>34</u>
	<u>\$ 6,034</u>	<u>\$ 10,915</u>

租賃收入彙總如下：

關係人類別 / 名稱	108年度	107年度
關聯企業		
懷特生技新藥公司	\$ 4,881	\$ 4,881
安克生醫公司	1,119	1,119
誠意投資公司	34	34
	<u>\$ 6,034</u>	<u>\$ 6,034</u>

其有關租金之決定及收取方法，和一般租賃交易相當。

6. 其他

本公司與懷特生技新藥公司簽訂產品銷售合約書，懷特公司擁有台灣衛生署核准之『懷特血寶®注射劑』及『懷特癩寶®』等藥品之藥證並委託本公司銷售，期間為 103 年 1 月 1 日至 105 年 12 月 31 日止，除於合約到期前書面通知不再續約，否則於每年年底自動展延續約 1 年，本公司提供保證票據 55,000 仟元作為付款之保證。

本公司與懷特生技新藥公司簽訂合作契約書，由本公司負責引介客戶與懷特生技新藥公司簽署合作銷售契約書，並協助銷售契約期間相關事宜，依合約條款收取銷售金額一定比例做為服務之對價。

本公司與安克生醫公司簽訂產品銷售合約書，安克公司擁有台灣衛生署核准之『安克甲狀偵』之醫材許可並委託本公司銷售，期間為 104 年 4 月 24 日至 107 年 3 月 31 日止，除於每年 1 月底前書面通知不再續約，否則於每年 3 月 31 日自動展延續約 1 年，本公司提供保證票據 10,000 仟元作為付款之保證。

(三) 對主要管理階層之獎酬

108 及 107 年度對董事及其他主要管理階層之薪酬總額如下：

	108年度	107年度
短期員工福利	\$ 41,005	\$ 44,721
退職後福利	953	1,249
	<u>\$ 41,958</u>	<u>\$ 45,970</u>

董事及其他主要管理階層之薪酬係由薪酬委員會依照個人績效及市場趨勢決定。

二八、重大或有負債及未認列之合約承諾

除其他附註所述者外，合併公司於資產負債表日有下列重大或有負債及未認列之合約承諾：

- (一) 截至 108 年及 107 年 12 月 31 日止，合併公司用以擔保之已開立未使用之信用狀金額分別為 429,885 仟元及 449,642 仟元。
- (二) 截至 108 年及 107 年 12 月 31 日止，合併公司開出存出保證票據作為進貨保證及履約保證均為 65,000 仟元。

二九、具重大影響之外幣資產及負債資訊

以下資訊係按合併公司各個體功能性貨幣以外之外幣彙總表達，所揭露之匯率係指該等外幣換算至功能性貨幣之匯率。具重大影響之外幣資產及負債如下：

單位：各外幣仟元／新台幣仟元

108 年 12 月 31 日

	外	幣	匯	率	新	台	幣
<u>外 幣 資 產</u>							
<u>貨幣性項目</u>							
人 民 幣	\$	1,002	4.289	(人民幣／新台幣)	\$	4,299	
美 金		26	29.98	(美金／新台幣)		785	
歐 元		63	33.59	(歐元／新台幣)		2,101	
<u>外 幣 負 債</u>							
<u>貨幣性項目</u>							
美 金		86	29.98	(美金／新台幣)		2,566	
歐 元		100	33.59	(歐元／新台幣)		3,355	

107 年 12 月 31 日

	外	幣	匯	率	新	台	幣
<u>外 幣 資 產</u>							
<u>貨幣性項目</u>							
人 民 幣	\$	718	4.456 (人民幣／新台幣)		\$	3,198	
歐 元		98	35.20 (歐元／新台幣)			3,437	
美 金		3	30.715 (美金／新台幣)			86	
 <u>外 幣 負 債</u>							
<u>貨幣性項目</u>							
歐 元		237	35.20 (歐元／新台幣)			8,349	

合併公司於 108 及 107 年度外幣兌換損益（已實現及未實現）請參閱附註二二之(六)，由於外幣交易種類繁多，故無法按各外幣別揭露兌換損益。

三十、附註揭露事項

(一) 重大交易事項相關資訊及(二)轉投資事業相關資訊

1. 資金貸與他人：無。
2. 為他人背書保證：無。
3. 年底持有有價證券情形（不包含投資子公司及關聯企業）：附表一。
4. 累積買進或賣出同一有價證券之金額達新臺幣 3 億元或實收資本額 20% 以上：無。
5. 取得不動產之金額達新臺幣 3 億元或實收資本額 20% 以上：無。
6. 處分不動產之金額達新臺幣 3 億元或實收資本額 20% 以上：無。
7. 與關係人進、銷貨之金額達新臺幣 1 億元或實收資本額 20% 以上：無。
8. 應收關係人款項達新臺幣 1 億元或實收資本額 20% 以上：無。
9. 從事衍生性工具交易：無。
10. 合併公司間業務關係及重要交易往來情形：附表四。
11. 被投資公司資訊：附表二。

(三) 大陸投資資訊

1. 大陸被投資公司名稱、主要營業項目、實收資本額、投資方式、資金匯出入情形、持股比例、本期損益及認列之投資損益、期末投資帳面金額、已匯回投資損益及赴大陸地區投資限額：附表三。
2. 與大陸被投資公司直接或間接經由第三地區所發生下列之重大交易事項，及其價格、付款條件、未實現損益：
 - (1) 進貨金額及百分比與相關應付款項之期末餘額及百分比：無。
 - (2) 銷貨金額及百分比與相關應收款項之期末餘額及百分比：附表三。
 - (3) 財產交易金額及其所產生之損益數額：無。
 - (4) 票據背書保證或提供擔保品之期末餘額及其目的：無。
 - (5) 資金融通之最高餘額、期末餘額、利率區間及當期利息總額：無。
 - (6) 其他對當期損益或財務狀況有重大影響之交易事項：無。

三一、部門資訊

提供給主要營運決策者用以分配資源及評量部門績效之資訊，著重於每一交付或提供之產品或勞務之種類。合併公司之報導部門如下：總管理部、美吾髮®事業部、醫藥事業部。

(一) 部門收入與營運結果

合併公司繼續營業單位之收入與營運結果依應報導部門分析如下：

	部 門 收 入		部 門 損 益	
	108年度	107年度	108年度	107年度
美吾髮®事業部	\$ 755,957	\$ 765,968	\$ 134,959	\$ 108,886
醫藥事業部	344,906	357,430	104,091	114,653
繼續營業單位總額	<u>\$ 1,100,863</u>	<u>\$ 1,123,398</u>	239,050	223,539
不可拆分之管理費用（包含其他收益及費損淨額）			(91,124)	(85,971)
利息收入			4,456	3,968

(接次頁)

(承前頁)

	部 門 收 入		部 門 損 益	
	108年度	107年度	108年度	107年度
租金收入			\$ 7,199	\$ 7,110
股利收入			2,824	6,896
其他收支			15,290	(413)
透過損益按公允價值之金融資 產利益			174	158
外幣兌換(損)益			559	(17)
利息費用			(5,340)	(4,962)
採用權益法之關聯企業損益之 份額			(38,258)	(39,119)
稅前淨利(繼續營業單位)			<u>\$ 134,830</u>	<u>\$ 111,189</u>

以上報導之收入係與外部客戶交易所產生。108及107年度並無任何部門間銷售。

部門利益係指各個部門所賺取之利潤，不包含應分攤之利息收入、租金收入、股利收入、其他收支、透過損益按公允價值衡量之金融資產利益、外幣兌換(損)益、利息費用及採用權益法認列之關聯企業損益之份額。此衡量金額係提供予主要營運決策者，用以分配資源予部門及評量其績效。

(二) 部門資產

合併公司資產之衡量未提供予營運決策者，故無應揭露資產之衡量金額。

美吾華股份有限公司及子公司

年底持有有價證券情形

民國 108 年 12 月 31 日

附表一

單位：新台幣千元

持有之公司	有價證券種類及名稱	與有價證券發行人之關係	帳列科目	期股數／單位數 (仟股/仟單位)	帳面金額	持股比例%	公允價值		備註
							公(註)	末(註)	
美吾華股份有限公司	股票 富邦證券股份有限公司	—	透過其他綜合損益按公允價值衡量之金融資產	3,055	\$ 28,743	1.25	\$ 28,743	上櫃股票	
	國泰金融控股股份有限公司	—	透過其他綜合損益按公允價值衡量之金融資產	465	19,785	-	19,785	上市股票	
	富邦金融控股股份有限公司	—	透過其他綜合損益按公允價值衡量之金融資產	480	22,272	-	22,272	上市股票	
	臺灣育成中小企業開發股份有限公司	董事長相同	透過其他綜合損益按公允價值衡量之金融資產	8,526	56,342	12.08	56,342		
	美合國際實業股份有限公司	—	透過其他綜合損益按公允價值衡量之金融資產	359	2,363	0.50	2,363		
	就業情報資訊股份有限公司	—	透過其他綜合損益按公允價值衡量之金融資產	505	6,085	3.23	6,085		
	美蓁國際生物科技股份有限公司	—	透過其他綜合損益按公允價值衡量之金融資產	568	-	8.43	-		
	達楷生醫科技股份有限公司	—	透過其他綜合損益按公允價值衡量之金融資產	46	-	0.66	-		
	博微生物科技股份有限公司	—	透過其他綜合損益按公允價值衡量之金融資產	3,272	-	7.56	-		
	AMKEY BIOTECHNOLOGY VENTURE CAPITAL INC.	—	透過其他綜合損益按公允價值衡量之金融資產	253	<u>7,894</u>	6.66	7,894		
	小計				<u>\$ 143,484</u>				

(接次頁)

(承前頁)

持有之公司	有價證券種類及名稱	與有價證券發行人之關係	帳列科目	期		末		備註
				股數/單位數 (仟股/仟單位)	帳面金額	持股比例%	公允價值 (註一)	
	基金 台新1699貨幣市場基金	—	透過損益按公允價值 衡量之金融資產	1,252	\$ 17,009	-	\$ 17,009	
	元大得利貨幣市場基金	—	透過損益按公允價值 衡量之金融資產	1,222	<u>20,006</u>	-	20,006	
			小計		<u>\$ 37,015</u>			

註一：公允價值之參考：透過其他綜合損益按公允價值衡量之金融資產之上市櫃股票係108年12月底收盤價，未上市(櫃)股票係依據公允價值評價方法所評定之估計市價；透過損益按公允價值衡量之金融資產係108年12月底基金淨值。

註二：投資子公司及關聯企業之相關資訊，請參閱附表二及附表三。

美吾華股份有限公司及子公司
被投資公司名稱、所在地區.....等相關資訊

民國 108 年 12 月 31 日

附表二

單位：除股數外，係新台幣
幣仟元及外幣仟元

投資公司名稱	被投資公司名稱	所在地區	主要營業項目	原始投 本 期 金 額	上 期 金 額	年 末 股 數 (仟 股)	持 有		被投資公司 本 期 損 益	本期認列之 投資損益 (註一)	備 註
							比 率 (%)	帳 面 金 額			
美吾華股份有限公司	關聯企業 懷特生技新藥股份有 限公司	台北市復興北路	藥品研究開發、生產、 製造及銷售業	\$ 945,257	\$ 945,257	32,427	19.82	\$ 389,562	(\$ 170,752)	(\$ 33,581)	
	安克生醫股份有限公 司	台北市復興北路	醫療器材製造業	65,749	65,749	3,474	6.53	34,793	(37,741)	(2,473)	
	露特娜股份有限公 司	台北市復興北路	化妝品銷售	7,000	7,000	700	35.00	3,256	(1,265)	(443)	
	聲博科技股份有限 公司	竹北市新泰路	醫療器材製造業	26,360	26,360	2,019	10.00	25,124	(13,816)	(1,761)	
	薩摩亞 MAYWUFA CORPORATION	Vistra Corporate Services Centre, Ground Floor NPF Building, Beach Road, Apia, Samoa	投資控股	USD 8,500	USD 8,500	8,500	100.00	135,899	(8,457)	(8,457)	註二
薩摩亞 MAYWUFA CORPORATION	MAYWUFA HONGKONG CORPORATION LIMITED	香港灣仔皇后大道東 43-59 號東美中心 1405-1406 室	投資控股	USD 8,500	USD 8,500	8,500	100.00	138,395	(8,915)	(8,915)	註二
MAYWUFA HONGKONG CORPORATION LIMITED	美吾華化妝品(上海) 有限公司	上海市徐匯區虹橋路 777 號 902 室	化妝品及日用品批發	USD 7,500	USD 7,500	-	100.00	138,392	(10,479)	(10,479)	註二

註一：本年度認列之投資損益係按經會計師查核之財務報表計算。

註二：轉投資公司間認列之投資損益於編製合併財務報表業已沖銷。

註三：大陸投資資訊請參閱附表三。

美吾華股份有限公司及子公司
大陸投資資訊

民國 108 年 12 月 31 日

附表三

1. 大陸被投資公司名稱、主要營業項目、實收資本額、投資方式、資金匯出入情形、持股比例、本期損益及認列之投資損益、期末投資帳面金額及已匯回投資損益情形：
單位：新台幣千元及外幣千元

大陸被投資公司名稱	主要營業項目	實收資本額	投資方式	本期末初自台灣匯出累積投資金額	本期匯出或收回投資金額		本期末自累積投資金額	被投資公司本期損益	本公司直接或間接持股比例%	本投資損益	本期列帳帳面金額	期末投資金額	截至本期末已匯回之投資收益
					匯	回							
美吾髮化妝品(上海)有限公司	化妝品及日用品批發	\$ 226,459 (USD 7,500)	透過第三地區公司再投資大陸(註二)	\$ 226,459 (USD 7,500)	\$ -	\$ -	\$ 226,459 (USD 7,500)	(\$ 10,479)	100	(\$ 10,479) (註三)	\$ 138,392	\$ -	

註一：第三地區之投資公司係 MAYWUFA HONGKONG CORPORATION LIMITED。

註二：係按經會計師查核之財務報表認列投資損益。

2. 赴大陸地區投資限額：

本期末累計自台灣匯出赴大陸地區投資金額		經濟部投資審議會核准投資金額		依經濟部投資審會規定赴大陸地區投資限額	
\$ 226,459 (USD 7,500)	\$ 332,928 (USD 11,105)	\$ -	\$ 1,054,474	\$ -	\$ -

單位：新台幣千元及外幣千元

註：依經濟部投資審會規定赴大陸地區投資限額：\$1,757,457×60%=\$1,054,474。

3. 與大陸投資公司間直接或間接經由第三地區公司所發生之重大交易事項：

關係人名稱	本公司與關係人之關係	交易類別	金額	交易價格		易收(付)款條件	與一般交易之比較	應收(付)之數	票據、帳款		未實現(損)益
				依合約或議價決定價格	美髮品收帳投信期間為3個月				額	估總應收(付)票據、帳款之比率(%)	
美吾髮化妝品(上海)有限公司	銷貨收入	銷貨收入	\$ 27,116					\$ 4,278	-		\$ 2,497

4. 與大陸投資公司間直接或間接經由第三地區公司提供背書、保證或提供擔保品情形：無。

5. 與大陸投資公司間直接或間接經由第三地區公司提供資金融通情形：無。

6. 其他對當期損益或財務狀況有重大影響之交易事項：無。

7. 於編製合併財務報表時，上述交易業已合併沖銷。

美吾華股份有限公司及子公司
 合併公司間業務關係及重要交易往來情形
 民國 108 年 1 月 1 日至 12 月 31 日

附表四

單位：新台幣千元

編 號	交 易 人 名 稱	交 易 往 來 對 象	與 交 易 人 之 關 係	交 易		往 來		情 形	
				交 易 目 的	金 額 (註 一)	交 易 條 件	佔 合 併 資 產 之 總 額 (註 二)	營 收 之 比 率 (註 二)	
0	美吾華股份有限公司	美吾華化妝品(上海)有限公司	母 公 司 對 子 公 司	應收帳款－關係人 營業收入	\$ 4,278 27,116	美髮品收款授信期間為3個月。 與一般交易類似。	- 2		

註一：此附表揭露單向交易資訊，於編製合併財務報表時，上述交易業已合併沖銷。

註二：交易往來金額佔合併總營收或總資產比率之計算，若屬資產負債科目者，以期末餘額佔合併總資產之方式計算；若屬損益科目者，以累積金額佔合併總營收之方式計算。

會計師查核報告

美吾華股份有限公司 公鑒：

查核意見

美吾華股份有限公司民國 108 年及 107 年 12 月 31 日之個體資產負債表，暨民國 108 年及 107 年 1 月 1 日至 12 月 31 日之個體綜合損益表、個體權益變動表、個體現金流量表，以及個體財務報告附註（包括重大會計政策彙總），業經本會計師查核竣事。

依本會計師之意見，上開個體財務報告在所有重大方面係依照證券發行人財務報告編製準則編製，足以允當表達美吾華股份有限公司民國 108 年及 107 年 12 月 31 日之個體財務狀況，暨民國 108 年及 107 年 1 月 1 日至 12 月 31 日之個體財務績效及個體現金流量。

查核意見之基礎

本會計師係依照會計師查核簽證財務報表規則及一般公認審計準則執行查核工作。本會計師於該等準則下之責任將於會計師查核個體財務報告之責任段進一步說明。本會計師所隸屬事務所受獨立性規範之人員已依會計師職業道德規範，與美吾華股份有限公司保持超然獨立，並履行該規範之其他責任。本會計師相信已取得足夠及適切之查核證據，以作為表示查核意見之基礎。

關鍵查核事項

關鍵查核事項係指依本會計師之專業判斷，對美吾華股份有限公司民國 108 年度個體財務報告之查核最為重要之事項。該等事項已於查核個體財務報告整體及形成查核意見之過程中予以因應，本會計師並不對該等事項單獨表示意見。

來自重點查核客戶營業收入真實發生

美吾華股份有限公司之營業收入種類廣泛，分別透過醫療院所、批發或零售商等各通路銷售，交易條件依客戶需求分別訂定。其中 108 年度來自新增前十大客戶或營業收入增加金額超過重大性之客戶（以下稱重點查核客戶）之營業收入合計為 200,563 仟元，占營業收入之 19%。收入是否真實發生，係審計準則公報所預設之顯著風險。因此，本會計師將該部分重點查核客戶之營業收入是否確實發生列為本年度之關鍵查核事項。

有關收入認列會計政策，請參閱財務報告附註四(十二)；營業收入相關說明請參閱財務報告附註二一(一)。

本會計師對於上述關鍵查核事項已執行主要查核程序如下：

1. 了解主要銷售客戶銷貨交易相關之內部控制制度，並評估其設計與執行之有效性。
2. 取得重點查核客戶全年度收入之銷貨交易彙總明細，調節並確認其相關交易明細之完整性，並自明細中選取樣本，核至交易之相關憑證，以驗證其收入認列之真實性。
3. 取得期後之銷貨明細帳，檢視有無發生重大銷貨退回及折讓，以確認收入認列有無重大異常。

管理階層與治理單位對財務報告之責任

管理階層之責任係依照證券發行人財務報告編製準則編製允當表達之個體財務報告，且維持與個體財務報告編製有關之必要內部控制，以確保個體財務報告未存有導因於舞弊或錯誤之重大不實表達。

於編製個體財務報告時，管理階層之責任亦包括評估美吾華股份有限公司繼續經營之能力、相關事項之揭露，以及繼續經營會計基礎之採用，除非管理階層意圖清算美吾華股份有限公司或停止營業，或除清算或停業外別無實際可行之其他方案。

美吾華股份有限公司之治理單位（含監察人）負有監督財務報導流程之責任。

會計師查核個體財務報告之責任

本會計師查核個體財務報告之目的，係對個體財務報告整體是否存在導因於舞弊或錯誤之重大不實表達取得合理確信，並出具查核報告。合理確信

係高度確信，惟依照一般公認審計準則執行之查核工作無法保證必能偵出個體財務報告存有之重大不實表達。不實表達可能導因於舞弊或錯誤。如不實表達之個別金額或彙總數可合理預期將影響個體財務報告使用者所作之經濟決策，則被認為具有重大性。

本會計師依照一般公認審計準則查核時，運用專業判斷並保持專業上之懷疑。本會計師亦執行下列工作：

1. 辨認並評估個體財務報告導因於舞弊或錯誤之重大不實表達風險；對所評估之風險設計及執行適當之因應對策；並取得足夠及適切之查核證據以作為查核意見之基礎。因舞弊可能涉及共謀、偽造、故意遺漏、不實聲明或踰越內部控制，故未偵出導因於舞弊之重大不實表達之風險高於導因於錯誤者。
2. 對與查核攸關之內部控制取得必要之瞭解，以設計當時情況下適當之查核程序，惟其目的非對美吾華股份有限公司內部控制之有效性表示意見。
3. 評估管理階層所採用會計政策之適當性，及其所作會計估計與相關揭露之合理性。
4. 依據所取得之查核證據，對管理階層採用繼續經營會計基礎之適當性，以及使美吾華股份有限公司繼續經營之能力可能產生重大疑慮之事件或情況是否存在重大不確定性，作出結論。本會計師若認為該等事件或情況存在重大不確定性，則須於查核報告中提醒個體財務報告使用者注意個體財務報告之相關揭露，或於該等揭露係屬不適當時修正查核意見。本會計師之結論係以截至查核報告日所取得之查核證據為基礎。惟未來事件或情況可能導致美吾華股份有限公司不再具有繼續經營之能力。
5. 評估個體財務報告（包括相關附註）之整體表達、結構及內容，以及個體財務報告是否允當表達相關交易及事件。
6. 對於美吾華股份有限公司內組成個體之財務資訊取得足夠及適切之查核證據，以對個體財務報表表示意見。本會計師負責查核案件之指導、監督及執行，並負責形成美吾華股份有限公司查核意見。

本會計師與治理單位溝通之事項，包括所規劃之查核範圍及時間，以及重大查核發現（包括於查核過程中所辨認之內部控制顯著缺失）。

本會計師亦向治理單位提供本會計師所隸屬事務所受獨立性規範之人員已遵循會計師職業道德規範中有關獨立性之聲明，並與治理單位溝通所有可能被認為會影響會計師獨立性之關係及其他事項（包括相關防護措施）。

本會計師從與治理單位溝通之事項中，決定對美吾華股份有限公司民國108年度個體財務報告查核之關鍵查核事項。本會計師於查核報告中敘明該等事項，除非法令不允許公開揭露特定事項，或在極罕見情況下，本會計師決定不於查核報告中溝通特定事項，因可合理預期此溝通所產生之負面影響大於所增進之公眾利益。

勤業眾信聯合會計師事務所

會計師 劉 永 富

劉 永 富



會計師 陳 招 美

陳 招 美



證券暨期貨管理委員會核准文號
台財證六字第 0920123784 號

證券暨期貨管理委員會核准文號
台財證六字第 0920123784 號

中 華 民 國 1 0 9 年 2 月 2 9 日



民國 31 日

單位：新台幣仟元

代 碼	資 產	108年12月31日		107年12月31日	
		金 額	%	金 額	%
流動資產					
1100	現金及約當現金 (附註四及六)	\$ 81,608	3	\$ 119,185	5
1110	透過損益按公允價值衡量之金融資產 (附註四及七)	37,015	1	38,005	1
1150	應收票據—淨額 (附註八)	72,805	3	80,019	3
1170	應收帳款—淨額 (附註八及二六)	612,718	23	613,461	23
1200	其他應收款 (附註八及二六)	2,652	-	7,419	-
130X	存貨 (附註四及九)	185,779	7	195,508	7
1410	預付款項	1,077	-	1,689	-
1476	其他金融資產—流動 (附註四及十)	524,747	19	360,691	14
1479	其他流動資產	115	-	343	-
11XX	流動資產合計	<u>1,518,516</u>	<u>56</u>	<u>1,416,320</u>	<u>53</u>
非流動資產					
1517	透過其他綜合損益按公允價值衡量之金融資產—非流動 (附註四及十一)	143,484	5	142,127	5
1550	採用權益法之投資 (附註四及十二)	588,634	21	636,901	24
1600	不動產、廠房及設備 (附註四及十三)	365,372	13	387,114	15
1755	使用權資產 (附註三、四及十四)	18,487	1	-	-
1780	無形資產 (附註四及十五)	434	-	586	-
1840	遞延所得稅資產 (附註四及二二)	18,630	1	14,393	1
1920	存出保證金	30,543	1	29,429	1
1975	淨確定福利資產—非流動 (附註十九)	42,775	2	34,969	1
1990	其他非流動資產	3,030	-	1,243	-
15XX	非流動資產合計	<u>1,211,389</u>	<u>44</u>	<u>1,246,762</u>	<u>47</u>
1XXX	資 產 總 計	<u>\$ 2,729,905</u>	<u>100</u>	<u>\$ 2,663,082</u>	<u>100</u>
負 債 及 權 益					
流動負債					
2150	應付票據 (附註十六)	\$ 1,263	-	\$ 1,952	-
2170	應付帳款 (附註十六及二六)	457,408	17	473,798	18
2219	其他應付款 (附註十七及二六)	136,214	5	107,149	4
2230	本期所得稅負債 (附註四及二二)	21,659	1	19,774	1
2280	租賃負債—流動 (附註三、四及十四)	10,473	-	-	-
2399	其他流動負債	29,620	1	33,377	1
21XX	流動負債合計	<u>656,637</u>	<u>24</u>	<u>636,050</u>	<u>24</u>
非流動負債					
2530	應付公司債 (附註十八)	300,000	11	300,000	11
2580	租賃負債—非流動 (附註三、四及十四)	8,245	1	-	-
2645	存入保證金 (附註二六)	1,396	-	1,396	-
2670	其 他	6,170	-	6,209	-
25XX	非流動負債合計	<u>315,811</u>	<u>12</u>	<u>307,605</u>	<u>11</u>
2XXX	負債合計	<u>972,448</u>	<u>36</u>	<u>943,655</u>	<u>35</u>
權益 (附註二十)					
3110	股本—普通股	1,329,152	49	1,329,152	50
3200	資本公積	174,767	6	201,240	8
保留盈餘					
3310	法定盈餘公積	135,073	5	127,497	5
3320	特別盈餘公積	175,306	7	1,875	-
3350	未分配盈餘	117,128	4	233,094	9
3300	保留盈餘合計	427,507	16	362,466	14
3400	其他權益	(173,969)	(7)	(173,431)	(7)
31XX	權益合計	<u>1,757,457</u>	<u>64</u>	<u>1,719,427</u>	<u>65</u>
負 債 與 權 益 總 計		<u>\$ 2,729,905</u>	<u>100</u>	<u>\$ 2,663,082</u>	<u>100</u>

後附之附註係本個體財務報告之一部分。

董事長：李成家



經理人：賴育儒



會計主管：呂淑珺



美吾(股)有限公司

個體財務報表

民國 108 年及 107 年 1 月 1 日至 12 月 31 日

單位：新台幣仟元，惟
每股盈餘為元

代 碼	108年度		107年度		
	金 額	%	金 額	%	
	營業收入（附註四、二一及二六）				
4110	銷貨收入	\$ 1,076,608	101	\$ 1,071,838	101
4170	減：銷貨退回	14,670	1	12,769	1
4190	銷貨折讓	2,042	-	456	-
4000	營業收入合計	1,059,896	100	1,058,613	100
	營業成本				
5110	銷貨成本（附註九及二六）	410,831	39	424,243	40
5900	營業毛利	649,065	61	634,370	60
5910	與子公司之未實現利益	(2,497)	-	(4,191)	(1)
5920	與子公司之已實現利益	4,191	-	8,183	1
	營業費用				
6100	推銷費用（附註二六）	398,967	38	369,196	35
6200	管理費用	88,363	8	86,838	8
6000	營業費用合計	487,330	46	456,034	43
6500	其他收益及費損淨額（附註二一）	(5,674)	-	246	-
6900	營業淨利	157,755	15	182,574	17
	營業外收入及支出				
7100	利息收入	3,439	-	3,068	-
7110	租金收入（附註二六）	7,199	1	7,110	1
7130	股利收入	2,824	-	6,896	1

（接次頁）

(承前頁)

代 碼		108年度		107年度	
		金 額	%	金 額	%
7190	其他收支 (附註二一)	\$ 14,935	1	(\$ 847)	-
7235	透過損益按公允價值衡 量之金融資產利益	174	-	158	-
7230	外幣兌換 (損) 益 (附 註二一)	559	-	(17)	-
7070	採用權益法之子公司及 關聯企業損益份額 (附註十二)	(46,715)	(4)	(83,015)	(8)
7510	利息費用	(5,340)	-	(4,962)	(1)
7000	營業外收入及支出 合計	(22,925)	(2)	(71,609)	(7)
7900	稅前淨利	134,830	13	110,965	10
7950	所得稅費用 (附註四及二二)	34,225	3	35,200	3
8200	淨 利	100,605	10	75,765	7
	其他綜合損益				
8310	不重分類至損益之項目				
8311	確定福利計畫之再 衡量數	4,311	1	3,723	-
8316	透過其他綜合損益 按公允價值衡量 之權益工具投資 未實現評價損益	2,818	-	(26,959)	(2)
8330	採用權益法認列之 關聯企業其他綜 合損益之份額	2,032	-	(7,178)	(1)
8360	後續可能重分類至損益 之項目				
8361	國外營運機構財務 報表換算之兌換 差額	(5,388)	(1)	(3,267)	-
8300	其他綜合損益 (淨 額) 合計	3,773	-	(33,681)	(3)
8500	綜合損益總額	\$ 104,378	10	\$ 42,084	4

(接次頁)

(承前頁)

代 碼	每股盈餘 (附註二三) 來自繼續營業單位	108年度		107年度	
		金 額	%	金 額	%
9710	基 本	\$ 0.76		\$ 0.57	
9810	稀 釋	\$ 0.75		\$ 0.57	

後附之附註係本個體財務報告之一部分。

董事長：李成家



經理人：賴育儒



會計主管：呂淑珺





民國 108

12月31日

單位：新台幣仟元，惟每股現金股利為元

代碼	107年1月1日餘額	本 本 公 積 金 (附註二十)	保 留 盈 餘 公 積 金 (附註二十)	法 定 盈 餘 公 積 金 (附註二十)	特 別 盈 餘 公 積 金 (附註二十)	未 分 配 盈 餘 公 積 金 (附註二十)	外 幣 換 算 差 額 之 影 響 額 (附註二十)	其 他 權 益 (附註二十)	透 過 其 他 綜 合 損 益 按 公 允 價 值 衡 量 之 金 融 資 產 未 實 現 損 益 總 額	權 益 總 額
A1	\$ 1,329,152	\$ 200,630	\$ 118,903	\$ 15,621	\$ 86,947	\$ 15,808	\$ -	\$ -	\$ 1,756,878	
A3					138,204	(15,808)	(122,792)	(396)		
A5					225,151	(10,183)	(122,792)		1,756,482	
B1			8,594		(8,594)					
B3				(13,746)	13,746					
B5					(79,749)				(79,749)	
C7		610							610	
Q1					3,052		(3,052)			
D1					75,765				75,765	
D3					3,723		(3,267)		(33,681)	
D5					79,488		(3,267)		42,084	
Z1	1,329,152	201,240	127,497	1,875	233,094	(13,450)	(159,981)		1,719,427	
B1			7,576		(7,576)					
B3				173,431	(173,431)					
B5					(39,875)				(39,875)	
C7										
C15		110							110	
D1					100,605				(26,583)	
D3					4,311		(5,388)		100,605	
D5					104,916		(5,388)		3,773	
Z1	1,329,152	174,767	135,073	175,806	117,128	(18,838)	(155,131)		1,757,457	



董事長：李成家



經理人：賴育儒



會計主管：呂淑珺

後附之註釋係本個體財務報告之一部分。

美吾公司

個體財務報表

民國 108 年及 107 年 1 月 1 日至 12 月 31 日

單位：新台幣仟元

代 碼		108年度	107年度
	營業活動之現金流量		
A10000	稅前淨利	\$ 134,830	\$ 110,965
A20010	收益費損項目		
A20100	折舊費用	31,563	22,455
A20200	攤銷費用	863	926
A20400	透過損益按公允價值衡量金融 資產之淨利益	(174)	(158)
A20900	利息費用	5,340	4,962
A21200	利息收入	(3,439)	(3,068)
A21300	股利收入	(2,824)	(6,896)
A22300	採用權益法之子公司及關聯企 業損益之份額	46,715	83,015
A22500	處分不動產、廠房及設備利益	(39)	(246)
A23900	與子公司之未實現利益	2,497	4,191
A24000	與子公司之已實現利益	(4,191)	(8,183)
A29900	非金融資產減損損失	5,713	-
A30000	營業資產及負債之淨變動數		
A31115	透過損益按公允價值衡量之金 融資產	1,164	(12,846)
A31130	應收票據	7,214	12,078
A31150	應收帳款	743	17,154
A31180	其他應收款	4,738	2,206
A31200	存 貨	9,729	(6,612)
A31220	淨確定福利資產	(3,495)	(5,972)
A31230	預付款項	612	692
A31240	其他流動資產	228	4,997
A32130	應付票據	(689)	(441)
A32150	應付帳款	(16,390)	42,588
A32180	其他應付款	31,422	(3,918)
A32230	其他流動負債	(3,757)	(6,034)
A33000	營運產生之淨現金流入	248,373	251,855
A33300	支付之利息	(5,176)	(4,910)
A33500	支付之所得稅	(36,577)	(32,597)
AAAA	營業活動之淨現金流入	<u>206,620</u>	<u>214,348</u>

(接次頁)

(承前頁)

代 碼		108年度	107年度
	投資活動之現金流量		
B00010	取得透過其他綜合損益按公允價值 衡量之金融資產	\$ -	(\$ 49,708)
B00020	處分透過其他綜合損益按公允價值 衡量之金融資產	-	15,278
B00030	透過其他綜合損益按公允價值衡量 之金融資產減資退回股款	1,461	-
B01800	取得採用權益法之長期股權投資	-	(38,980)
B02700	購置不動產、廠房及設備	(4,829)	(11,455)
B02800	處分不動產、廠房及設備	-	857
B03700	存出保證金(增加)減少	(1,114)	2,010
B04500	購置無形資產	(711)	(554)
B06500	其他金融資產增加	(164,056)	(172,637)
B06700	其他非流動資產增加	(3,919)	(845)
B07500	收取之利息	3,468	3,033
B07600	收取之股利	2,824	6,896
BBBB	投資活動之淨現金流出	(<u>166,876</u>)	(<u>246,105</u>)
	籌資活動之現金流量		
C01200	發行公司債	-	300,000
C01300	償還公司債	-	(200,000)
C04020	租賃負債本金償還	(10,863)	-
C04500	發放現金股利	(<u>66,458</u>)	(<u>79,749</u>)
CCCC	籌資活動之淨現金流(出)入	(<u>77,321</u>)	<u>20,251</u>
EEEE	現金及約當現金淨減少	(37,577)	(11,506)
E00100	年初現金及約當現金餘額	<u>119,185</u>	<u>130,691</u>
E00200	年底現金及約當現金餘額	<u>\$ 81,608</u>	<u>\$ 119,185</u>

後附之附註係本個體財務報告之一部分。

董事長：李成家



經理人：賴育儒



會計主管：呂淑瑀



美吾華股份有限公司

個體財務報告附註

民國 108 年及 107 年 1 月 1 日至 12 月 31 日

(除另予註明者外，金額以新台幣仟元為單位)

一、公司沿革

美吾華股份有限公司（以下稱本公司）設立於 65 年 10 月。原名「美吾髮股份有限公司」，經 87 年 4 月 30 日股東會決議更名為「美吾華股份有限公司」。90 年 9 月 17 日本公司股票於台灣證券交易所上市掛牌。

本公司經營業務主要為：

- (一) 各種美髮用品（清潔劑）香皂之製造加工及經銷批發買賣與代理。
- (二) 各種化粧品（除劇毒性）之製造加工及經銷批發買賣與代理及各種百貨買賣業務（化粧品製造加工部分限工廠主要品）。
- (三) 各種美容用品、健康用品及運動器材之經銷、批發及零售買賣業務。
- (四) 維他命丸、口服液營養劑等健康食品零售、批發業務。
- (五) 醫藥品及醫療器材之買賣及批發零售業務。
- (六) 添加維生物胺基酸及礦物質營養劑之食品、嬰兒用品及一般食品之批發及零售買賣業務。
- (七) 藥局管理之諮詢、分析顧問業務。
- (八) 倉儲業。

本個體財務報告係以本公司之功能性貨幣新台幣表達。

二、通過財務報告之日期及程序

本個體財務報告於 109 年 2 月 26 日經本公司董事會通過。

三、新發布及修訂準則及解釋之適用

- (一) 首次適用修正後之證券發行人財務報告編製準則及金融監督管理委員會（以下稱「金管會」）認可並發布生效之國際財務報導準則（IFRS）、國際會計準則（IAS）、解釋（IFRIC）及解釋公告（SIC）（以下稱「IFRSs」）

除下列說明外，適用修正後之證券發行人財務報告編製準則及金管會認可並發布生效之 IFRSs 將不致造成本公司會計政策之重大變動。

IFRS 16「租賃」

IFRS 16 規範租賃協議之辨認與出租人及承租人會計處理，該準則將取代 IAS 17「租賃」及 IFRIC 4「決定一項安排是否包含租賃」等相關解釋。相關會計政策請參閱附註四。

租賃定義

本公司選擇僅就 108 年 1 月 1 日以後簽訂（或變動）之合約依 IFRS 16 評估是否係屬（或包含）租賃，先前已依 IAS 17 及 IFRIC 4 辨認為租賃之合約不予重新評估並依 IFRS 16 之過渡規定處理。

本公司為承租人

除低價值標的資產租賃及短期租賃選擇按直線基礎認列費用外，其他租賃係於個體資產負債表認列使用權資產及租賃負債。個體綜合損益表係分別表達使用權資產之折舊費用及租賃負債按有效利息法所產生之利息費用。於個體現金流量表中，償付租賃負債之本金金額表達為籌資活動，支付利息部分則列為營業活動。適用 IFRS 16 前，分類為營業租賃之合約係按直線基礎認列費用。營業租賃現金流量於個體現金流量表係表達於營業活動。分類為融資租賃之合約係於個體資產負債表認列租賃資產及應付租賃款。

本公司選擇將追溯適用 IFRS 16 之累積影響數調整於 108 年 1 月 1 日保留盈餘，不重編比較資訊。

先前依 IAS 17 以營業租賃處理之協議，於 108 年 1 月 1 日租賃負債之衡量係以剩餘租賃給付按該日承租人之增額借款利率折現，全部使用權資產係以該日之租賃負債金額衡量。所認列之使用權資產均適用 IAS 36 評估減損。

本公司亦適用下列權宜作法：

- (1) 對具有合理類似特性之租賃組合使用單一折現率衡量租賃負債。

- (2) 租賃期間於 108 年 12 月 31 日以前結束之租賃依短期租賃處理。
- (3) 進行租賃負債之衡量時，對諸如租賃期間之決定使用後見之明。

對於先前依 IAS 17 分類為融資租賃之租賃，係以 107 年 12 月 31 日租賃資產及租賃負債之帳面金額作為使用權資產及租賃負債於 108 年 1 月 1 日之帳面金額。

本公司於 108 年 1 月 1 日認列租賃負債所適用之增額借款利率加權平均數為 1.596%，該租賃負債金額與 107 年 12 月 31 日不可取消營業租賃之未來最低租賃給付總額之差異說明如下：

107 年 12 月 31 日不可取消營業租賃之未來最低租賃給付總額	\$ 31,707
減：適用豁免之短期租賃	(292)
減：適用豁免之低價值資產租賃	(1,544)
108 年 1 月 1 日未折現總額	<u>\$ 29,871</u>
按 108 年 1 月 1 日增額借款利率折現後之租賃負債餘額	<u>\$ 29,192</u>

本公司為出租人

於過渡時對出租人之租賃不作任何調整，且自 108 年 1 月 1 日起始適用 IFRS 16。

首次適用 IFRS 16 對 108 年 1 月 1 日各資產、負債及權益項目調整如下：

	108 年 1 月 1 日 重編前金額	首次適用 之調整	108 年 1 月 1 日 重編後金額
使用權資產	\$ -	\$ 29,192	\$ 29,192
資產影響	<u>\$ -</u>	<u>\$ 29,192</u>	<u>\$ 29,192</u>
租賃負債—流動	\$ -	\$ 10,852	\$ 10,852
租賃負債—非流動	-	18,340	18,340
負債影響	<u>\$ -</u>	<u>\$ 29,192</u>	<u>\$ 29,192</u>
保留盈餘	\$ -	\$ -	\$ -
權益影響	<u>\$ -</u>	<u>\$ -</u>	<u>\$ -</u>

(二) 109 年適用之金管會認可之 IFRSs

新發布 / 修正 / 修訂準則及解釋	IASB 發布之生效日
IFRS 3 之修正「業務之定義」	2020 年 1 月 1 日 (註 1)
IFRS 9、IAS 39 及 IFRS 7 之修正「利率指標變革」	2020 年 1 月 1 日 (註 2)
IAS 1 及 IAS 8 之修正「重大性之定義」	2020 年 1 月 1 日 (註 3)

註 1：收購日在年度報導期間開始於 2020 年 1 月 1 日以後之企業合併及於前述日期以後發生之資產取得適用此項修正。

註 2：2020 年 1 月 1 日以後開始之年度期間追溯適用此項修正。

註 3：2020 年 1 月 1 日以後開始之年度期間推延適用此項修正。

截至本個體財務報告通過發布日止，本公司評估其他準則、解釋之修正將不致對個體財務狀況與個體財務績效造成重大影響。

(三) IASB 已發布但尚未經金管會認可並發布生效之 IFRSs

新發布 / 修正 / 修訂準則及解釋	IASB 發布之生效日 (註)
IFRS 10 及 IAS 28 之修正「投資者與其關聯企業或合資間之資產出售或投入」	未 定
IFRS 17「保險合約」	2021 年 1 月 1 日
IAS 1 之修正「將負債分類為流動或非流動」	2022 年 1 月 1 日

註：除另註明外，上述新發布 / 修正 / 修訂準則或解釋係於各該日期以後開始之年度報導期間生效。

截至本個體財務報告通過發布日止，本公司仍持續評估其他準則、解釋之修正對個體財務狀況與個體財務績效之影響，相關影響待評估完成時予以揭露。

四、重大會計政策之彙總說明

(一) 遵循聲明

本個體財務報告係依照證券發行人財務報告編製準則及有關法令編製。

(二) 編製基礎

除按公允價值衡量之金融工具外，本個體財務報告係依歷史成本基礎編製。歷史成本通常係依取得資產所支付對價之公允價值決定。

公允價值衡量依照相關輸入值之可觀察程度及重要性分為第 1 等級至第 3 等級：

1. 第 1 等級輸入值：係指於衡量日可取得之相同資產或負債於活絡市場之報價（未經調整）。
2. 第 2 等級輸入值：係指除第 1 等級之報價外，資產或負債直接（亦即價格）或間接（亦即由價格推導而得）之可觀察輸入值。
3. 第 3 等級輸入值：係指資產或負債之不可觀察之輸入值。

本公司於編製個體財務報告時，對投資子公司及關聯企業係採權益法處理。

(三) 資產與負債區分流動與非流動之標準

流動資產包括：

1. 主要為交易目的而持有之資產；
2. 預期於資產負債表日後 12 個月內實現之資產；及
3. 現金及約當現金（但不包括於資產負債表日後逾 12 個月用以交換或清償負債而受到限制者）。

流動負債包括：

1. 主要為交易目的而持有之負債；
2. 於資產負債表日後 12 個月內到期清償之負債（即使於資產負債表日後至通過發布財務報告前已完成長期性之再融資或重新安排付款協議，亦屬流動負債），以及
3. 不能無條件將清償期限遞延至資產負債表日後至少 12 個月之負債。

非屬上述流動資產或流動負債者，係分類為非流動資產或非流動負債。

(四) 外 幣

本公司編製個體財務報告時，以本公司功能性貨幣以外之貨幣（外幣）交易者，依交易日匯率換算為功能性貨幣記錄。

外幣貨幣性項目於每一資產負債表日以收盤匯率換算。因交割貨幣性項目或換算貨幣性項目產生之兌換差額，於發生當期認列於損益。

以公允價值衡量之外幣非貨幣性項目係以決定公允價值當日之匯率換算，所產生之兌換差額列為當期損益，惟屬公允價值變動認列於其他綜合損益者，其產生之兌換差額列於其他綜合損益。

以歷史成本衡量之外幣非貨幣性項目係以交易日之匯率換算，不再重新換算。

於編製個體財務報告時，國外營運機構（包含營運所在國家或使用之貨幣與本公司不同之子公司）之資產及負債以每一資產負債表日匯率換算為新台幣。收益及費損項目係以當期平均匯率換算，所產生之兌換差額認列於其他綜合損益。

(五) 存 貨

存貨包括商品、製成品、包裝材料、原料及在製品。存貨係以成本與淨變現價值孰低衡量，比較成本與淨變現價值時除同類別存貨外係以個別項目為基礎。淨變現價值係指在正常情況下之估計售價減除至完工尚需投入之估計成本及完成出售所需之估計成本後之餘額。存貨成本之計算係採加權平均法。

(六) 投資子公司

本公司採用權益法處理對子公司之投資。

子公司係指本公司具有控制之個體。

權益法下，投資原始依成本認列，取得日後帳面金額係隨本公司所享有之子公司損益及其他綜合損益份額與利潤分配而增減。此外，針對本公司可享有子公司其他權益之變動係按持股比例認列。

當本公司對子公司所有權權益之變動未導致喪失控制者，係作為權益交易處理。投資帳面金額與所支付或收取對價之公允價值間之差額，係直接認列為權益。

當本公司對子公司之損失份額等於或超過其在該子公司之權益（包括權益法下子公司之帳面金額及實質上屬於本公司對該子公司淨投資組成部分之其他長期權益）時，係繼續按持股比例認列損失。

本公司評估減損時，係以財務報告整體考量現金產生單位並比較其可回收金額與帳面金額。嗣後若資產可回收金額增加時，將減損損失之迴轉認列為利益，惟資產於減損損失迴轉後之帳面金額，不

得超過該項資產在未認列減損損失之情況下，減除應提列攤銷後之帳面金額。歸屬於商譽之減損損失不得於後續期間迴轉。

本公司與子公司之順流交易未實現損益於個體財務報告予以銷除。本公司與子公司之逆流及側流交易所產生之損益，僅在與本公司對子公司權益無關之範圍內，認列於個體財務報告。

(七) 投資關聯企業

關聯企業係指本公司具有重大影響，但非屬子公司或合資之企業。

本公司對投資關聯企業係採用權益法。權益法下，投資關聯企業原始依成本認列，取得日後帳面金額係隨本公司所享有之關聯企業損益及其他綜合損益份額與利潤分配而增減。此外，針對本公司可享有關聯企業之權益係按持股比例認列。

取得成本超過本公司於取得日所享有關聯企業可辨認資產及負債淨公允價值份額之數額列為商譽，該商譽係包含於該投資之帳面金額且不得攤銷；本公司於取得日所享有關聯企業可辨認資產及負債淨公允價值份額超過取得成本之數額列為當期損益。

關聯企業發行新股時，本公司若未按持股比例認購，致使持股比例發生變動，並因而使投資之股權淨值發生增減時，其增減數調整資本公積—採權益法認列關聯企業股權淨值之變動數及採用權益法之投資。前項調整如應借記資本公積，而採用權益法之投資所產生之資本公積餘額不足時，其差額借記保留盈餘。

本公司於評估減損時，係將投資之整體帳面金額（含商譽）視為單一資產比較可回收金額與帳面金額，進行減損測試，所認列之減損損失亦屬於投資帳面金額之一部分。減損損失之任何迴轉，於該投資之可回收金額後續增加之範圍內予以認列。

本公司與關聯企業間之逆流交易所產生之未實現損益，僅在與本公司對關聯企業權益無關之範圍內，認列於個體財務報告。

(八) 不動產、廠房及設備

不動產、廠房及設備係以成本認列，後續以成本減除累計折舊及累計減損損失後之金額衡量。

自有土地不提列折舊。

不動產、廠房及設備於耐用年限內按直線基礎，對每一重大部分單獨提列折舊。本公司至少於每一年度結束日對估計耐用年限、殘值及折舊方法進行檢視，並推延適用會計估計變動之影響。

不動產、廠房及設備除列時，淨處分價款與該資產帳面金額間之差額，係認列於損益。

(九) 無形資產

單獨取得之有限耐用年限無形資產原始以成本衡量，後續係以成本減除累計攤銷及累計減損損失後之金額衡量。無形資產於耐用年限內按直線基礎進行攤銷，並且至少於每一年度結束日對估計耐用年限、殘值及攤銷方法進行檢視，並推延適用會計估計變動之影響。

無形資產除列時，淨處分價款與該資產帳面金額間之差額係認列於當期損益。

(十) 有形及無形資產（商譽除外）之減損

本公司於每一資產負債表日評估是否有任何跡象顯示有形及無形資產（商譽除外）可能已減損。若有任一減損跡象存在，則估計該資產之可回收金額。倘無法估計個別資產之可回收金額，本公司估計該資產所屬現金產生單位之可回收金額。共用資產係依合理一致基礎分攤至個別現金產生單位。

可回收金額為公允價值減出售成本與其使用價值之較高者。個別資產或現金產生單位之可回收金額若低於其帳面金額時，將該資產或現金產生單位之帳面金額調減至其可回收金額，減損損失係認列於損益。

當減損損失於後續迴轉時，該資產或現金產生單位之帳面金額調增至修訂後之可回收金額，惟增加後之帳面金額以不超過該資產或現金產生單位若未於以前年度認列減損損失時所決定之帳面金額（減除攤銷或折舊）。減損損失之迴轉係認列於損益。

(十一) 金融工具

金融資產與金融負債於本公司成為該工具合約條款之一方時認列於資產負債表。

原始認列金融資產與金融負債時，若金融資產或金融負債非屬透過損益按公允價值衡量者，係按公允價值加計直接可歸屬於取得或發行金融資產或金融負債之交易成本衡量。直接可歸屬於取得或發行透過損益按公允價值衡量之金融資產或金融負債之交易成本，則立即認列為損益。

1. 金融資產

金融資產之慣例交易係採交易日會計認列及除列。

(1) 衡量種類

本公司所持有之金融資產種類為透過損益按公允價值衡量之金融資產、按攤銷後成本衡量之金融資產與透過其他綜合損益按公允價值衡量之權益工具投資。

A. 透過損益按公允價值衡量之金融資產

透過損益按公允價值衡量之金融資產包括強制透過損益按公允價值衡量及指定為透過損益按公允價值衡量之金融資產。強制透過損益按公允價值衡量之金融資產包括本公司未指定透過其他綜合損益按公允價值衡量之權益工具投資，及不符合分類為按攤銷後成本衡量或透過其他綜合損益按公允價值衡量之債務工具投資。

透過損益按公允價值衡量之金融資產係按公允價值衡量，其再衡量產生之利益或損失（不包含該金融資產所產生之任何股利或利息）係認列於損益。公允價值之決定方式請參閱附註二五。

B. 按攤銷後成本衡量之金融資產

本公司投資金融資產若同時符合下列兩條件，則分類為按攤銷後成本衡量之金融資產：

a. 係於某經營模式下持有，該模式之目的係持有金融資產以收取合約現金流量；及

b. 合約條款產生特定日期之現金流量，該等現金流量完全為支付本金及流通在外本金金額之利息。

按攤銷後成本衡量之金融資產（包括現金及約當現金、其他金融資產、按攤銷後成本衡量之應收票據、應收帳款及其他應收款）於原始認列後，係以有效利息法決定之總帳面金額減除任何減損損失之攤銷後成本衡量，任何外幣兌換損益則認列於損益。

除下列兩種情況外，利息收入係以有效利率乘以金融資產總帳面金額計算：

- a. 購入或創始之信用減損金融資產，利息收入係以信用調整後有效利率乘以金融資產攤銷後成本計算。
- b. 非屬購入或創始之信用減損，但後續變成信用減損之金融資產，應自信用減損後之次一報導期間起以有效利率乘以金融資產攤銷後成本計算利息收入。

約當現金包括自取得日起 3 個月內、高度流動性、可隨時轉換成定額現金且價值變動風險甚小之定期存款，係用於滿足短期現金承諾。

C. 透過其他綜合損益按公允價值衡量之權益工具投資

本公司於原始認列時，可作一不可撤銷之選擇，將非持有供交易且非企業合併收購者所認列或有對價之權益工具投資，指定透過其他綜合損益按公允價值衡量。

透過其他綜合損益按公允價值衡量之權益工具投資係按公允價值衡量，後續公允價值變動列報於其他綜合損益，並累計於其他權益中。於投資處分時，累積損益直接移轉至保留盈餘，並不重分類為損益。

透過其他綜合損益按公允價值衡量之權益工具投資之股利於本公司收款之權利確立時認列於損益中，除非該股利明顯代表部分投資成本之回收。

(2) 金融資產之減損

本公司於每一資產負債表日按預期信用損失評估按攤銷後成本衡量之金融資產（含應收帳款）之減損損失。

應收帳款按存續期間預期信用損失認列備抵損失。其他金融資產係先評估自原始認列後信用風險是否顯著增加，若未顯著增加，則按 12 個月預期信用損失認列備抵損失，若已顯著增加，則按存續期間預期信用損失認列備抵損失。

預期信用損失係以發生違約之風險作為權重之加權平均信用損失。12 個月預期信用損失係代表金融工具於報導日後 12 個月內可能違約事項所產生之預期信用損失，存續期間預期信用損失則代表金融工具於預期存續期間所有可能違約事項產生之預期信用損失。

前述金融資產之減損損失係藉由備抵帳戶調降其帳面金額。

(3) 金融資產之除列

本公司僅於對來自金融資產現金流量之合約權利失效，或已移轉金融資產且該資產所有權之幾乎所有風險及報酬已移轉予其他企業時，始將金融資產除列。

按攤銷後成本衡量之金融資產整體除列時，其帳面金額與所收取對價間之差額係認列於損益。於一透過其他綜合損益按公允價值衡量之債務工具投資整體除列時，其帳面金額與所收取對價加計已認列於其他綜合損益之任何累計利益或損失之總和間之差額係認列於損益。於一透過其他綜合損益按公允價值衡量之權益工具投資整體除列時，累積損益直接移轉至保留盈餘，並不重分類為損益。

2. 金融負債

金融負債係以有效利息法按攤銷後成本衡量。除列金融負債時，其帳面金額與所支付對價（包含任何所移轉之非現金資產或承擔之負債）間之差額認列為損益。

(十二) 收入認列

本公司於客戶合約辨認履約義務後，將交易價格分攤至各履約義務，並於滿足各履約義務時認列收入。

1. 商品銷貨收入

本公司產品種類廣泛，分別透過醫療院所、批發或零售商等各通路銷售。本公司依各交易條件於客戶對商品已有訂定價格與使用之權利且負有再銷售之主要責任，並承擔商品陳舊過時風險時，本公司係於該時點認列收入及應收帳款。

當本公司在商品移轉予客戶前並未取得商品之控制時，本公司為代理人。依合約條款交易賺取一定比例或金額之利潤，並於商品之控制移轉予客戶且無後續義務時，以淨額認列所賺利潤之部分為收入。

2. 股利收入及利息收入

投資所產生之股利收入係於收款之權利確立時認列。

金融資產之利息收入係於經濟效益很有可能流入本公司，且收入金額能可靠衡量時認列。利息收入係依時間之經過按流通在外本金與所適用之有效利率採應計基礎認列。

(十三) 租 賃

108 年

本公司於合約成立日評估合約是否係屬（或包含）租賃。

1. 本公司為出租人

當租賃條款係移轉附屬於資產所有權之幾乎所有風險與報酬予承租人，則將其分類為融資租賃。所有其他租賃則分類為營業租賃。

營業租賃下，租賃給付係按直線基礎於相關租賃期間內認列為收益。

2. 本公司為承租人

除適用認列豁免之低價值標的資產租賃及短期租賃之租賃給付係按直線基礎於租賃期間內認列為費用，其他租賃皆於租賃開始日認列使用權資產及租賃負債。

使用權資產原始按成本衡量，後續按成本減除累計折舊及累計減損損失後之金額衡量，並調整租賃負債之再衡量數。使用權資產係單獨表達於個體資產負債表。

使用權資產採直線基礎自租賃開始日起至耐用年限屆滿時或租賃期間屆滿時兩者之較早者提列折舊。

租賃負債原始按租賃給付之現值衡量。若租賃隱含利率容易確定，租賃給付使用該利率折現。若該利率並非容易確定，則使用承租人增額借款利率。

後續，租賃負債採有效利息法按攤銷後成本基礎衡量，且利息費用係於租賃期間分攤。若租賃期間變動導致未來租賃給付有變動，本公司再衡量租賃負債，並相對調整使用權資產，惟若使用權資產之帳面金額已減至零，則剩餘之再衡量金額認列於損益中。租賃負債係單獨表達於個體資產負債表。

107年

當租賃條款係移轉附屬於資產所有權之幾乎所有風險與報酬予承租人，則將其分類為融資租賃。所有其他租賃則分類為營業租賃。

1. 本公司為出租人

營業租賃之租賃收益係按直線基礎於相關租賃期間內認列為收益。

2. 本公司為承租人

營業租賃給付係按直線基礎於租賃期間內認列為費用。

(十四) 員工福利

1. 短期員工福利

短期員工福利相關負債係以換取員工服務而預期支付之非折現金額衡量。

2. 退職後福利

確定提撥退休計畫之退休金係於員工提供服務期間將應提撥之退休金數額認列為費用。

確定福利退休計畫之確定福利成本（含服務成本、淨利息及再衡量數）係採預計單位福利法精算。服務成本（含當期服

務成本及前期服務成本)及淨確定福利資產淨利息於發生時、計畫修正或縮減時認列為員工福利費用。再衡量數(含精算損益及扣除利息後之計畫資產報酬)於發生時認列於其他綜合損益並列入保留盈餘，後續期間不重分類至損益。

淨確定福利資產係確定福利退休計畫之提撥剩餘。淨確定福利資產不得超過從該計畫退還提撥金或可減少未來提撥金之現值。

(十五) 所得稅

所得稅費用係當期所得稅及遞延所得稅之總和。

1. 當期所得稅

依我國所得稅法規定計算之未分配盈餘加徵所得稅，係於股東會決議年度認列。

以前年度應付所得稅之調整，列入當年度所得稅。

2. 遞延所得稅

遞延所得稅係依帳載資產及負債帳面金額與計算課稅所得之課稅基礎二者所產生之暫時性差異計算。遞延所得稅負債一般係就所有應課稅暫時性差異予以認列，而遞延所得稅資產則於很有可能具有課稅所得以供可減除暫時性差異或購置機器設備及研究發展等支出所產生之所得稅抵減使用時認列。

與投資子公司及關聯企業相關之應課稅暫時性差異皆認列遞延所得稅負債，惟本公司若可控制暫時性差異迴轉之時點，且該暫時性差異很有可能於可預見之未來不會迴轉者除外。與此類投資有關之可減除暫時性差異，僅於其很有可能具有足夠課稅所得用以實現暫時性差異，且於可預見之未來預期將迴轉的範圍內，予以認列遞延所得稅資產。

遞延所得稅資產之帳面金額於每一資產負債表日予以重新檢視，並針對已不再很有可能具有足夠之課稅所得以供其回收所有或部分資產者，調減帳面金額。原未認列為遞延所得稅資產者，亦於每一資產負債表日予以重新檢視，並在未來很有可能產生課稅所得以供其回收所有或部分資產者，調增帳面金額。

遞延所得稅資產及負債係以預期負債清償或資產實現當期之稅率衡量，該稅率係以資產負債表日已立法或已實質性立法之稅率及稅法為基礎。遞延所得稅負債及資產之衡量係反映本公司於資產負債表日預期回收或清償其資產及負債帳面金額之方式所產生之租稅後果。

五、重大會計判斷、估計及假設不確定性之主要來源

本公司於採用會計政策時，對於不易自其他來源取得相關資訊者，管理階層必須基於歷史經驗及其他攸關之因素作出相關之判斷、估計及假設。實際結果可能與估計有所不同。

管理階層將對估計與基本假設持續檢視。若估計之修正僅影響當期，則於修正當期認列；若會計估計之修正同時影響當期及未來期間，則於修正當期及未來期間認列。

本公司所採用之會計政策、估計與基本假設，經本公司之管理階層評估後並無重大會計判斷、估計及假設不確定性之情形。

六、現金及約當現金

	108年12月31日	107年12月31日
庫存現金及週轉金	\$ 165	\$ 175
銀行支票及活期存款	41,443	47,410
約當現金		
原始到期日在3個月以內之		
銀行定期存款	40,000	71,600
	<u>\$ 81,608</u>	<u>\$ 119,185</u>

銀行存款於資產負債表日之市場利率區間如下：

	108年12月31日	107年12月31日
銀行存款	0.01%~0.66%	0.01%~0.66%

七、透過損益按公允價值衡量之金融資產

	108年12月31日	107年12月31日
流 動		
基金受益憑證	<u>\$ 37,015</u>	<u>\$ 38,005</u>

八、應收票據、應收帳款及其他應收款

	<u>108年12月31日</u>	<u>107年12月31日</u>
<u>應收票據</u>		
按攤銷後成本衡量		
因營業而發生		
總帳面金額	\$ 73,727	\$ 80,941
減：備抵損失	(922)	(922)
	<u>\$ 72,805</u>	<u>\$ 80,019</u>
<u>應收帳款</u>		
按攤銷後成本衡量		
總帳面價值	\$ 610,795	\$ 611,008
減：備抵損失	(2,630)	(2,627)
	<u>608,165</u>	<u>608,381</u>
應收帳款－關係人	4,576	5,106
減：備抵損失	(23)	(26)
	<u>4,553</u>	<u>5,080</u>
	<u>\$ 612,718</u>	<u>\$ 613,461</u>
<u>其他應收款</u>		
利息	\$ 95	\$ 124
租金	93	-
其他	256	2,359
減：備抵損失	-	(1,245)
	<u>444</u>	<u>1,238</u>
其他應收款－關係人	2,208	6,181
	<u>\$ 2,652</u>	<u>\$ 7,419</u>

(一) 應收票據

本公司對商品銷售之授信期間為 1 至 7 個月，應收票據不予計息。為減輕信用風險，本公司管理階層指派專責團隊負責授信額度之決定、授信核准及其他監控程序以確保逾期應收票據之回收已採取適當行動。本公司之客戶群廣大且相互無關聯，故信用風險之集中度有限。據此，本公司管理階層認為本公司之信用風險已顯著減少。

本公司採用 IFRS 9 之簡化作法按存續期間預期信用損失認列應收票據之備抵損失。存續期間預期信用損失係使用準備矩陣計算，並考量客戶過去違約紀錄與現時財務狀況。因本公司之信用損失歷

史經驗顯示，不同客戶群之損失型態並無顯著差異，因此準備矩陣未進一步區分客戶群，僅以應收票據逾期天數訂定預期信用損失率。

若有證據顯示交易對方面臨嚴重財務困難且本公司無法合理預期可回收金額，本公司直接沖銷相關應收票據，惟仍會持續追索活動，因追索回收之金額則認列於損益。

本公司依準備矩陣衡量應收票據之備抵損失如下：

108年12月31日

	未逾期	逾期 1~60天	逾期 61~90天	逾期 91~120天	逾期 超過120天	合計
預期信用損失率	0.01%~1%	7%~8%	-	-	-	
總帳面金額	\$ 72,996	\$ 731	\$ -	\$ -	\$ -	\$ 73,727
備抵損失(存續期間預期 信用損失)	(<u>657</u>)	(<u>59</u>)	-	-	-	(<u>716</u>)
攤銷後成本	<u>\$ 72,339</u>	<u>\$ 672</u>	<u>\$ -</u>	<u>\$ -</u>	<u>\$ -</u>	<u>\$ 73,011</u>

107年12月31日

	未逾期	逾期 1~60天	逾期 61~90天	逾期 91~120天	逾期 超過120天	合計
預期信用損失率	0.1%~1%	3%~4%	-	-	-	
總帳面金額	\$ 79,510	\$ 1,431	\$ -	\$ -	\$ -	\$ 80,941
備抵損失(存續期間預期 信用損失)	(<u>636</u>)	(<u>51</u>)	-	-	-	(<u>687</u>)
攤銷後成本	<u>\$ 78,874</u>	<u>\$ 1,380</u>	<u>\$ -</u>	<u>\$ -</u>	<u>\$ -</u>	<u>\$ 80,254</u>

應收票據備抵損失之變動資訊如下：

	108年度	107年度
年初餘額	\$ 922	\$ 922
加：本年度提列減損損失	-	-
年底餘額	<u>\$ 922</u>	<u>\$ 922</u>

相較於年初餘額，108年及107年12月31日之應收票據經計算預期信用損失評估之備抵損失分別為716仟元及687仟元，原帳列之備抵損失皆為922仟元已超過應提列之金額，且差異金額尚不重大，故未調整備抵損失。

(二) 應收帳款

本公司對商品銷售之授信期間為1至7個月，應收帳款不予計息。為減輕信用風險，本公司管理階層指派專責團隊負責授信額度之決定、授信核准及其他監控程序以確保逾期應收款項之回收已採取適當行動。本公司之客戶群廣大且相互無關聯，故信用風險之集

中度有限。據此，本公司管理階層認為本公司之信用風險已顯著減少。

本公司採用 IFRS 9 之簡化作法按存續期間預期信用損失認列應收帳款之備抵損失。存續期間預期信用損失係使用準備矩陣計算，並考量客戶過去違約紀錄與現時財務狀況。因本公司之信用損失歷史經驗顯示，不同客戶群之損失型態並無顯著差異，因此準備矩陣未進一步區分客戶群，僅以應收帳款逾期天數訂定預期信用損失率。

若有證據顯示交易對方面臨嚴重財務困難且本公司無法合理預期可回收金額，例如交易對方正進行清算或債款已逾期超過 180 天，本公司直接沖銷相關應收帳款，惟仍會持續追索活動，因追索回收之金額則認列於損益。

本公司依準備矩陣衡量應收帳款之備抵損失如下：

108 年 12 月 31 日

	未逾期	逾期 1~60 天	逾期 61~90 天	逾期 91~120 天	逾期 超過 120 天	合計
預期信用損失率	0.01%~1%	7%~8%	15%~50%	-	-	
總帳面金額	\$ 615,225	\$ 62	\$ 84	\$ -	\$ -	\$ 615,371
備抵損失(存續期間預期信用損失)	(<u>2,460</u>)	(<u>5</u>)	(<u>13</u>)	-	-	(<u>2,478</u>)
攤銷後成本	<u>\$ 612,765</u>	<u>\$ 57</u>	<u>\$ 71</u>	<u>\$ -</u>	<u>\$ -</u>	<u>\$ 612,893</u>

107 年 12 月 31 日

	未逾期	逾期 1~60 天	逾期 61~90 天	逾期 91~120 天	逾期 超過 120 天	合計
預期信用損失率	0.1%~1%	3%~4%	6%~7%	11%~12%	100%	
總帳面金額	\$ 616,099	\$ 4	\$ 9	\$ 2	\$ -	\$ 616,114
備抵損失(存續期間預期信用損失)	(<u>2,463</u>)	-	-	-	-	(<u>2,463</u>)
攤銷後成本	<u>\$ 613,636</u>	<u>\$ 4</u>	<u>\$ 9</u>	<u>\$ 2</u>	<u>\$ -</u>	<u>\$ 613,651</u>

應收帳款備抵損失之變動資訊如下：

	108年度	107年度
年初餘額	\$ 2,653	\$ 2,653
加：本年度提列減損損失	-	-
年底餘額	<u>\$ 2,653</u>	<u>\$ 2,653</u>

相較於年初餘額，108 及 107 年 12 月 31 日之應收帳款經計算預期信用損失評估之備抵損失分別為 2,478 仟元及 2,463 仟元，原帳列

之備抵損失皆為 2,653 仟元已超過應提列之金額，且差異金額尚不重大，故未調整備抵損失。

(三) 其他應收款

本公司按存續期間預期信用損失認列其他應收款之備抵損失。本公司係考量過去違約紀錄與現時財務狀況並參酌公開可得之財務資訊給予適當評估不同應收對象之違約風險。

九、存貨淨額

	<u>108年12月31日</u>	<u>107年12月31日</u>
製成品	\$ 68,665	\$ 59,654
商 品	26,516	49,243
包裝材料	39,148	38,543
原 料	35,999	35,416
在 製 品	<u>15,451</u>	<u>12,652</u>
	<u>\$ 185,779</u>	<u>\$ 195,508</u>

108 年度與存貨相關之銷貨成本為 410,831 仟元，其中包括存貨跌價損失 1,108 仟元、存貨報廢損失 4,970 仟元及存貨盤盈 36 仟元。107 年度與存貨相關之銷貨成本為 424,243 仟元，其中包括存貨跌價損失 909 仟元、存貨報廢損失 7,173 仟元及存貨盤盈 30 仟元。

十、其他金融資產－流動

	<u>108年12月31日</u>	<u>107年12月31日</u>
原始到期日超過 3 個月之定期存款	<u>\$ 524,747</u>	<u>\$ 360,691</u>

原始到期日超過 3 個月之定期存款，於資產負債表日之市場利率區間如下：

	<u>108年12月31日</u>	<u>107年12月31日</u>
定期存款	0.66%~1.045%	0.48%~1.045%

十一、透過其他綜合損益按公允價值衡量之金融資產

	<u>108年12月31日</u>	<u>107年12月31日</u>
<u>非流動</u>		
<u>國內投資</u>		
上市(櫃)股票	\$ 70,800	\$ 69,150
未上市(櫃)股票	64,790	63,898
<u>國外投資</u>		
未上市(櫃)股票	<u>7,894</u>	<u>9,079</u>
	<u>\$ 143,484</u>	<u>\$ 142,127</u>

上述投資資訊，請參閱附註二九之附表一「年底持有有價證券情形」。

透過其他綜合損益按公允價值衡量之金融資產未實現損益資訊，請參閱附註二十(五)。

本公司依中長期策略目的投資上述普通股，並預期透過長期投資獲利。本公司管理階層認為若將該等投資之短期公允價值波動列入損益，與前述長期投資規劃並不一致，因此選擇指定該等投資為透過其他綜合損益按公允價值衡量。

本公司持有之國外未上市(櫃)股票於108年間減資退還股款1,461仟元。

本公司於107年間以49,708仟元取得上市公司普通股，因屬中長期策略目的投資而指定為透過其他綜合損益按公允價值衡量。

本公司於107年間以15,187仟元出售部分國內上市(櫃)股票，相關其他權益－透過其他綜合損益按公允價值衡量之金融資產未實現利益6,075仟元則轉入保留盈餘。

本公司於107年間，鼎楷貿易(上海)有限公司已解散並辦理註銷登記，相關其他權益－透過其他綜合損益按公允價值衡量之金融資產未實現損失3,023仟元則轉入保留盈餘。

十二、採用權益法之投資

	<u>108年12月31日</u>	<u>107年12月31日</u>
<u>投資子公司</u>		
非上市(櫃)公司		
薩摩亞 MAYWUFA CORPORATION	<u>\$ 135,899</u>	<u>\$ 148,050</u>
<u>投資關聯企業</u>		
上市(櫃)公司		
懷特生技新藥股份有限 公司	389,562	420,666
安克生醫股份有限公司	34,793	37,601
非上市(櫃)公司		
露特娜股份有限公司	3,256	3,699
聲博科技股份有限公司	<u>25,124</u>	<u>26,885</u>
	<u>452,735</u>	<u>488,851</u>
	<u>\$ 588,634</u>	<u>\$ 636,901</u>

本公司於資產負債表日對子公司及關聯企業之所持股權及表決權百分比如下：

<u>公 司 名 稱</u>	<u>108年12月31日</u>	<u>107年12月31日</u>
薩摩亞 MAYWUFA CORPORATION	100.00%	100.00%
懷特生技新藥股份有限公司	19.82%	19.82%
安克生醫股份有限公司	6.53%	6.56%
露特娜股份有限公司	35.00%	35.00%
聲博科技股份有限公司	10.00%	10.00%

本公司於 107 年 1 月 1 日至 12 月 31 日以 12,620 仟元取得懷特生技新藥股份有限公司 527,000 股，致持股比例由 19.50% 增加為 19.82%。

本公司於 107 年 1 月參與聲博科技股份有限公司現金增資，以 18,510 仟元取得 1,234,000 股，持股比例為 10.13%。本公司另於 107 年 12 月認購聲博科技股份有限公司現金增資，以 7,850 仟元取得 785,000 股，持股比由 10.13% 減少為 10%。

本公司對懷特生技新藥股份有限公司、安克生醫股份有限公司及聲博科技股份有限公司持股比例低於 20%，惟取得該公司部分董事席次，故對該公司具有重大影響，因是均採權益法處理。

上述關聯企業之業務性質、主要營業場所及公司註冊之國家資訊，請參閱附註二九之附表二「被投資公司名稱、所在地區...等相關資訊」。

本公司於 108 及 107 年度對子公司及關聯企業採用權益法認列之投資損益如下：

	<u>108年度</u>	<u>107年度</u>
<u>子 公 司</u>		
薩摩亞 MAYWUFA CORPORATION	(\$ 8,457)	(\$ 43,896)
<u>關聯企業</u>		
懷特生技新藥股份有限公司	(33,581)	(36,122)
安克生醫股份有限公司	(2,473)	(2,936)
露特娜股份有限公司	(443)	(357)
聲博科技股份有限公司	(<u>1,761</u>)	(<u>296</u>)
	(\$ <u>46,715</u>)	(\$ <u>83,015</u>)

108 及 107 年度採用權益法之子公司及關聯企業之損益及其他綜合損益份額，係依據各子公司及關聯企業同期間經會計師查核之財務報告認列。

有關本公司之關聯企業彙整性財務資訊如下：

	<u>108年度</u>	<u>107年度</u>
本公司享有之份額		
繼續營業單位本年度淨損	(\$ 38,258)	(\$ 39,119)
其他綜合損益	<u>2,032</u>	(<u>7,178</u>)
綜合損益總額	(\$ <u>36,226</u>)	(\$ <u>46,297</u>)

關聯企業具公開市場報價之第 1 等級公允價值資訊如下：

	<u>108年12月31日</u>	<u>107年12月31日</u>
懷特生技新藥股份有限公司	<u>\$ 583,691</u>	<u>\$ 586,934</u>
安克生醫股份有限公司	<u>\$ 84,066</u>	<u>\$ 95,182</u>

十三、不動產、廠房及設備

	108年12月31日	107年12月31日
土 地	\$ 193,471	\$ 193,471
房屋及建築	144,221	159,903
機器設備	25,500	31,421
生財器具	1,980	2,039
其他設備	200	280
運輸設備	-	-
	<u>\$ 365,372</u>	<u>\$ 387,114</u>

	土 地	房屋及建築	機器設備	生財器具	其他設備	運輸設備	合 計
成 本							
108年1月1日餘額	\$ 193,471	\$ 324,927	\$ 90,735	\$ 10,849	\$ 1,881	\$ -	\$ 621,863
增 添	-	2,456	1,253	1,120	-	-	4,829
處 分	-	(1,281)	(380)	(267)	-	-	(1,928)
108年12月31日餘額	<u>\$ 193,471</u>	<u>\$ 326,102</u>	<u>\$ 91,608</u>	<u>\$ 11,702</u>	<u>\$ 1,881</u>	<u>\$ -</u>	<u>\$ 624,764</u>
累計折舊及減損							
108年1月1日餘額	\$ -	(\$ 165,024)	(\$ 59,314)	(\$ 8,810)	(\$ 1,601)	\$ -	(\$ 234,749)
折舊費用	-	(12,425)	(7,174)	(1,179)	(80)	-	(20,858)
減 損	-	(5,713)	-	-	-	-	(5,713)
處 分	-	1,281	380	267	-	-	1,928
108年12月31日餘額	<u>\$ -</u>	<u>(\$ 181,881)</u>	<u>(\$ 66,108)</u>	<u>(\$ 9,722)</u>	<u>(\$ 1,681)</u>	<u>\$ -</u>	<u>(\$ 259,392)</u>
108年12月31日淨額	<u>\$ 193,471</u>	<u>\$ 144,221</u>	<u>\$ 25,500</u>	<u>\$ 1,980</u>	<u>\$ 200</u>	<u>\$ -</u>	<u>\$ 365,372</u>
成 本							
107年1月1日餘額	\$ 193,471	\$ 320,438	\$ 85,533	\$ 11,287	\$ 1,881	\$ 920	\$ 613,530
增 添	-	4,489	6,966	-	-	-	11,455
處 分	-	-	(1,764)	(438)	-	(920)	(3,122)
107年12月31日餘額	<u>\$ 193,471</u>	<u>\$ 324,927</u>	<u>\$ 90,735</u>	<u>\$ 10,849</u>	<u>\$ 1,881</u>	<u>\$ -</u>	<u>\$ 621,863</u>
累計折舊							
107年1月1日餘額	\$ -	(\$ 152,783)	(\$ 52,087)	(\$ 7,750)	(\$ 1,456)	(\$ 690)	(\$ 214,766)
折舊費用	-	(12,241)	(8,525)	(1,498)	(145)	(46)	(22,455)
處 分	-	-	1,298	438	-	736	2,472
107年12月31日餘額	<u>\$ -</u>	<u>(\$ 165,024)</u>	<u>(\$ 59,314)</u>	<u>(\$ 8,810)</u>	<u>(\$ 1,601)</u>	<u>\$ -</u>	<u>(\$ 234,749)</u>
107年12月31日淨額	<u>\$ 193,471</u>	<u>\$ 159,903</u>	<u>\$ 31,421</u>	<u>\$ 2,039</u>	<u>\$ 280</u>	<u>\$ -</u>	<u>\$ 387,114</u>

本公司 108 年度進行減損評估，因部分個別資產實體過時，已無使用價值，故就其帳面價值全數認列減損損失 5,713 仟元，該減損損失已列入個體綜合損益表之其他收益及費損淨額項下，請參閱附註二一(三)。

本公司 107 年度經評估不動產、廠房及設備未有減損跡象。

本公司之不動產、廠房及設備係以直線基礎按下列耐用年數計提折舊：

房屋及建築	
主建物	20至60年
機電工程	3至20年
裝潢工程	3至15年
機器設備	5至15年
生財器具	2至5年
其他設備	2至5年
運輸設備	5年

十四、租賃協議

(一) 使用權資產－108年

	建	築	物	運	輸	設	備	合	計
成 本									
108年1月1日餘額	\$	26,507		\$	2,685			\$	29,192
增 添		<u>-</u>			<u>-</u>				<u>-</u>
108年12月31日餘額	\$	<u>26,507</u>		\$	<u>2,685</u>			\$	<u>29,192</u>
累計折舊									
108年1月1日餘額	\$	-		\$	-			\$	-
折 舊		<u>9,695</u>			<u>1,010</u>				<u>10,705</u>
108年12月31日餘額	\$	<u>9,695</u>		\$	<u>1,010</u>			\$	<u>10,705</u>
108年12月31日淨額	\$	<u>16,812</u>		\$	<u>1,675</u>			\$	<u>18,487</u>

(二) 租賃負債－108年

	108年12月31日
租賃負債帳面金額	
流 動	<u>\$ 10,473</u>
非流動	<u>\$ 8,245</u>

租賃負債之折現率區間如下：

	108年12月3日
建 築 物	1.596%
運輸設備	1.596%

(三) 重要承租活動及條款

本公司承租建築物做為辦公室及營運使用，租賃期間為 5 年。

本公司承租運輸設備以供一般營運活動所需，租賃期間為 5~6 年。

於租賃期間屆滿時，本公司對上述租賃標的並無優惠承購權。

(四) 其他租賃資訊

108 年

	<u>108年度</u>
短期租賃費用	\$ 1,532
低價值資產租賃費用	\$ 396
租賃之現金流出總額	\$ 12,941

本公司選擇對符合短期租賃之房屋及建築及符合低價值資產租賃之若干辦公設備租賃適用認列之豁免，不對該等租賃認列相關使用權資產及租賃負債。

107 年

不可取消營業租賃之未來最低租賃給付總額如下：

	<u>107年12月31日</u>
不超過 1 年	\$ 11,730
1~5 年	19,977
	<u>\$ 31,707</u>

當期認列於損益之租賃給付如下：

	<u>107年度</u>
最低租賃給付	\$ 12,757

十五、無形資產

	<u>108年12月31日</u>	<u>107年12月31日</u>
電腦軟體成本	\$ 434	\$ 586

	<u>電腦軟體成本</u>
<u>成本</u>	
108年1月1日餘額	\$ 16,975
取得	<u>711</u>
108年12月31日餘額	<u>\$ 17,686</u>
<u>累計攤銷</u>	
108年1月1日餘額	(\$ 16,389)
攤銷費用	(<u>863</u>)
108年12月31日餘額	(<u>\$ 17,252</u>)
108年12月31日淨額	<u>\$ 434</u>
<u>成本</u>	
107年1月1日餘額	\$ 16,421
取得	<u>554</u>
107年12月31日餘額	<u>\$ 16,975</u>
<u>累計攤銷</u>	
107年1月1日餘額	(\$ 15,463)
攤銷費用	(<u>926</u>)
107年12月31日餘額	(<u>\$ 16,389</u>)
107年12月31日淨額	<u>\$ 586</u>

電腦軟體成本係以直線基礎按 1 至 3 年計提攤銷費用。

十六、應付票據及應付帳款

	<u>108年12月31日</u>	<u>107年12月31日</u>
<u>應付票據</u>		
因營業而發生	<u>\$ 1,263</u>	<u>\$ 1,952</u>
<u>應付帳款</u>		
因營業而發生	\$ 457,252	\$ 467,735
關係人	<u>156</u>	<u>6,063</u>
	<u>\$ 457,408</u>	<u>\$ 473,798</u>

(一) 應付票據

本公司之應付票據主要係支付委託銷售藥品之佣金而開立之票據。

(二) 應付帳款

賒帳期間為 1 至 6 個月，本公司訂有財務風險管理政策，以確保所有應付款於預先約定之信用期限內償還。

十七、其他應付款

	<u>108年12月31日</u>	<u>107年12月31日</u>
<u>其他應付款</u>		
應付薪資及獎金	\$ 39,446	\$ 34,256
應付推廣費	33,273	25,417
應付廣告費	29,315	17,157
應付利息	2,201	2,201
其他應付款－關係人	380	957
其 他	<u>31,599</u>	<u>27,161</u>
	<u>\$ 136,214</u>	<u>\$ 107,149</u>

十八、應付公司債

	<u>108年12月31日</u>	<u>107年12月31日</u>
國內有擔保公司債	<u>\$ 300,000</u>	<u>\$ 300,000</u>

本公司於 103 年 7 月 17 日發行由銀行保證之 5 年期有擔保普通公司債，發行總額 200,000 仟元，每年依 1.43% 之年利率支付利息，到期一次還本，本公司已於 107 年 3 月 28 日提前清償並予以註銷及下櫃。

本公司另於 107 年 3 月 19 日發行由銀行保證之 5 年期有擔保普通公司債，發行總額 300,000 仟元，每年將依 0.94% 之年利率支付利息，到期一次還本。

十九、退職後福利計畫

(一) 確定提撥計畫

本公司所適用「勞工退休金條例」之退休金制度，係屬政府管理之確定提撥退休計畫，依員工每月薪資 6% 提撥退休金至勞工保險局之個人專戶。

(二) 確定福利計畫

本公司依我國「勞動基準法」辦理之退休金制度係屬政府管理之確定福利退休計畫。員工退休金之支付，係根據服務年資及核准退休日前 6 個月平均工資計算。本公司按員工每月薪資總額 2% 提撥

退休金，交由勞工退休準備金監督委員會以該委員會名義存入台灣銀行之專戶，年度終了前，若估算專戶餘額不足給付次一年度內預估達到退休條件之勞工，次年度3月底前將一次提撥其差額。該專戶係委託勞動部勞動基金運用局管理，本公司並無影響投資管理策略之權利。

列入個體資產負債表之確定福利計畫金額列示如下：

	108年12月31日	107年12月31日
確定福利義務現值	\$ 72,299	\$ 87,207
計畫資產公允價值	(115,074)	(122,176)
淨確定福利資產	(\$ 42,775)	(\$ 34,969)

淨確定福利資產變動如下：

	確 定 福 利 義 務 現 值	計 畫 資 產 公 允 價 值	淨 確 定 福 利 資 產
107年1月1日餘額	\$ 109,638	(\$ 134,912)	(\$ 25,274)
服務成本			
當期服務成本	1,298	-	1,298
利息費用(收入)	1,027	(1,285)	(258)
認列於損益	2,325	(1,285)	1,040
再衡量數			
計畫資產利益(除包含於 淨利息之金額外)	-	(4,371)	(4,371)
精算損失—人口統計假設 變動	65	-	65
精算利益—經驗調整	(1,330)	-	(1,330)
精算損失—財務假設變動	1,913	-	1,913
認列於其他綜合損益	648	(4,371)	(3,723)
雇主提撥	-	(918)	(918)
福利支付	(25,404)	19,310	(6,094)
107年12月31日餘額	\$ 87,207	(\$ 122,176)	(\$ 34,969)
108年1月1日餘額	\$ 87,207	(\$ 122,176)	(\$ 34,969)
服務成本			
當期服務成本	942	-	942
前期服務成本	(2,931)	-	(2,931)
利息費用(收入)	626	(892)	(266)
認列於損益	(1,363)	(892)	(2,255)

(接次頁)

(承前頁)

	確 定 福 利 義 務 現 值	計 畫 資 產 公 允 價 值	淨 確 定 福 利 資 產
再衡量數			
計畫資產利益 (除包含於 淨利息之金額外)	\$ -	(\$ 4,878)	(\$ 4,878)
精算損失—人口統計假設 變動	3	-	3
精算利益—經驗調整	(74)	-	(74)
精算損失—財務假設變動	<u>638</u>	<u>-</u>	<u>638</u>
認列於其他綜合損益	<u>567</u>	<u>(4,878)</u>	<u>(4,311)</u>
雇主提撥	-	(686)	(686)
福利支付	<u>(14,112)</u>	<u>13,558</u>	<u>(554)</u>
108年12月31日餘額	<u>\$ 72,299</u>	<u>(\$ 115,074)</u>	<u>(\$ 42,775)</u>

本公司因「勞動基準法」之退休金制度暴露於下列風險：

1. 投資風險：勞動部勞動基金運用局透過自行運用及委託經營方式，將勞工退休基金分別投資於國內（外）權益證券與債務證券及銀行存款等標的，惟本公司之計畫資產得分配金額係以不低於當地銀行2年定期存款利率計算而得之收益。
2. 利率風險：政府公債之利率下降將使確定福利義務現值增加，惟計畫資產之債務投資報酬亦會隨之增加，兩者對淨確定福利負債之影響具有部分抵銷之效果。
3. 薪資風險：確定福利義務現值之計算係參考計畫成員之未來薪資。因此計畫成員薪資之增加將使確定福利義務現值增加。

本公司之確定福利義務現值係由合格精算師進行精算，衡量日之重大假設如下：

	108年12月31日	107年12月31日
折現率	0.65%	0.75%
薪資預期增加率	2.00%	2.00%

若重大精算假設分別發生合理可能之變動，在所有其他假設維持不變之情況下，將使確定福利義務現值增加（減少）之金額如下：

	<u>108年12月31日</u>	<u>107年12月31日</u>
折現率		
增加 0.25%	(\$ <u>1,511</u>)	(\$ <u>1,916</u>)
減少 0.25%	<u>\$ 1,562</u>	<u>\$ 1,984</u>
薪資預期增加率		
增加 0.25%	<u>\$ 1,554</u>	<u>\$ 1,955</u>
減少 0.25%	(<u>\$ 1,512</u>)	(<u>\$ 1,897</u>)

由於精算假設可能彼此相關，僅單一假設變動之可能性不大，故上述敏感度分析可能無法反映確定福利義務現值實際變動情形。

	<u>108年12月31日</u>	<u>107年12月31日</u>
預期 1 年內提撥金額	<u>\$ 769</u>	<u>\$ 913</u>
確定福利義務平均到期期間	8年	8年

二十、權益

(一) 股本

普通股

	<u>108年12月31日</u>	<u>107年12月31日</u>
額定股數（仟股）	<u>200,000</u>	<u>200,000</u>
額定股本（註）	<u>\$ 2,000,000</u>	<u>\$ 2,000,000</u>
已發行且已收足股款之股數 （仟股）	<u>132,915</u>	<u>132,915</u>
已發行股本	<u>\$ 1,329,152</u>	<u>\$ 1,329,152</u>

註：108年及107年12月31日本公司章程資本總額為2,000,000仟元，已向主管機關登記核准1,600,000仟元。額定股本中供員工認股權憑證所保留之股本為10,000仟股。

(二) 資本公積

	<u>108年12月31日</u>	<u>107年12月31日</u>
<u>得用以彌補虧損發放現金或撥充股本(註)</u>		
股票發行溢價	\$ 161,940	\$ 188,523
<u>僅得用以彌補虧損</u>		
因採用權益法認列關聯企業 股權淨值之變動數	<u>12,827</u>	<u>12,717</u>
	<u>\$ 174,767</u>	<u>\$ 201,240</u>

註：此類資本公積得用以彌補虧損，亦得於公司無虧損時，用以發放現金或撥充股本，惟撥充股本時每年以實收股本之一定比率為限。

108及107年度各類資本公積餘額之調節如下：

	<u>股票發行溢價</u>	<u>因採用權益法認列 關聯企業股權淨值 之變動數</u>
108年1月1日餘額	\$ 188,523	\$ 12,717
配發現金股利	(26,583)	-
採用權益法認列關聯企業股 權淨值之變動數	<u>-</u>	<u>110</u>
108年12月31日餘額	<u>\$ 161,940</u>	<u>\$ 12,827</u>
107年1月1日餘額	\$ 188,523	\$ 12,107
採用權益法認列關聯企業股 權淨值之變動數	<u>-</u>	<u>610</u>
107年12月31日餘額	<u>\$ 188,523</u>	<u>\$ 12,717</u>

(三) 保留盈餘及股利政策

依本公司章程之盈餘分派政策規定，本公司年度決算如有盈餘，依法繳納稅捐，彌補累積虧損後，再提10%為法定盈餘公積，其餘再依法令規定提列或迴轉特別盈餘公積；如尚有餘額，併同以前年度累積未分配盈餘，至少提撥50%由董事會擬具盈餘分配議案，提請股東會決議分派之。本公司章程規定之員工酬勞及董監事酬勞分派政策，參閱附註二一之(五)員工酬勞及董監事酬勞。

法定盈餘公積應提撥至其餘額達公司實收股本總額時為止。法定盈餘公積得用以彌補虧損。公司無虧損時，法定盈餘公積超過實收股本總額 25% 之部分除得撥充股本外，尚得以現金分配。

本公司依金管證發字第 1010012865 號函、金管證發字第 1010047490 號函及「採用國際財務報導準則 (IFRSs) 後，提列特別盈餘公積之適用疑義問答」規定提列及迴轉特別盈餘公積。

本公司於 108 年 5 月 29 日及 107 年 5 月 30 日舉行股東常會決議通過 107 及 106 年度盈餘分配案如下：

	盈 餘 分 配 案		每 股 股 利 (元)	
	107年度	106年度	107年度	106年度
提列法定盈餘公積	\$ 7,576	\$ 8,594		
提列(迴轉)特別盈餘公積	173,431	(13,746)		
現金股利	39,875	79,749	\$ 0.30	\$ 0.60

108 年 5 月 29 日股東會並決議以資本公積 26,583 仟元發放現金股利。

本公司 109 年 2 月 26 日董事會擬議 108 年度盈餘分配案及每股股利如下：

	盈 餘 分 配 案	每 股 股 利 (元)
提列法定盈餘公積	\$ 10,060	
提列特別盈餘公積	538	
現金股利	79,749	\$ 0.6

有關 108 年度之盈餘分配案，尚待預計於 109 年 5 月 27 日召開之股東會決議。

(四) 特別盈餘公積

本公司於首次採用 IFRSs 時，帳列累積換算調整數轉入保留盈餘之金額為 8,874 仟元，因首次採用 IFRSs 產生之保留盈餘增加數不足提列，故僅就因轉換採用 IFRSs 產生之保留盈餘增加數予以提列特別盈餘公積 1,875 仟元。

另本公司於分派 106 年度盈餘時，因報導期間結束日時其他股東權益為正數，故迴轉特別盈餘公積 13,746 仟元。本公司於分派 107 年度盈餘時，就報導期間結束日帳列其他股東權益減項淨額，提列特別盈餘公積金額為 173,431 仟元。108 年及 107 年 12 月 31 日之特別盈餘公積金額分別為 175,306 仟元及 1,875 仟元。

(五) 其他權益項目

1. 國外營運機構財務報表換算之兌換差額

	<u>108年度</u>	<u>107年度</u>
年初餘額	(\$ 13,450)	(\$ 10,183)
換算國外營運機構淨資產 所產生之兌換差額	(<u>5,388</u>)	(<u>3,267</u>)
年底餘額	(<u>\$ 18,838</u>)	(<u>\$ 13,450</u>)

國外營運機構淨資產自其功能性貨幣換算為本公司表達貨幣（即新台幣）所產生之相關兌換差額，係直接認列為其他綜合損益項下之國外營運機構財務報表換算之兌換差額。

2. 透過其他綜合損益按公允價值衡量之金融資產未實現評價損益

	<u>108年12月31日</u>	<u>107年12月31日</u>
不重分類至損益之項目		
透過其他綜合損益按公允價值衡量之權益工具投資未實現評價損益	(\$ 130,975)	(\$ 133,793)
採用權益法之關聯企業之透過其他綜合損益按公允價值衡量之權益工具投資未實現評價損益之份額	(<u>24,156</u>)	(<u>26,188</u>)
	(<u>\$ 155,131</u>)	(<u>\$ 159,981</u>)

(1) 透過其他綜合損益按公允價值衡量之金融資產未實現評價損益

	108年度	107年度
年初餘額	(\$ 133,793)	(\$ 103,782)
透過其他綜合損益按公允價值衡量之金融資產未實現評價損益	2,818	(26,959)
處分透過其他綜合損益按公允價值衡量之權益工具累計損益移轉至保留盈餘	-	(3,052)
年底餘額	<u>(\$ 130,975)</u>	<u>(\$ 133,793)</u>

透過其他綜合損益按公允價值衡量之金融資產未實現損益，其中以第 3 等級公允價值衡量之調節請參閱附註二五(二)。

(2) 採用權益法之關聯企業之透過其他綜合損益按公允價值衡量之權益工具投資未實現評價損益之份額

	108年度	107年度
年初餘額	(\$ 26,188)	(\$ 19,010)
採用權益法之關聯企業認列之份額	<u>2,032</u>	(7,178)
年底餘額	<u>(\$ 24,156)</u>	<u>(\$ 26,188)</u>

二一、淨利

淨利係包含以下項目：

(一) 營業收入

	108年度	107年度
客戶合約收入		
商品銷貨收入		
美吾髮®事業部	\$ 714,990	\$ 701,183
醫藥事業部	<u>344,906</u>	<u>357,430</u>
	<u>\$ 1,059,896</u>	<u>\$ 1,058,613</u>

商品銷貨收入

本公司產品種類廣泛，分別透過醫療院所、批發或零售商等各通路銷售，對於不同銷售對象給予不同條款之折扣。收入金額係按

已收或應收對價之公允價值衡量，並扣除估計之客戶退貨、折扣及其他類似之折讓。

銷售部分商品時，依合約條款，公司實質上賺取一定比例或金額之利潤，故本公司採淨額認列所賺利潤之部分為收入。

有關於合約產生應收帳款之說明，請參閱附註八。

(二) 折舊及攤銷費用

	108年度	107年度
折舊費用依功能別彙總		
營業成本	\$ 20,335	\$ 15,152
營業費用	<u>11,228</u>	<u>7,303</u>
	<u>\$ 31,563</u>	<u>\$ 22,455</u>
攤銷費用依功能別彙總		
營業成本		
無形資產	\$ 22	\$ 26
營業費用		
無形資產	<u>841</u>	<u>900</u>
	<u>\$ 863</u>	<u>\$ 926</u>

(三) 其他收益及費損淨額

	108年度	107年度
不動產、廠房及設備減損損失	(\$ 5,713)	\$ -
處分不動產、廠房及設備		
淨利益	<u>39</u>	<u>246</u>
	<u>(\$ 5,674)</u>	<u>\$ 246</u>

(四) 員工福利費用

	108年度	107年度
退職後福利(附註十九)		
確定提撥計畫	\$ 6,118	\$ 6,124
確定福利計畫	(2,255)	1,040
其他員工福利		
薪資及獎金	162,024	165,495
勞健保費用	13,099	13,477
其他	<u>7,656</u>	<u>7,833</u>
	<u>\$ 186,642</u>	<u>\$ 193,969</u>

(接次頁)

(承前頁)

	<u>108年度</u>	<u>107年度</u>
依功能別彙總		
營業成本	\$ 38,497	\$ 40,416
營業費用	<u>148,145</u>	<u>153,553</u>
	<u>\$ 186,642</u>	<u>\$ 193,969</u>

(五) 員工酬勞及董監事酬勞

本公司係以扣除分派員工酬勞及董監事酬勞前之稅前利益分別以 3%至 6%及不高於 4%提撥員工酬勞及董監事酬勞。108 及 107 年度員工酬勞及董監事酬勞分別於 109 年 2 月 26 日及 108 年 2 月 27 日經董事會決議如下：

估列比例

	<u>108年度</u>	<u>107年度</u>
員工酬勞	3%	3.5%
董監事酬勞	2%	2%

金額

	<u>108年度</u>		<u>107年度</u>	
	現	金	現	金
員工酬勞	\$ 4,258		\$ 4,110	
董監事酬勞		2,839		2,348

年度個體財務報告通過發布日後若金額仍有變動，則依會計估計變動處理，於次一年度調整入帳。

107 及 106 年度員工酬勞及董監事酬勞之實際配發金額與 107 及 106 年度個體財務報告之認列金額並無差異。

有關本公司 108 及 107 年董事會決議之員工酬勞及董監事酬勞資訊，請至台灣證券交易所「公開資訊觀測站」查詢。

(六) 外幣兌換(損)益

	<u>108年度</u>	<u>107年度</u>
外幣兌換利益總額	\$ 1,016	\$ 911
外幣兌換損失總額	(457)	(928)
淨(損)益	<u>\$ 559</u>	<u>(\$ 17)</u>

(七) 其他收支

	108年度	107年度
策略合作收益	\$ 14,220	\$ -
其他收入	715	1,790
賠償損失	-	(466)
什項支出	-	(2,171)
其他收(支)	<u>\$ 14,935</u>	<u>(\$ 847)</u>

二二、所得稅

(一) 認列於損益之所得稅

所得稅費用之主要組成項目如下：

	108年度	107年度
當期所得稅		
本年度產生者	\$ 38,552	\$ 33,876
未分配盈餘加徵	-	951
以前年度之調整	(90)	(115)
	<u>38,462</u>	<u>34,712</u>
遞延所得稅		
本年度產生者	(4,237)	3,114
因稅率變動認列差異	-	(2,626)
	<u>(4,237)</u>	<u>488</u>
認列於損益之所得稅費用	<u>\$ 34,225</u>	<u>\$ 35,200</u>

會計所得與所得稅費用之調節如下：

	108年度	107年度
稅前淨利	<u>\$ 134,830</u>	<u>\$ 110,965</u>
稅前淨利按法定稅率計算之		
所得稅費用	\$ 26,966	\$ 22,193
永久性差異	1,126	213
免稅所得	(600)	(1,411)
未分配盈餘加徵	-	951
未認列之可減除暫時性差異	6,823	15,995
以前年度之當期所得稅費用		
於本年度之調整	(90)	(115)
因稅率變動認列差異	-	(2,626)
認列於損益之所得稅費用	<u>\$ 34,225</u>	<u>\$ 35,200</u>

我國於 107 年修正中華民國所得稅法，將營利事業所得稅稅率由 17%調整為 20%。該修正並規定 107 年度未分配盈餘所適用之稅率由 10%調降為 5%。

由於 109 年度股東會議盈餘分配情形尚具不確定性，故 108 年度未分配盈餘加徵 5%所得稅之潛在所得稅後果尚無法可靠決定，將列為股東會決議年度之所得稅費用。

(二) 本期所得稅負債

	<u>108年12月31日</u>	<u>107年12月31日</u>
本期所得稅負債		
應付所得稅	<u>\$ 21,659</u>	<u>\$ 19,774</u>

(三) 遞延所得稅資產

遞延所得稅資產之變動如下：

108 年度

<u>遞延所得稅資產</u>	<u>年初餘額</u>	<u>認列於損益</u>	<u>年底餘額</u>
暫時性差異			
存貨跌價損失	\$ 1,060	\$ 161	\$ 1,221
未實現銷貨折讓	5,216	(632)	4,584
未實現推廣費	5,056	1,598	6,654
未實現廣告費	1,703	2,310	4,013
不動產、廠房及設備			
未實現減損損失	-	1,143	1,143
其他	<u>1,358</u>	<u>(343)</u>	<u>1,015</u>
	<u>\$ 14,393</u>	<u>\$ 4,237</u>	<u>\$ 18,630</u>

107 年度

<u>遞延所得稅資產</u>	<u>年初餘額</u>	<u>認列於損益</u>	<u>年底餘額</u>
暫時性差異			
存貨跌價損失	\$ 814	\$ 246	\$ 1,060
未實現銷貨折讓	5,338	(122)	5,216
未實現推廣費	4,021	1,035	5,056
未實現廣告費	2,867	(1,164)	1,703
其他	<u>1,841</u>	<u>(483)</u>	<u>1,358</u>
	<u>\$ 14,881</u>	<u>(\$ 488)</u>	<u>\$ 14,393</u>

(四) 未認列為遞延所得稅資產之項目

	108年12月31日	107年12月31日
可減除暫時性差異		
採權益法認列之子公司 及關聯企業損失	\$ 69,100	\$ 59,756
透過其他綜合損益按公 允價值衡量之金融資 產減損損失	<u>21,666</u>	<u>24,186</u>
	<u>\$ 90,766</u>	<u>\$ 83,942</u>

(五) 所得稅核定情形

本公司之營利事業所得稅申報，截至 106 年度以前之申報案件業經稅捐稽徵機關核定。

二三、每股盈餘

	單位：每股元	
	108年度	107年度
基本每股盈餘		
來自繼續營業單位	<u>\$ 0.76</u>	<u>\$ 0.57</u>
稀釋每股盈餘		
來自繼續營業單位	<u>\$ 0.75</u>	<u>\$ 0.57</u>

用以計算每股盈餘之淨利及普通股加權平均股數如下：

本年度淨利

	108年度	107年度
本年度淨利	<u>\$ 100,605</u>	<u>\$ 75,765</u>
用以計算基本每股盈餘之淨利	\$ 100,605	\$ 75,765
具稀釋作用潛在普通股之影響	<u>-</u>	<u>-</u>
用以計算稀釋每股盈餘之淨利	<u>\$ 100,605</u>	<u>\$ 75,765</u>

股數

	單位：仟股	
	108年度	107年度
用以計算基本每股盈餘之普通 股加權平均股數	132,915	132,915
具稀釋作用潛在普通股之影響： 員工酬勞	<u>372</u>	<u>376</u>
用以計算稀釋每股盈餘之普通 股加權平均股數	<u>133,287</u>	<u>133,291</u>

若本公司得選擇以股票或現金發放員工酬勞，則計算稀釋每股盈餘時，假設員工酬勞將採發放股票方式，並於該潛在普通股具有稀釋作用時計入加權平均流通在外股數，以計算稀釋每股盈餘。於次年度決議員工酬勞發放股數前計算稀釋每股盈餘時，亦繼續考量該等潛在普通股之稀釋作用。

二四、資本風險管理

本公司進行資本管理以確保能夠於繼續經營之前提下，藉由將債務及權益餘額最適化，以使股東報酬極大化。

二五、金融工具

(一) 公允價值資訊－非按公允價值衡量之金融工具

非按公允價值衡量之金融資產及金融負債中，並無帳面金額與公允價值有重大差異者。

(二) 公允價值資訊－以重複性基礎按公允價值衡量之金融工具

1. 公允價值層級

108年12月31日

	<u>第 1 等級</u>	<u>第 2 等級</u>	<u>第 3 等級</u>	<u>合 計</u>
<u>透過損益按公允價值衡量</u>				
<u>之金融資產</u>				
基金受益憑證	\$ 37,015	\$ -	\$ -	\$ 37,015
<u>透過其他綜合損益按公允</u>				
<u>價值衡量之金融資產</u>				
權益工具投資				
國內上市櫃股票	\$ 70,800	\$ -	\$ -	\$ 70,800
國內未上市(櫃)				
股票	-	-	64,790	64,790
國外未上市(櫃)				
股票	-	-	7,894	7,894
	<u>\$ 70,800</u>	<u>\$ -</u>	<u>\$ 72,684</u>	<u>\$ 143,484</u>

107 年 12 月 31 日

	第 1 等級	第 2 等級	第 3 等級	合 計
<u>透過損益按公允價值衡量</u>				
<u>之金融資產</u>				
基金受益憑證	\$ 38,005	\$ -	\$ -	\$ 38,005
<u>透過其他綜合損益按公允</u>				
<u>價值衡量之金融資產</u>				
權益工具投資				
國內上市櫃股票	\$ 69,150	\$ -	\$ -	\$ 69,150
國內未上市（櫃）				
股票	-	-	63,898	63,898
國外未上市（櫃）				
股票	-	-	9,079	9,079
	\$ 69,150	\$ -	\$ 72,977	\$ 142,127

108 年及 107 年度無第 1 等級與第 2 等級公允價值衡量間移轉之情形。

2. 金融工具以第 3 等級公允價值衡量之調節

透過其他綜合損益按公允價值衡量之金融資產－權益工具

	108年度	107年度
年初餘額	\$ 72,977	\$ 81,559
成本收回	(1,461)	(108)
透過其他綜合損益按公		
允價值衡量之金融資		
產未實現損益	1,168	(8,474)
年底餘額	\$ 72,684	\$ 72,977
本年度未實現損益	\$ 1,168	(\$ 8,474)

3. 衡量公允價值所採用之評價技術及假設

於活絡市場交易之基金受益憑證及股票，其公允價值係資產負債表日之淨資產價值及參照市場收盤價。

國內未上市（櫃）權益投資係採可類比上市上櫃公司法或資產法方式，計算投資標的之公允價值。

可類比上市上櫃公司法係參考從事相同或類似業務之企業，其股票於活絡市場之交易成交價格、該等價格所隱含之價值乘數，並考量流動性折減，以決定標的公司之價值。

資產法係經由評估評價標的涵蓋之個別資產及個別負債之總市場價值，並考量不具控制權折減及流動性折減，以反映企業或業務之整體價值。

(三) 金融工具之種類

	108年12月31日	107年12月31日
<u>金融資產</u>		
透過損益按公允價值衡量		
強制透過損益按公允價值衡量	\$ 37,015	\$ 38,005
按攤銷後成本衡量（註1）	1,294,530	1,180,775
透過其他綜合損益按公允價值之金融資產權益工具投資	143,484	142,127
<u>金融負債</u>		
按攤銷後成本衡量（註2）	855,439	848,643

註1：餘額係包含現金及約當現金、應收票據、應收帳款、其他應收款及其他金融資產等按攤銷後成本衡量之金融資產。

註2：餘額係包含應付票據、應付帳款、部分其他應付款及應付公司債等按攤銷後成本衡量之金融負債。

(四) 財務風險管理目的與政策

本公司主要金融工具包括應收款項、其他金融資產及應付款項等。本公司之財務管理部門統籌協調進入國內與國際金融市場，依照風險程度與廣度分析風險監督及管理本公司營運有關之財務風險。該等風險包括市場風險（包含匯率風險、利率風險）、信用風險及流動性風險。

1. 市場風險

本公司之營運活動承擔之主要風險為外幣匯率變動風險以及利率變動風險。

本公司有關金融工具市場風險之暴險及其對該等暴險之管理與衡量方式並無改變。

(1) 匯率風險

本公司於資產負債表日非功能性貨幣計價之貨幣性資產與貨幣性負債帳面金額，參閱附註二八。

敏感度分析

本公司主要受到美金、人民幣及歐元匯率波動之影響。

下表說明當個體功能性貨幣對各攸關外幣之匯率增加及減少 5% 時，本公司之敏感度分析。5% 係為本公司內部向主要管理階層報告匯率風險時所使用之敏感度比率，亦代表管理階層對外幣匯率之合理可能變動範圍之評估。下表之正數係表示當個體功能性貨幣相對於各相關貨幣升值 5% 時，將使稅前淨利或權益增加之金額；當個體功能性貨幣相對於各相關外幣貶值 5% 時，其對稅前淨利或權益之影響將為同金額之負數。

	美 金 之 影 響		人 民 幣 之 影 響	
	108年度	107年度	108年度	107年度
(損) 益	\$ 89	(\$ 4)	(\$ 215)	(\$ 160)

	歐 元 之 影 響	
	108年度	107年度
(損) 益	\$ 63	\$ 246

以上主要源自於本公司於資產負債表日尚流通在外且未進行現金流量避險之美金、人民幣及歐元計價應收、應付款項。

(2) 利率風險

本公司於資產負債表日受利率暴險之金融資產及金融負債帳面金額如下：

	108年12月31日	107年12月31日
具公允價值利率風險		
— 金融資產	\$ 571,667	\$ 439,831
— 金融負債	301,396	301,396
具現金流量利率風險		
— 金融資產	65,231	69,474

敏感度分析

下列敏感度分析係依非衍生工具於資產負債表日之利率暴險而決定。本公司內部向主要管理階層報告利率時所使用之變動率為利率增加或減少 12.5 基點，此亦代表管理階層對利率之合理可能變動範圍之評估。

若利率增加／減少 12.5 基點，在所有其他變數維持不變之情況下，本公司 108 及 107 年度之稅前淨利將增加／減少 82 仟元及 87 仟元，主因為本公司之活期存款利率風險之暴險。

2. 信用風險

信用風險係指交易對方拖欠合約義務而造成本公司財務損失之風險。截至資產負債表日，本公司可能因交易對方未履行義務造成財務損失之最大信用風險暴險主要係來自於個體資產負債表所認列之金融資產帳面金額。

本公司採行之政策係僅與信譽卓著之對象進行交易，並於必要情形下取得足額之擔保以減輕因拖欠所產生財務損失之風險。

本公司之應收帳款之對象涵蓋眾多客戶，分散於不同產業及地理區域，本公司並無對任何單一交易對方或任何一組具相似特性之交易對方有重大的信用暴險。

3. 流動性風險

本公司係透過管理及維持足夠部位之現金及約當現金以支應本公司營運並減輕現金流量波動之影響。

本公司非衍生金融負債之無附息負債皆於 1 年內陸續支付。

二六、關係人交易

(一) 關係人之名稱及關係

關係人名稱	與本公司之關係
薩摩亞 MAYWUFA CORPORATION (薩摩亞美吾華)	本公司之子公司 (子公司)
MAYWUFA HONGKONG CORPORATION LIMITED (香港美吾華)	薩摩亞美吾華持股 100% 之子公司 (子公司)
美吾髮化妝品 (上海) 有限公司 (美吾髮 (上海) 公司)	香港美吾華持股 100% 之子公司 (子公司)
懷特生技新藥股份有限公司 (懷特生技新藥公司)	採權益法評價之被投資公司 (董事長與本公司相同) (關聯企業)
安克生醫股份有限公司 (安克生醫公司)	採權益法評價之被投資公司 (董事長與本公司相同) (關聯企業)
聲博科技股份有限公司 (聲博公司)	採權益法評價之被投資公司 (董事長與本公司相同) (關聯企業)
露特娜股份有限公司 (露特娜公司)	採權益法評價之被投資公司 (關聯企業)
台灣育成中小企業開發股份有限公司 (育成公司)	透過其他綜合損益按公允價值衡量之被投資公司 (董事長與本公司相同) (其他關係人)
誠意投資股份有限公司 (誠意投資公司)	董事長與本公司相同 (其他關係人)

(二) 除已於其他附註揭露外，本公司與關係人間之交易如下：

1. 營業交易

	108年度	107年度
<u>營業收入</u>		
子公司	\$ 27,116	\$ 32,111
關聯企業	\$ 11,394	\$ 32,516
其他關係人	\$ 8	\$ 7
<u>進貨</u>		
關聯企業	\$ 10,494	\$ 30,428
<u>推銷費用</u>		
關聯企業	\$ 32	\$ 235

本公司與關係人間之進銷貨價格條件與一般公司無重大差異。

推銷費用係本公司向關聯企業支付之佣金支出。

2. 資產負債表日之應收帳款－關係人及其他應收款－關係人餘額如下：

科 目		108年12月31日	107年12月31日
應收帳款	子 公 司	<u>\$ 4,278</u>	<u>\$ 3,171</u>
應收帳款	關聯企業	<u>\$ 275</u>	<u>\$ 1,909</u>
其他應收款	子 公 司		
	香港美吾華	\$ -	\$ 1,529
	其 他	-	458
		<u>\$ -</u>	<u>\$ 1,987</u>
其他應收款	關聯企業		
	懷特生技新藥公司	\$ 2,041	\$ 4,020
	安克生醫公司	167	174
		<u>\$ 2,208</u>	<u>\$ 4,194</u>

其他應收款係本公司應收租金及代付款項等。

3. 資產負債表日之應付帳款－關係人及其他應付款－關係人餘額如下：

科 目		108年12月31日	107年12月31日
應付款項	關聯企業	<u>\$ 156</u>	<u>\$ 6,063</u>
其他應付款	關聯企業	<u>\$ 380</u>	<u>\$ 957</u>

其他應付款係關聯企業代付款項及應付佣金。

4. 資產負債表日之存入保證金屬關係人交易之餘額如下：

	108年12月31日	107年12月31日
關聯企業		
懷特生技新藥公司	<u>\$ 1,200</u>	<u>\$ 1,200</u>

存入保證金係本公司出租廠房予懷特生技新藥公司收取之押金。

5. 出租協議

營業租賃出租

本公司以營業租賃出租部分廠房之使用權予安克生醫公司、懷特生技新藥公司及誠意投資公司，部分租賃合約明訂於每年租賃期間屆滿前3個月，若雙方無異議，則租賃期間自動延長一年。

應收營業租賃款（帳列其他應收款）彙總如下：

關係人類別 / 名稱	108年12月31日	107年12月31日
關聯企業		
懷特生技新藥公司	\$ 427	\$ 427
安克生醫公司	98	98
	<u>\$ 525</u>	<u>\$ 525</u>

未來將收取之租賃給付總額彙總如下：

關係人類別 / 名稱	108年12月31日	107年12月31日
關聯企業		
懷特生技新藥公司	\$ 4,881	\$ 9,762
安克生醫公司	1,119	1,119
誠意投資公司	34	34
	<u>\$ 6,034</u>	<u>\$ 10,915</u>

租賃收入彙總如下：

關係人類別 / 名稱	108年12月31日	107年12月31日
關聯企業		
懷特生技新藥公司	\$ 4,881	\$ 4,881
安克生醫公司	1,119	1,119
誠意投資公司	34	34
	<u>\$ 6,034</u>	<u>\$ 6,034</u>

其有關租金之決定及收取方法，和一般租賃交易相當。

6. 其他

本公司與懷特生技新藥公司簽訂產品銷售合約書，懷特公司擁有台灣衛生署核准之『懷特血寶®注射劑』及『懷特癩寶®』等藥品之藥證並委託本公司銷售，期間為103年1月1日至105年12月31日止，除於合約到期前書面通知不再續約，否則於每年年底自動展延續約1年，本公司提供保證票據55,000仟元作為付款之保證。

本公司與懷特生技新藥公司簽訂合作契約書，由本公司負責引介客戶與懷特生技新藥公司簽署合作銷售契約書，並協助銷售契約期間相關事宜，依合約條款收取銷售金額一定比例做為服務之對價。

本公司與安克生醫公司簽訂產品銷售合約書，安克公司擁有台灣衛生署核准之『安克甲狀腺』之醫材許可並委託本公司銷售，期間為 104 年 4 月 24 日至 107 年 3 月 31 日止，除於每年 1 月底前書面通知不再續約，否則於每年 3 月 31 日自動展延續約 1 年，本公司提供保證票據 10,000 仟元作為付款之保證。

(三) 對主要管理階層之獎酬

108 及 107 年度對董事及其他主要管理階層之薪酬總額如下：

	108年度	107年度
短期員工福利	\$ 41,005	\$ 44,721
退職後福利	953	1,249
	<u>\$ 41,958</u>	<u>\$ 45,970</u>

董事及其他主要管理階層之薪酬係由薪酬委員會依照個人績效及市場趨勢決定。

二七、重大或有負債及未認列之合約承諾

除其他附註所述者外，本公司於資產負債表日有下列重大或有負債及未認列之合約承諾：

- (一) 截至 108 年及 107 年 12 月 31 日止，本公司用以擔保之已開立未使用之信用狀金額分別為 429,885 仟元及 449,642 仟元。
- (二) 截至 108 年及 107 年 12 月 31 日止，本公司開出存出保證票據作為進貨保證及履約保證均為 65,000 仟元。

二八、具重大影響之外幣資產及負債資訊

本公司具重大影響之外幣金融資產及負債資訊如下：

單位：各外幣仟元／新台幣仟元

	108年12月31日						
外幣資產	外	幣	匯	率	新	台	幣
<u>貨幣性項目</u>							
人民幣	\$	1,002	4.289	(人民幣／新台幣)	\$	4,299	
美金		26	29.98	(美金／新台幣)		785	
歐元		63	33.59	(歐元／新台幣)		2,101	

(接次頁)

(承前頁)

		108年12月31日						
		外	幣	匯	率	新	台	幣
<u>外幣負債</u>								
<u>貨幣性項目</u>								
美金		\$	86	29.98	(美金/新台幣)	\$	2,566	
歐元			100	33.59	(歐元/新台幣)		3,355	

		107年12月31日						
		外	幣	匯	率	新	台	幣
<u>外幣資產</u>								
<u>貨幣性項目</u>								
人民幣		\$	718	4.456	(人民幣/新台幣)	\$	3,198	
美金			3	30.715	(美金/新台幣)		83	
歐元			98	35.2	(歐元/新台幣)		3,437	

<u>外幣負債</u>								
<u>貨幣性項目</u>								
歐元			237	35.2	(歐元/新台幣)		8,349	

本公司於 108 及 107 年度外幣兌換損益（已實現及未實現）請參閱附註二一之(六)，由於外幣交易種類繁多，故無法按各外幣別揭露兌換損益。

二九、附註揭露事項

(一) 重大交易事項相關資訊及(二)轉投資事業相關資訊

1. 資金貸與他人：無。
2. 為他人背書保證：無。
3. 年底持有有價證券情形（不包含投資子公司及關聯企業）：附表一。
4. 累積買進或賣出同一有價證券之金額達新台幣 3 億元或實收資本額 20% 以上：無。
5. 取得不動產之金額達新台幣 3 億元或實收資本額 20% 以上：無。
6. 處分不動產之金額達新台幣 3 億元或實收資本額 20% 以上：無。

7. 與關係人進、銷貨之金額達新台幣 1 億元或實收資本額 20% 以上：無。
8. 應收關係人款項達新台幣 1 億元或實收資本額 20% 以上：無。
9. 被投資公司名稱、所在地區....等相關資訊：附表二。
10. 從事衍生性商品交易：無。

(三) 大陸投資資訊

1. 大陸被投資公司名稱、主要營業項目、實收資本額、投資方式、資金匯出入情形、持股比例、本期損益及認列之投資損益、期末投資帳面金額、已匯回投資損益及赴大陸地區投資限額：附表三。
2. 與大陸被投資公司直接或間接經由第三地區所發生下列之重大交易事項，暨其價格、收付款條件、未實現損益：
 - (1) 進貨金額及百分比與相關應付款項之年底餘額及百分比：無。
 - (2) 銷貨金額及百分比與相關應收款項之年底餘額及百分比：附表三。
 - (3) 財產交易金額及其所產生之損益數額：無。
 - (4) 票據背書保證或提供擔保品之年底餘額及其目的：無。
 - (5) 資金融通之最高餘額、年底餘額、利率區間及當期利息總額：無。
 - (6) 其他對當年度損益或財務狀況有重大影響之交易事項：無。

美吾華股份有限公司
年底持有有價證券情形
民國 108 年 12 月 31 日

單位：新台幣千元

附表一

持有之公司	有價證券種類及名稱	與有價證券發行人之關係	帳列科目	期股數／單位數 (仟股/仟單位)	帳面金額	持股比例%	公允價值 (註一)	備註
美吾華股份有限公司	股票 富邦證券股份有限公司	—	透過其他綜合損益按公允價值衡量之金融資產	3,055	\$ 28,743	1.25	\$ 28,743	上櫃股票
	國泰金融控股股份有限公司	—	透過其他綜合損益按公允價值衡量之金融資產	465	19,785	-	19,785	上市股票
	富邦金融控股股份有限公司	—	透過其他綜合損益按公允價值衡量之金融資產	480	22,272	-	22,272	上市股票
	臺灣育成中小企業開發股份有限公司	董事長相同	透過其他綜合損益按公允價值衡量之金融資產	8,526	56,342	12.08	56,342	
	美合國際實業股份有限公司	—	透過其他綜合損益按公允價值衡量之金融資產	359	2,363	0.50	2,363	
	就業情報資訊股份有限公司	—	透過其他綜合損益按公允價值衡量之金融資產	505	6,085	3.23	6,085	
	美麥國際生物科技股份有限公司	—	透過其他綜合損益按公允價值衡量之金融資產	568	-	8.43	-	
	達楷生醫科技股份有限公司	—	透過其他綜合損益按公允價值衡量之金融資產	46	-	0.66	-	
	博微生物科技股份有限公司	—	透過其他綜合損益按公允價值衡量之金融資產	3,272	-	7.56	-	
	AMKEY BIOTECHNOLOGY VENTURE CAPITAL INC.	—	透過其他綜合損益按公允價值衡量之金融資產	253	7,894	6.66	7,894	
	小計				\$ 143,484			

(接次頁)

(承前頁)

持有之公司	有價證券種類及名稱	與有價證券發行人之關係	帳列科目	期		末		備註
				股數/單位數 (仟股/仟單位)	帳面金額	持股比例%	公允價值 (註一)	
	基金 台新1699貨幣市場基金	—	透過損益按公允價值 衡量之金融資產	1,252	\$ 17,009	-	\$ 17,009	
	元大得利貨幣市場基金	—	透過損益按公允價值 衡量之金融資產	1,222	<u>20,006</u>	-	20,006	
			小計		<u>\$ 37,015</u>			

註一：公允價值之參考：透過其他綜合損益按公允價值衡量之上市櫃股票係108年12月底收盤價，未上市(櫃)股票係依據公允價值評價方法所評定之估計市價；透過損益按公允價值衡量之金融資產係108年12月底基金淨值。

註二：投資子公司及關聯企業之相關資訊，請參閱附表二及附表三。

美吾華股份有限公司
被投資公司名稱、所在地區.....等相關資訊

民國 108 年 12 月 31 日

附表二

投資公司名稱	被投資公司名稱	所在地區	主要營業項目	原始投資金額		期末股數(仟股)	比率	持有帳面金額		被投資公司本期損益	本期認列之投資損益(註一)	備註
				本期末	上期末			%	金額			
美吾華股份有限公司	關聯企業 懷特生投新藥股份有限公司 安克生醫股份有限公司	台北市復興北路 台北市復興北路	藥品研究開發、生產、製造及銷售業 醫療器材製造業	\$ 945,257	\$ 945,257	32,427	19.82	\$ 389,562	(\$ 170,752)	(\$ 33,581)		
	露特娜股份有限公司 聲博科技股份有限公司	台北市復興北路 台北市新泰路	化粧品銷售 醫療器材製造業	65,749	65,749	3,474	6.53	34,793	(37,741)	(2,473)		
	薩摩亞 MAYWUFA CORPORATION	台北市復興北路 台北市新泰路	化粧品銷售 醫療器材製造業	7,000	7,000	700	35.00	3,256	(1,265)	(443)		
	薩摩亞 MAYWUFA CORPORATION	台北市復興北路 台北市新泰路	化粧品銷售 醫療器材製造業	26,360	26,360	2,019	10.00	25,124	(13,816)	(1,761)		
	薩摩亞 MAYWUFA CORPORATION	Vistra Corporate Services Centre, Ground Floor NPF Building, Beach Road, Apia, Samoa	投資控股	USD 8,500	USD 8,500	8,500	100.00	135,899	(8,457)	(8,457)	註二	
	薩摩亞 MAYWUFA CORPORATION	香港灣仔皇后大道東 43-59 號東美中心 1405-1406 室	投資控股	USD 8,500	USD 8,500	8,500	100.00	138,395	(8,915)	(8,915)	註二	
	MAYWUFA HONGKONG CORPORATION LIMITED 美吾華化妝品(上海)有限公司	上海市徐匯區虹橋路 777 號 902 室	化妝品及日用品批發	USD 7,500	USD 7,500	-	100.00	138,392	(10,479)	(10,479)	註二	

註一：本年度認列之投資損益係按經會計師查核之財務報表計算。

註二：大陸投資資訊請參閱附表三。

美吾華股份有限公司
大陸投資資訊

民國 108 年 12 月 31 日

附表三

1. 大陸被投資公司名稱、主要營業項目、實收資本額、投資方式、資金匯出入情形、持股比例、投資損益、期末投資帳面金額及已匯回投資損益情形：
單位：新台幣千元及外幣千元

大陸被投資公司名稱	主要營業項目	實收資本額	投資方式	本期末自累積匯出投資金額	本期匯出或收回投資金額	本公司直接或間接持股比例%	本投資損益	本期認列損益帳面金額	截至本期末已匯回投資收益
美吾髮化妝品(上海)有限公司	化妝品及日用品批發	\$ 226,459 (USD 7,500)	透過第三地區公司再投資大陸(註一)	\$ 226,459 (USD 7,500)	\$ -	100	(\$ 10,479) (註二)	\$ 138,392	-

註一：第三地區之投資公司係 MAYWUFA HONGKONG CORPORATION LIMITED。

註二：係按經會計師查核之財務報表認列投資損益。

2. 赴大陸地區投資限額：

本期末來自台灣匯出赴大陸地區投資金額	經濟部投資審議會核准投資金額	依經濟部投資審會規定赴大陸地區投資限額
\$ 226,459 (USD 7,500)	\$ 332,928 (USD 11,105)	\$ 1,054,474

註：依經濟部投資審會規定赴大陸地區投資限額=\$1,757,457×60%=\$1,054,474。

3. 與大陸投資公司間直接或間接經由第三地區事業所發生之重大交易事項：

關係人名稱	本公司之關係人	與關係人關係	交易類別	金額	交易價格		條件	應收(付)之數	票據、帳款佔總應收(付)票據、帳款之比率(%)	未實現(損)益
					依合約或議價決定價格	格收(付)款條件				
美吾髮化妝品(上海)有限公司	有限公司	銷貨收入	銷貨收入	\$ 27,116	依合約或議價決定價格	美髮品收款授信期間為3個月	與一般交易類似	\$ 4,278	-	\$ 2,497

4. 與大陸投資公司間直接或間接經由第三地區事業提供背書、保證或提供擔保品情形：無。

5. 與大陸投資公司間直接或間接經由第三地區提供資金融通情形：無。

6. 其他對當期損益或財務狀況有重大影響之交易事項：無。

美吾華股份有限公司



董事長：李成家



中華民國一〇九年五月八日

